PIASTRA DI COTTURA

COOKING PLATE

BRATPLATTEN

PLAQUE DE CUISSON

PLANCHA DE COCCIÓN

190TP0
191TPG
291TPCG

MANUALE D'USO E INSTALLAZIONE

USE AND INSTALLATION MANUAL

BEDIEN- UND INSTALLATIONSHANDBUCH

MANUEL D'UTILISATION ET D'INSTALLATION

MANUAL DE USO E INSTALACIÓN



Italiano

IT

English

GB

Deutsch

DE

Français

FR

Español

ES

Ed. 2 06/2006



3068320

INDICE

1ª PARTE



2ª PARTE



<i>rif. capitoli</i>	<i>pag.</i>
1 INFORMAZIONI GENERALI	3
2 INFORMAZIONI TECNICHE	5
3 SICUREZZA	8
4 USO E FUNZIONAMENTO	9
5 MANUTENZIONI	12
6 GUASTI	15
7 MOVIMENTAZIONE E INSTALLAZIONE	16
8 REGOLAZIONI	23
9 SOSTITUZIONE PARTI	26
ALLEGATI	I+XIV

INDICE ANALITICO

A Accensione e spegnimento bruciatore piastra, 10
 Accensione e spegnimento bruciatori di piano, 11
 Accensione e spegnimento forno, 11
 Accessori a richiesta, 7
 Accessori, installazione, 18
 Accessori, piano di cottura e bruciatori, accessori, 14
 allacciamento elettrico, 21
 Allacciamento gas, 20
 Allacciamento scarico fumi, 20
 Apparecchiatura e costruttore, identificazione, 4
 Apparecchiatura pulizia, 13
 Apparecchiatura, collaudo, 22
 Apparecchiatura, descrizione generale, 5
 Apparecchiatura, dismissione, 29
 Apparecchiatura, inattività prolungata, 12
 Apparecchiatura, installazione, 17
 Apparecchiature in batteria, montaggio, 19
 Aria primaria bruciatore di piano (10 kW), regolazione, 25
 Aria primaria bruciatore di piano (7 kW), regolazione, 25
 Aria primaria bruciatore piastra, regolazione, 25
 Assistenza, modalità di richiesta, 4

B Boccola aria bruciatore forno, sostituzione, 29
 Bruciatore di piano (10 kW), regolazione aria primaria, 25
 Bruciatore di piano (7 kW), regolazione aria primaria, 25
 Bruciatore di piano (Ø110 - 7 kW), sostituzione ugello, 27
 Bruciatore di piano (Ø130 - 10 kW), sostituzione ugello, 27
 Bruciatore di piano, sostituzione ugello spia pilota, 28

Bruciatore forno, sostituzione ugello, 27
 Bruciatore forno, sostituzione ugello spia pilota, 28
 Bruciatore piastra, accensione e spegnimento, 10
 Bruciatore piastra, regolazione aria primaria, 25
 Bruciatori di piano, accensione e spegnimento, 11
 Bruciatori, accessori e piano di cottura, pulizia, 14

C Collaudo apparecchiatura, 22
 Comandi, descrizione, 9
 Consigli per l'uso, 12
 Controllo pressione gas, 15
 Costruttore e apparecchiatura, identificazione, 4

D Dati tecnici, 6
 Descrizione comandi, 9
 Descrizione generale apparecchiatura, 5
 Disimballo e imballo, 16
 Dismissione apparecchiatura, 29
 Dispositivi di sicurezza, 6

E Elettrico, allacciamento, 21

F Forno, accensione e spegnimento, 11
 Forno, pulizia, 14

G Guasti, ricerca, 15

I Identificazione costruttore e apparecchiatura, 4
 Imballo e disimballo, 16
 Inattività prolungata dell'apparecchiatura, 12
 Ingrassaggio rubinetto gas, 26
 Installazione accessori, 18
 Installazione apparecchiatura, 17
 Installazione e movimentazione, raccomandazioni per la, 16

L Livellamento, 18

M Manutenzione, raccomandazioni per la, 12
 Minimo rubinetto valvolato gas (bruciatori di piano), regolazione, 24
 Minimo rubinetto valvolato gas (piastra), regolazione, 23
 Minimo valvola gas (forno), regolazione, 24
 Modalità di richiesta assistenza, 4
 Montaggio apparecchiature in batteria, 19
 Movimentazione e installazione, raccomandazioni per la, 16
 Movimentazione e sollevamento, 17

N Norme per la sicurezza, 8

P Piano di cottura, bruciatori e accessori, pulizia, 14
 Piastra, pulizia, 13
 Pressione gas, controllo, 15
 Pulizia apparecchiatura, 13
 Pulizia forno, 14
 Pulizia piano di cottura, bruciatori e accessori, 14
 Pulizia piastra, 13

R Raccomandazioni per l'uso, 9
 Raccomandazioni per la manutenzione, 12
 Raccomandazioni per la movimentazione e installazione, 16
 Raccomandazioni per la sostituzione parti, 26
 Raccomandazioni per le regolazioni, 23
 Regolazione aria primaria bruciatore di piano (10 kW), 25
 Regolazione aria primaria bruciatore di piano (7 kW), 25
 Regolazione aria primaria bruciatore forno, 25

È vietata la riproduzione, anche parziale, di questo documento senza il consenso del costruttore.

Egli è impegnato in una politica di continuo miglioramento e si riserva il diritto di modificare questa documentazione senza l'obbligo di preavviso purché ciò non costituisca rischi per la sicurezza.

© 2002 - Autori dei testi, illustrazioni ed impaginazione: IDM esperti in comunicazione tecnica - Forli - I testi possono essere riprodotti, integralmente o parzialmente dal costruttore, purché venga citato l'autore.

Regolazione minimo rubinetto valvolato gas (bruciatori di piano), 24
Regolazione minimo rubinetto valvolato gas (piastra), 23
Regolazione minimo valvola gas (forno), 24
Regolazioni, raccomandazioni per le, 23
Ricerca guasti, 15
Rubinetto gas, ingrassaggio, 26
Rubinetto valvolato gas (bruciatori di piano), regolazione minimo, 24
Rubinetto valvolato gas (piastra), regolazione minimo, 23
S Scarico fumi, allacciamento, 20
Scopo del manuale, 3
Segnali di sicurezza e informazione, 7
Sicurezza e informazione, segnali di, 7
Sicurezza, dispositivi di, 6
Sicurezza, norme per la, 8
Sollevamento e movimentazione, 17
Sostituzione boccola aria bruciatore forno, 29

Sostituzione parti, raccomandazioni per la, 26
Sostituzione ugello bruciatore di piano (ø110 - 7 kW), 27
Sostituzione ugello bruciatore di piano (ø130 - 10 kW), 27
Sostituzione ugello bruciatore forno, 27
Sostituzione ugello bruciatore piastra, 26
Sostituzione ugello spia pilota bruciatore di piano, 28
Sostituzione ugello spia pilota bruciatore forno, 28
Sostituzione ugello spia pilota bruciatore piastra, 28
Spegnimento e accensione bruciatori di piano, 11
Spegnimento e accensione forno, 11
Spegnimento e accensione, bruciatore piastra, 10
Spia pilota bruciatore di piano, sostituzione ugello, 28

Spia pilota bruciatore forno, sostituzione ugello, 28

T Trasformazione alimentazione, 22
Trasporto, 16

U Ugello bruciatore di piano (ø110 - 7 kW), sostituzione, 27
Ugello bruciatore di piano (ø130 - 10 kW), sostituzione, 27
Ugello bruciatore forno, sostituzione, 27
Ugello spia pilota bruciatore di piano, sostituzione, 28
Ugello spia pilota bruciatore forno, sostituzione, 28
Uso, consigli per, 12
Uso, raccomandazioni per, 9

V Valvola gas (forno), regolazione minimo, 24
Ventilazione locale, 18

RACCOMANDAZIONI PER IL LETTORE

Per rintracciare facilmente gli argomenti specifici di interesse, consultare l'indice analitico posto all'inizio del manuale.

Questo manuale è diviso in due parti.



1^a parte: contiene tutte le informazioni necessarie ai destinatari eterogenei, cioè gli utilizzatori dell'apparecchiatura.



2^a parte: contiene tutte le informazioni necessarie ai destinatari omogenei, cioè tutti gli operatori esperti e autorizzati a movimentare, trasportare, installare, mantenere, riparare e demolire l'apparecchiatura.

Mentre gli utilizzatori devono consultare solo la 1^a parte, agli operatori esperti è dedicata la 2^a parte. Essi possono leggere anche la 1^a parte per avere, se necessario, una visione più completa delle informazioni.

SCOPO DEL MANUALE

Questo manuale, che è parte integrante dell'apparecchiatura, è stato realizzato dal costruttore per fornire le informazioni necessarie a coloro che sono autorizzati ad interagire con essa nell'arco della sua vita prevista. Oltre ad adottare una buona tecnica di utilizzo, i destinatari delle informazioni devono leggerle attentamente ed applicarle in modo rigoroso. Queste informazioni sono fornite dal costruttore nella propria lingua originale (italiano) e possono essere tradotte in altre lingue per soddisfare le esigenze legislative e/o commerciali.

Un po' di tempo dedicato alla lettura di tali informazioni, permetterà di evitare rischi alla salute e alla sicurezza delle persone e danni economici.

Conservare questo manuale per tutta la durata di vita dell'apparecchiatura in un luogo noto e facilmente accessibile, per averlo sempre a disposizione nel momento in cui è necessario consultarlo.

Il costruttore si riserva il diritto di apportare modifiche senza l'obbligo di fornire preventivamente alcuna comunicazione.

Per evidenziare alcune parti di testo di rilevante importanza o per indicare alcune specifiche importanti, sono stati adottati alcuni simboli il cui significato viene di seguito descritto.



Cautela - Avvertenza

Indica che è necessario adottare comportamenti adeguati per non mettere a rischio la salute e la sicurezza delle persone e non provocare danni economici.



Importante

Indica informazioni tecniche di particolare importanza da non trascurare.

IDENTIFICAZIONE COSTRUTTORE E APPARECCHIATURA

La targhetta di identificazione raffigurata è applicata direttamente sull'apparecchiatura. In essa sono riportati i riferimenti e tutte le indicazioni indispensabili alla sicurezza di esercizio.

A) Targa complementare

- a₁) Paese di utilizzo
 - a₂) Categoria apparecchiatura
 - a₃) Tipo di gas
 - a₄) Pressione gas
 - a₅) Tipo di scarico fumi
- ### B) Targa di identificazione
- b₁) Modello apparecchiatura
 - b₂) Tipo di personalizzazione
 - b₃) Identificazione costruttore
 - b₄) Numero di matricola
 - b₅) Indice di protezione
 - b₆) Marcatura CE di conformità
 - b₇) Norma di riferimento
 - b₈) Numero certificato CE
 - b₉) Tipo famiglia prodotto
 - b₁₀) Tipo di gas

- b₁₁) Potenza dichiarata (kW)
 - b₁₂) Consumo gas
 - b₁₃) Indicatore gas collaudo
 - b₁₄) Tensione (V)
 - b₁₅) Frequenza (Hz)
 - b₁₆) Potenza elettrica assorbita (W)
 - b₁₇) Indicatore tensione collaudo
 - b₁₈) Data di costruzione
- ### C) Targa gas collaudo
- c₁) Tipo di gas
 - c₂) Pressione gas

L'installatore dovrà scegliere e applicare la targhetta (A), a fianco della targhetta di identificazione relativa al paese di utilizzo e dovrà contrassegnare a quale categoria appartiene (Tipo A = scarico standard - Tipo B11 = scarico alto).

Se il gas di utilizzo è lo stesso usato dal costruttore per il collaudo è necessario asportare la targhetta (C) e applicare l'indicatore (b₁₃) sulla targa di identificazione in corrispondenza dei dati del gas di utilizzo.

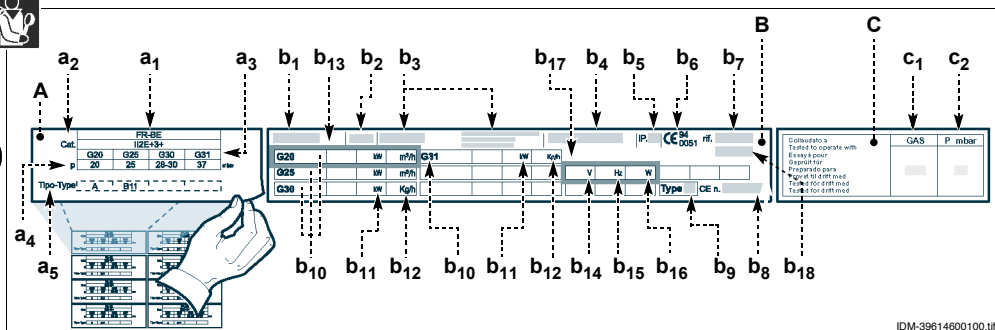

IDM-39614600100.tif

MODALITÀ DI RICHIESTA ASSISTENZA

Per qualsiasi esigenza rivolgersi ad uno dei centri autorizzati.

Per ogni richiesta di assistenza tecnica, indicare i dati riportati sulla targhetta di identificazione ed il tipo di difetto riscontrato.

DESCRIZIONE GENERALE APPARECCHIATURA

La piastra di cottura, d'ora innanzi definita apparecchiatura, è stata progettata e costruita per la preparazione e cottura di alimenti nell'ambito della ristorazione professionale.

In funzione delle esigenze di utilizzo, l'apparecchiatura è prodotta in più versioni (vedi figura).

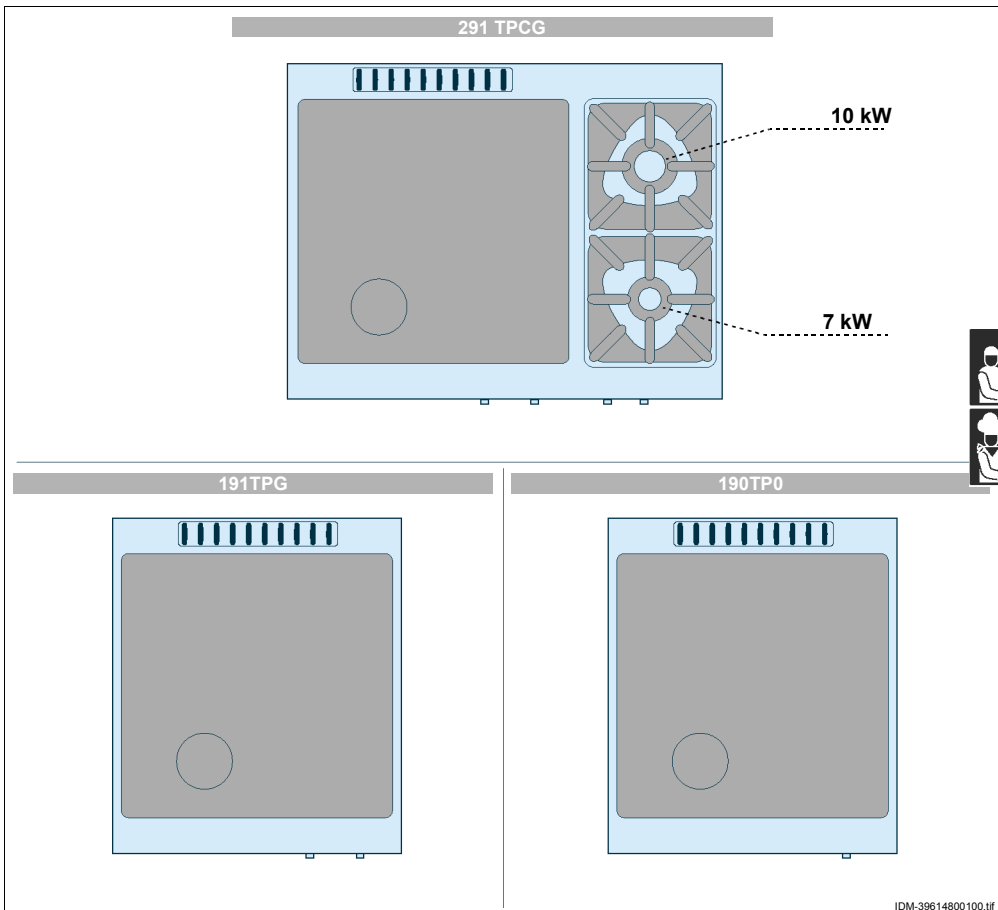

Organi principali

- A) Piano di cottura:** realizzato in acciaio inox.
- B) Bruciatori di piano:** realizzati in ghisa smaltata, possono fornire potenze variabili in funzione della loro dimensione (solo per versione 291TPCG).
- C) Scarico fumi (tipo A):** per evacuare i fumi generati dal bruciatore del forno e/o della piastra.
- D) Pulsante accensione:** per accendere i bruciatori della piastra e del forno.
- E) Manopola comando forno:** serve per regolare l'alimentazione gas del bruciatore del forno (solo per versione 191TPG-291TPCG).
- F) Manopole comando bruciatori di piano:** servono per regolare l'alimentazione gas dei bruciatori (solo per versione 291TPCG).
- G) Manopola comando bruciatore piastra:** serve per regolare l'alimentazione del gas al bruciatore della piastra.
- H) Forno termostatico:** realizzato in acciaio e completo di porta a tenuta con maniglia atermica (solo per versione 191TPG-291TPCG).



- L) Portello vano:** per accedere alla zona interna del vano laterale (solo per versione 291TPCG).
- M) Attacco alimentazione gas:** serve per allacciare l'alimentazione del gas. La sua posizione varia a seconda della versione (vedi "Scheda allacciamenti" in fondo al manuale.).

- N) Portello di ispezione:** per accedere alla spia pilota.
- P) Scarico fumi (tipo B11):** per evacuare i fumi e con-

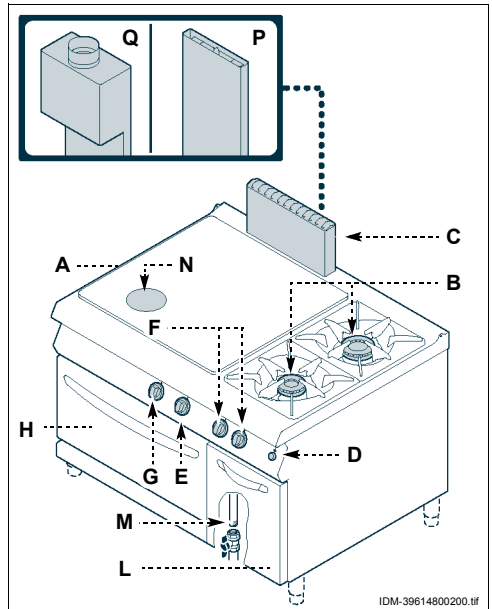

IDM-39614800200.tif

vogliarli sotto una cappa con aspirazione asservita all'impianto del gas (Solo per versione 191TPG-291TPCG).

- Q) Scarico fumi (tipo B11):** per evacuare i fumi e convogliarli ad una canna fumaria a tiraggio naturale e con dispositivo rompitiraggio antivento (solo per versione 191TPG-291TPCG).

DATI TECNICI

Vedi tabelle e "Scheda allacciamenti" in fondo al manuale.

DISPOSITIVI DI SICUREZZA

Anche se l'apparecchiatura è completa di tutti i dispositivi di sicurezza, in fase di installazione e allacciamento essi dovranno, se necessario, essere integrati con altri in modo da rispettare le leggi vigenti in materia. L'illustrazione indica la posizione dei dispositivi.

- A) Rubinetto alimentazione gas:** serve per aprire e chiudere il collegamento alla linea di alimentazione gas.
- B) Termocoppia di sicurezza:** blocca l'alimentazione del gas in caso di spegnimento della fiamma.

 **Cautela - Avvertenza**
Verificare quotidianamente che i dispositivi di sicurezza siano perfettamente installati ed efficienti.

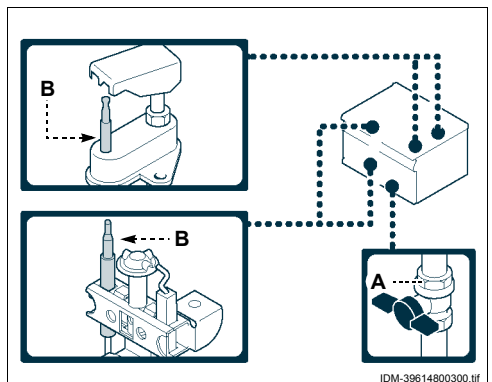

IDM-39614800300.tif

SEGNALI DI SICUREZZA E INFORMAZIONE

L'illustrazione indica la posizione dei segnali applicati.

A) Targa identificazione costruttore e apparecchiatura.

B) Pericolo generico: prima di effettuare qualsiasi tipo di intervento, leggere attentamente il manuale.

C) Pericolo generico: durante il lavaggio dell'apparecchiatura non dirigere getti d'acqua in pressione sulle parti interne.

D) Pericolo generico: richiama l'attenzione sul rispetto delle norme. "Installare conformemente alle normative in vigore ed utilizzare solo in ambienti bene areati".

E) Pericolo generico: richiama l'attenzione sul rispetto delle norme. "Si declina ogni responsabilità per il mancato rispetto delle norme di installazione e messa in funzione".

F) Pericolo di scottatura: attenzione alle superfici calde.

G) Marcatura CE: indica che l'apparecchiatura è conforme alla normativa.

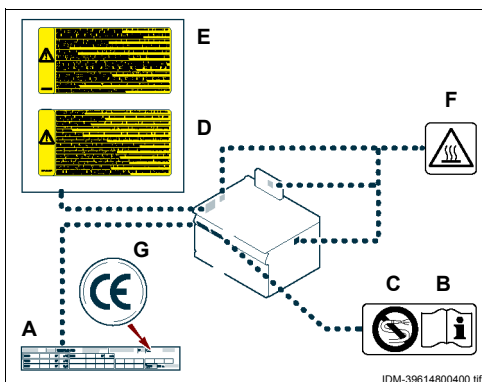

ACCESSORI A RICHIESTA

A richiesta l'apparecchiatura può essere corredata dei seguenti accessori.

A) Camino alto tipo B11 (MB43)

B) Camino alto tipo B11 (MT43) con dispositivo di rompitiraggio antivento

C) Piastra di riduzione

D) Piedi di appoggio

E) Kit vassoi sottobruciatore (VSX2)

F) Kit vassoi sottobruciatore (VSX4)

H) Kit per installazione "a ponte" (vedi pag. 19)

L) Kit telaio di appoggio (vedi pag. 19)

M) Kit trave di sostegno (vedi pag. 19)

N) Kit per installazione "su vano" (vedi pag. 19)

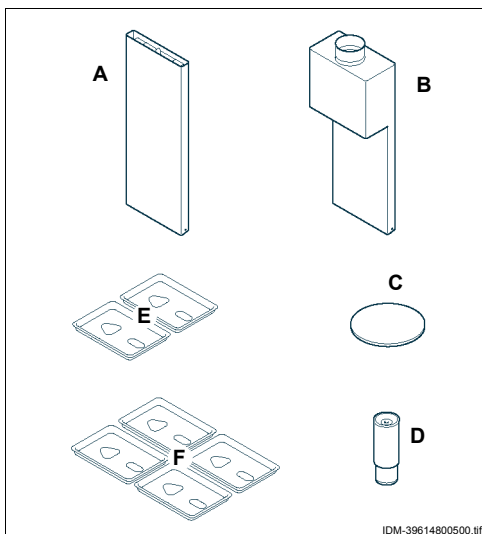

NORME PER LA SICUREZZA

Il costruttore, in fase di progettazione e costruzione, ha posto particolare attenzione agli aspetti che possono provocare rischi alla sicurezza e alla salute delle persone che interagiscono con l'apparecchiatura. Oltre al rispetto delle leggi vigenti in materia, egli ha adottato tutte le "regole della buona tecnica di costruzione". Scopo di queste informazioni è quello di sensibilizzare gli utenti a porre particolare attenzione per prevenire qualsiasi rischio. La prudenza è comunque insostituibile. La sicurezza è anche nelle mani di tutti gli operatori che interagiscono con l'apparecchiatura.

Leggere attentamente le istruzioni riportate nel manuale in dotazione e quelle applicate direttamente, in particolare rispettare quelle riguardanti la sicurezza.



Non manomettere, non eludere, non eliminare o bypassare i dispositivi di sicurezza installati.



Il mancato rispetto di questo requisito può recare rischi gravi per la sicurezza e la salute delle persone.

Anche dopo essersi documentati opportunamente, al primo uso, se necessario, simulare alcune manovre di prova per individuare i comandi e le loro funzioni principali, in particolare quelle relative all'accensione ed allo spegnimento.

Utilizzare l'apparecchiatura solo per gli usi previsti dal fabbricante. L'impiego dell'apparecchiatura per usi impropri può recare rischi per la sicurezza e la salute delle persone e danni economici.

Tutti gli interventi di manutenzione che richiedono una precisa competenza tecnica o particolari capa-

cià devono essere eseguiti esclusivamente da personale qualificato, con esperienza riconosciuta e acquisita nel settore specifico di intervento.

Per mantenere l'igiene e proteggere gli alimenti lavorati da tutti i fenomeni di contaminazione, è necessario pulire accuratamente gli elementi che vengono a contatto direttamente o indirettamente con gli alimenti e tutte le zone limitrofe. Effettuare queste operazioni esclusivamente con prodotti detergenti per uso alimentare ed evitare nel modo più assoluto quelli infiammabili o che contengono sostanze nocive alla salute delle persone. Tali operazioni vanno eseguite quando si riscontra una ragionevole necessità e alla fine di ogni utilizzo.

Alla fine di ogni utilizzo, assicurarsi che le manopole di comando siano disattivate e le linee di alimentazione scollegate.

In caso di inattività prolungata, oltre a scollegare tutte le linee di alimentazione, è necessario effettuare una pulizia accurata di tutte le parti interne ed esterne dell'apparecchiatura e dell'ambiente circostante, secondo le indicazioni fornite dal costruttore e dalle leggi vigenti in materia.

Nell'uso quotidiano dell'apparecchiatura è richiesta la presenza costante dell'Operatore.

Durante il lavaggio dell'apparecchiatura non dirigere getti d'acqua in pressione sulle parti interne dell'apparecchiatura.

Non lasciare oggetti o materiale infiammabile all'interno del vano o in prossimità dell'apparecchiatura.

RACCOMANDAZIONI PER L'USO

i **Importante**

L'incidenza degli infortuni derivanti dall'uso di apparecchiature dipende da molti fattori che non sempre si riescono a prevenire e controllare. Alcuni incidenti possono dipendere da fattori ambientali non prevedibili, altri dipendono soprattutto dai comportamenti degli utilizzatori. Essi, oltre ad essere autorizzati ed opportunamente documentati, se necessario, al primo uso, dovranno simulare alcune manovre per individuare i comandi e le funzioni prin-

cipali. Attuare solo gli usi previsti dal costruttore e non manomettere nessun dispositivo per ottenere prestazioni diverse da quelle previste. Prima dell'uso verificare che i dispositivi di sicurezza siano perfettamente installati ed efficienti. Gli utilizzatori, oltre ad impegnarsi a soddisfare questi requisiti, devono applicare tutte le norme di sicurezza e leggere con attenzione la descrizione dei comandi e la messa in servizio.

DESCRIZIONE COMANDI

Sull'apparecchiatura sono disposti i comandi per attivare le funzioni principali.

A) Pulsante accensione: serve per accendere la spia pilota del bruciatore della piastra e/o del forno.

B) Manopola comando forno: serve per accendere, spegnere e regolare il bruciatore del forno

C) Manopola comando bruciatore di piano: serve per accendere, spegnere e regolare il bruciatore di piano corrispondente

D) Manopola comando piastra: serve per accendere, spegnere e regolare il bruciatore della piastra

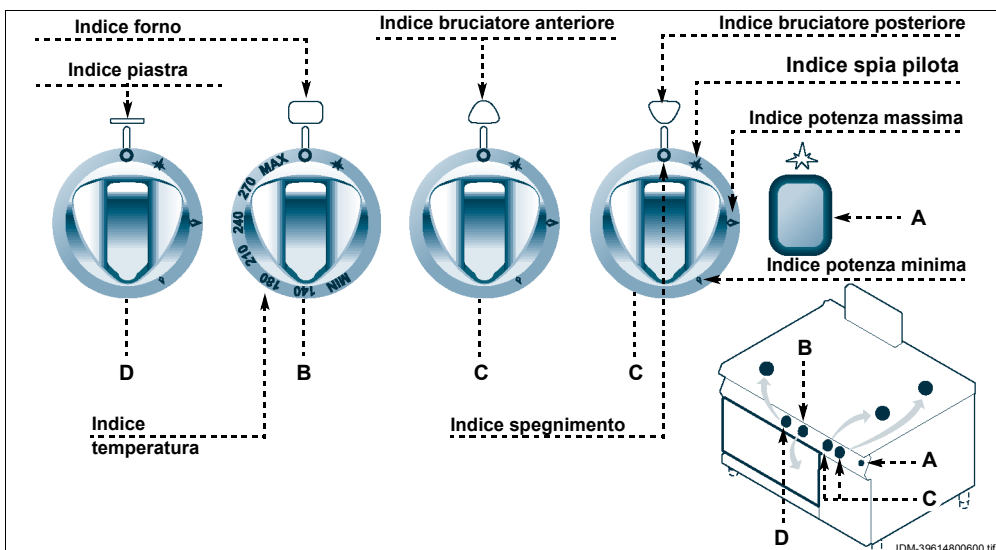

Accensione

i Importante

Alla prima accensione lavare la piastra per togliere il grasso protettivo ed ogni eventuale impurità, quindi accendere l'apparecchiatura ed effettuare un preriscaldamento di circa 1 ora alla potenza minima.

- 1 - Aprire il rubinetto alimentazione gas.
- 2 - Premere e ruotare la manopola (B) in senso antiorario (pos. 1) e contemporaneamente mantenere premuto il pulsante (C) per accendere la spia pilota.
- 3 - Mantenere premuta la manopola per circa 15 sec per consentire l'intervento della termocoppia. L'accensione della spia pilota può essere effettuata anche manualmente attraverso il portello (A).
- 4 - Ruotare la manopola in senso antiorario (pos. 2) per accendere il bruciatore.
- 5 - Ruotare gradualmente la manopola in senso antiorario per regolare la potenza della fiamma fino al valore minimo.

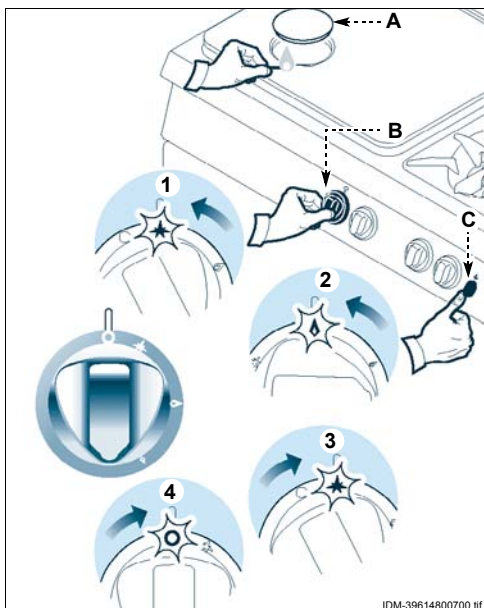

IDM-39614800700.tif

Spegnimento

- 1 - Ruotare la manopola in senso orario (pos. 3) per spegnere il bruciatore. La spia pilota rimarrà accesa per successive riaccensioni del bruciatore.
- 2 - Ruotare la manopola in senso orario (pos. 4) per spegnere la spia pilota.
- 3 - Chiudere il rubinetto per garantire condizioni di sicurezza.

ACCENSIONE E SPEGNIMENTO BRUCIATORI DI PIANO

Accensione

- 1 - Aprire il rubinetto alimentazione gas.
- 2 - Premere e ruotare la manopola (A) in senso antiorario (pos. 1) ed accendere la spia pilota.
- 3 - Mantenere premuta la manopola per circa 15 sec per consentire l'intervento della termocoppia.
- 4 - Ruotare la manopola in senso antiorario (pos. 2) per accendere il bruciatore.
- 5 - Ruotare gradualmente la manopola in senso antiorario per regolare la potenza della fiamma fino al valore minimo.

Spegnimento

- 1 - Ruotare la manopola in senso orario (pos. 3) per spegnere il bruciatore. La spia pilota rimarrà accesa per successive riaccensioni del bruciatore.
- 2 - Ruotare la manopola in senso orario (pos. 4) per spegnere la spia pilota.
- 3 - Chiudere il rubinetto per garantire condizioni di sicurezza.

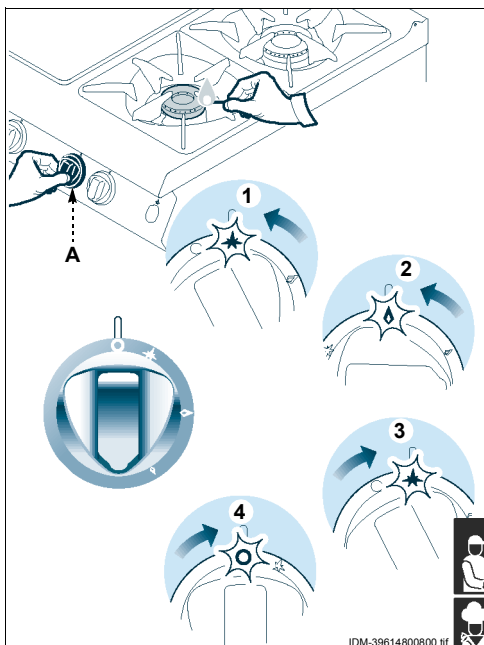

IDM-39614800900.tif

ACCENSIONE E SPEGNIMENTO FORNO

Accensione

i Importante

Alla prima accensione eseguire una fase di preriscaldamento adeguato.

- 1 - Aprire il rubinetto alimentazione gas.
- 2 - Premere e ruotare la manopola (A) in senso antiorario (pos. 1) e contemporaneamente mantenere premuto il pulsante (B) per accendere la spia pilota.
- 3 - Mantenere premuta la manopola per circa 15 sec per consentire l'intervento della termocoppia. L'accensione della spia pilota può essere effettuata anche manualmente attraverso il portello (C).
- 4 - Ruotare la manopola in senso antiorario (pos. 2) fra la temperatura minima e massima e attendere il tempo di preriscaldamento prima di utilizzare il forno (vedi tabella).

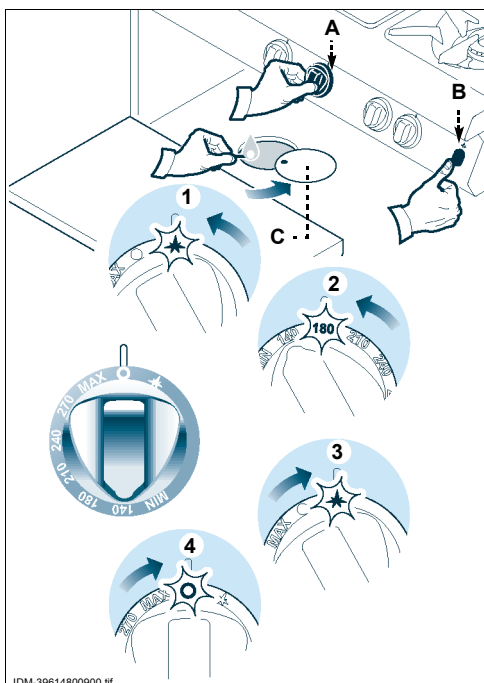

IDM-39614800900.tif

	Min						Max
Temperatura °C	100	140	180	210	240	270	300
Tempo in minuti	6'	8'	10'	12'	14'	16'	18'

Spegnimento

- 1 - Ruotare la manopola in senso orario (pos. 3) per spegnere il bruciatore. La spia pilota rimarrà accesa per successive riaccensioni del bruciatore.

- 2 - Ruotare la manopola in senso orario (pos. 4) per spegnere la spia pilota.
- 3 - Chiudere il rubinetto per garantire condizioni di sicurezza.

INATTIVITÀ PROLUNGATA DELL'APPARECCHIATURA

Se l'apparecchiatura rimane inattiva per un lungo tempo, procedere nel modo indicato:

- 1 - chiudere il rubinetto alimentazione gas;
- 2 - Agire sull'interruttore sezionatore dell'apparecchiatura per disattivare l'allacciamento alla linea elettrica principale.
- 3 - pulire accuratamente l'apparecchiatura e le zone limitrofe;

- 4 - cospargere con un velo d'olio alimentare le superfici in acciaio inox;
- 5 - eseguire tutte le operazioni di manutenzione;
- 6 - lasciare l'apparecchiatura scoperta e le camere di cottura aperte.

CONSIGLI PER L'USO

Al fine di garantire un corretto uso dell'apparecchiatura, è bene applicare i seguenti consigli.



- Utilizzare esclusivamente gli accessori indicati dal costruttore.
- Evitare di graffiare o urtare con oggetti la superficie della piastra per non alterarne le caratteristiche e garantire l'igiene dei cibi lavorati.



- Evitare di versare acqua sulla piastra quando è calda, dato che lo sbalzo termico potrebbe danneggiare la superficie della piastra di cottura.
- Verificare il corretto posizionamento della suola del forno.

- Verificare che il portello di ispezione sia chiuso.
- Eseguire una fase di preriscaldamento prima di utilizzare il forno.
- Evitare di utilizzare il forno con la porta parzialmente aperta.
- Utilizzare, per la cottura nel forno, le guide superiori per le torte e le guide inferiori per gli arrostiti.
- Mantenere costantemente pulita l'apparecchiatura e le zone limitrofe.
- Per la pulizia utilizzare esclusivamente prodotti detergenti per uso alimentare.



IT

MANUTENZIONI

5

RACCOMANDAZIONI PER LA MANUTENZIONE

Mantenere l'apparecchiatura in condizioni di massima efficienza, grazie alle operazioni di manutenzione programmata previste dal costruttore. Se ben effettuata, essa consentirà di ottenere le migliori prestazioni, una più lunga durata di esercizio ed un mantenimento costante dei requisiti di sicurezza.



Cautela - Avvertenza

Prima di effettuare qualsiasi intervento di manutenzione, attivare tutti i dispositivi di sicurezza previsti e valutare se sia necessario informare adeguatamente il personale che opera e quello nelle vicinanze. In particolare chiudere il rubinetto alimentazione gas, disattivare l'alimentazione

elettrica tramite l'interruttore sezionatore ed impedire l'accesso a tutti i dispositivi che potrebbero, se attivati, provocare condizioni di pericolo inatteso causando danni alla sicurezza e alla salute delle persone.

Ad ogni fine esercizio e ogni volta che se ne riscontra la necessità, pulire:

- la piastra (vedi pag. 13);
- il piano di cottura (vedi pag. 14);
- i bruciatori di piano (vedi pag. 14);
- il forno (vedi pag. 14);
- Gli accessori (vedi pag. 14)
- l'apparecchiatura e l'ambiente circostante (vedi pag. 13).

Ogni **100 ore di esercizio** fare eseguire, da operatori esperti e autorizzati, le seguenti operazioni:

- controllo pressione gas e tenuta impianto;
- verifica efficienza termocoppia di sicurezza;
- verifica efficienza canna fumaria ed eventuale pulizia;

- verificare efficienza impianto elettrico;
- eseguire l'ingrassaggio del rubinetto gas (vedi pag. 26).

PULIZIA APPARECCHIATURA

Se si considera che l'apparecchiatura è utilizzata per la preparazione di prodotti alimentari per l'uomo, è necessario prestare particolare cura a tutto ciò che riguarda l'igiene e mantenere costantemente pulita l'apparecchiatura e tutto l'ambiente circostante.

i Importante

Prima di iniziare qualsiasi intervento di pulizia, chiudere sempre il rubinetto alimentazione gas, disattivare l'alimentazione elettrica tramite l'interruttore sezionatore e lasciare raffreddare l'apparecchiatura.

Si raccomanda di applicare anche gli accorgimenti di seguito indicati.

- 1 - Per pulire le parti dell'apparecchiatura usare solo acqua tiepida, prodotti detergenti per uso alimentare e materiale non abrasivo.
- 2 - Pulire accuratamente gli elementi che vengono a contatto direttamente o indirettamente con gli alimenti e tutte le zone limitrofe.



Cautela - Avvertenza

Non usare prodotti che contengono sostanze dannose e pericolose per la salute delle persone (solventi, benzine, ecc.).

- 3 - Risciacquare le superfici con acqua potabile e asciugarle.
- 4 - Prestare attenzione alle superfici in acciaio inox per non danneggiarle. In particolare, evitare l'uso di prodotti corrosivi, non utilizzare materiale abrasivo o utensili taglienti.
- 5 - Utilizzare getti d'acqua in pressione solo sulle parti esterne.
- 6 - Pulire tempestivamente i residui di cibo per evitare che induriscano.
- 7 - Pulire i depositi calcarei che possono formarsi in alcune superfici dell'apparecchiatura.



PULIZIA PIASTRA

i Importante

Per la pulizia utilizzare esclusivamente prodotti detergenti per uso alimentare.

Per questa operazione procedere nel modo indicato.

- 1 - Spegner e lasciare raffreddare l'apparecchiatura.
- 2 - Utilizzare una spatola per rimuovere i residui di cottura dalla piastra.
- 3 - Cospargere la piastra con un prodotto sgrassante idoneo e lasciarlo agire per alcuni minuti.
- 4 - Pulire accuratamente la piastra con una spugna, risciacquare abbondantemente ed asciugare.

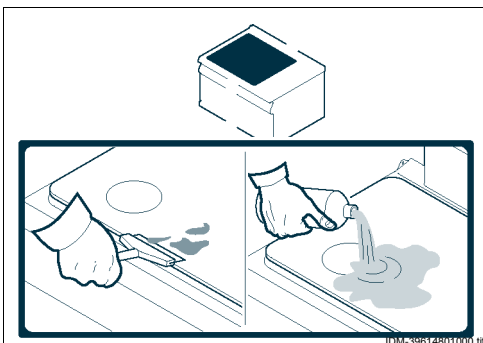

i Importante

Risciacquare accuratamente la piastra di cottura per rimuovere ogni residuo del detergente sgrassante ed evitare la formazione di macchie ed aloni al successivo riutilizzo della piastra.

PULIZIA PIANO DI COTTURA, BRUCIATORI E ACCESSORI

Per questa operazione procedere nel modo indicato.

- 1 - Smontare lo spartifiamma (A) e il bruciatore (B).
- 2 - Pulire accuratamente il bruciatore e lo spartifiamma e verificare che i suoi fori non siano ostruiti.
- 3 - Effettuare periodicamente la pulizia dell'asola d'accensione sul bruciatore.
- 4 - Pulire il piano di cottura.
- 5 - Pulire gli accessori dopo l'uso, con uno sgrassante idoneo. Si consiglia il lavaggio in lavastoviglie.
- 6 - Asciugare le superfici e rimontare i componenti. Per il montaggio corretto dei bruciatori, seguire le indicazioni riportate in figura.

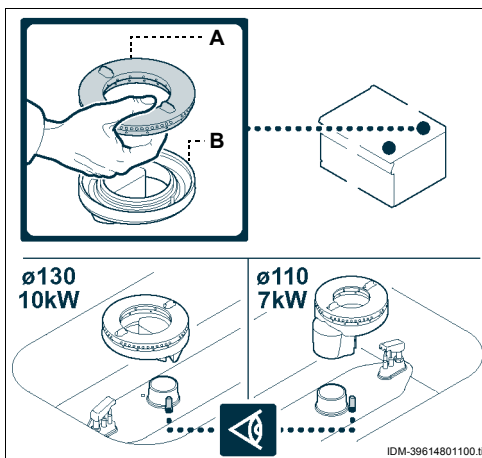

Cautela - Avvertenza

Non versare acqua o far cadere sporcizia all'interno del bruciatore, per non provocare il malfunzionamento del bruciatore stesso o l'otturazione dell'ugello.



PULIZIA FORNO

Per questa operazione procedere nel modo indicato.

- 1 - Estrarre la suola (C) e la griglia (D) dal forno e pulirle accuratamente.
- 2 - Pulire le parti interne del forno da eventuali incrostazioni che possano pregiudicarne il corretto funzionamento.
- 3 - Asciugare le superfici e rimontare i componenti.

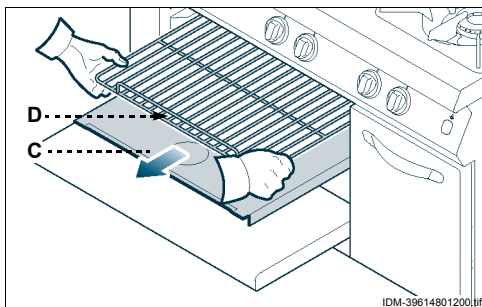

IT

CONTROLLO PRESSIONE GAS

Per questa operazione procedere nel modo indicato.

- 1 - Chiudere il rubinetto alimentazione gas.
- 2 - Sfilare le manopole (A).
- 3 - Svitare le viti (C) e smontare il cruscotto (B).
- 4 - Svitare la vite (D) della presa di pressione.
- 5 - Collegare il manometro (E) alla presa di pressione (F).
- 6 - Riaprire il rubinetto alimentazione gas.
- 7 - Accendere tutti i bruciatori, ruotare le manopole sulla posizione di fiamma massima (vedi pag. 11) e verificare che la pressione indicata sia conforme ai valori riportati in tabella (vedi in fondo al manuale).
- 8 - Spegneri i bruciatori, scollegare il manometro e ripristinare le condizioni iniziali ad operazione ultimata.

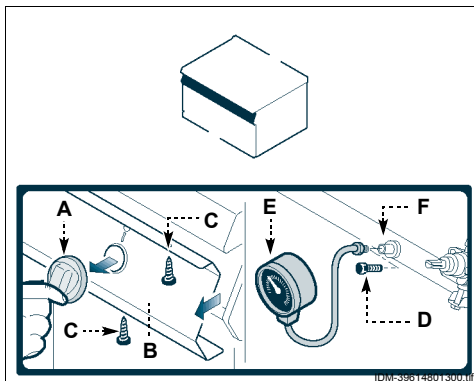

GUASTI

6

RICERCA GUASTI

L'apparecchiatura, prima della messa in servizio, è stata preventivamente collaudata. Le informazioni di seguito riportate hanno lo scopo di aiutare l'identificazione e correzione di eventuali anomalie e disfunzioni che potrebbero presentarsi in fase d'uso. Alcuni di questi problemi possono essere risolti

dall'utilizzatore, per tutti gli altri è richiesta una precisa competenza tecnica o particolari capacità e quindi devono essere eseguiti esclusivamente da personale qualificato con esperienza riconosciuta e acquisita nel settore specifico di intervento.



Inconvenienti	Cause	Rimedi
Odore di gas.	Fuga occasionale dovuta a spegnimento fiamma.	Chiudere il rubinetto alimentazione gas e aerare il locale.
La spia pilota non si accende.	I dispositivi di accensione a scintilla non funzionano.	Verificare l'efficienza dei dispositivi di accensione. Accendere manualmente con fiamma libera. Importante Contattare il servizio assistenza.
	Presenza d'aria nelle tubazioni dovuta a prolungata inattività.	Insistere più a lungo con l'operazione di accensione.
La spia pilota non rimane accesa.	La termocoppia non si è riscaldata a sufficienza.	Insistere più a lungo con l'operazione di accensione.
La fiamma è gialla.	Bruciatore sporco, tubi di fumo intasati, ricaduta di condensa.	Importante Contattare il servizio assistenza.
Difficoltà nella rotazione della manopola comando bruciatore.	Malfunzionamento del rubinetto valvolato gas.	Importante Contattare il servizio assistenza.

RACCOMANDAZIONI PER LA MOVIMENTAZIONE E INSTALLAZIONE

i **Importante**

Eseguire la movimentazione e l'installazione nel rispetto delle informazioni fornite dal costruttore e riportate direttamente sull'imballo, sull'apparecchiatura e nelle istruzioni per l'uso. Chi è autorizzato ad eseguire que-

ste operazioni dovrà, se necessario, organizzare un "piano di sicurezza" per salvaguardare l'incolumità delle persone direttamente coinvolte.

IMBALLO E DISIMBALLO

L'imballo è realizzato, con contenimento degli ingombri, anche in funzione del tipo di trasporto adottato.

Per facilitare il trasporto, la spedizione può essere eseguita con alcuni componenti smontati ed opportunamente protetti e imballati.

Sull'imballo sono riportate tutte le informazioni necessarie ad effettuare il carico e lo scarico.

In fase di disimballo, controllare l'integrità e l'esatta quantità dei componenti.

Il materiale di imballo va opportunamente smaltito nel rispetto delle leggi vigenti.

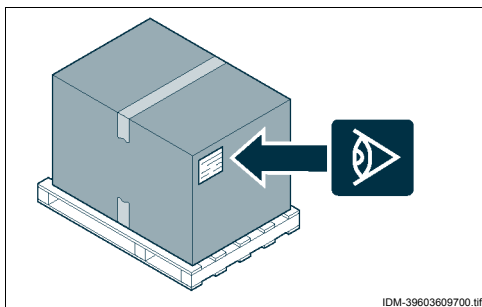

IDM-39603609700.tif

TRASPORTO

Il trasporto, anche in funzione del luogo di destinazione, può essere effettuato con mezzi diversi.

Lo schema raffigura le soluzioni più utilizzate.

In fase di trasporto, al fine di evitare spostamenti intempestivi, ancorare al mezzo di trasporto in modo adeguato.

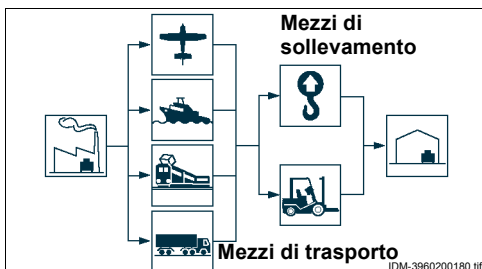

IDM-3960200180.tif

MOVIMENTAZIONE E SOLLEVAMENTO

L'apparecchiatura può essere movimentata con un dispositivo di sollevamento a forche o a gancio di portata adeguata. Prima di effettuare questa operazione, controllare la posizione del baricentro del carico.

i **Importante**

Nell'inserire il dispositivo di sollevamento, fare attenzione al tubo di alimentazione gas.

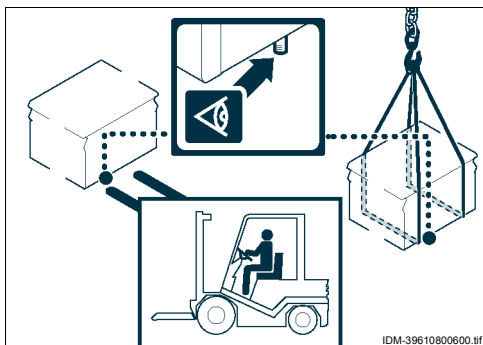

INSTALLAZIONE APPARECCHIATURA

Tutte le fasi di installazione devono essere considerate sin dalla realizzazione del progetto generale. Prima di iniziare tali fasi, oltre alla definizione della zona di installazione, chi è autorizzato ad eseguire queste operazioni dovrà, se necessario, attuare un "piano di sicurezza" per salvaguardare l'incolumità delle persone direttamente coinvolte ed applicare in modo rigoroso tutte le leggi, con particolare riferimento a quelle sui cantieri mobili.

La zona di installazione deve essere provvista di tutti gli allacciamenti di alimentazione e di scarico dei residui di lavorazione. Deve essere adeguatamente illuminata ed avere tutti i requisiti igienici e sanitari rispondenti alle leggi vigenti, per evitare che gli alimenti vengano contaminati.

Se necessario, individuare l'esatta posizione di ogni singola apparecchiatura o sottoinsieme e tracciare le coordinate per posizionarli correttamente.

Effettuare l'installazione a una distanza dalla parete non inferiore a 5 cm se essa non resiste a una temperatura di almeno 150 °C.

Eseguire l'installazione secondo le leggi, le norme e le specifiche vigenti nel paese di utilizzo (Decreto ministeriale n.74 - 12/04/96 - UNICIG 87/23).

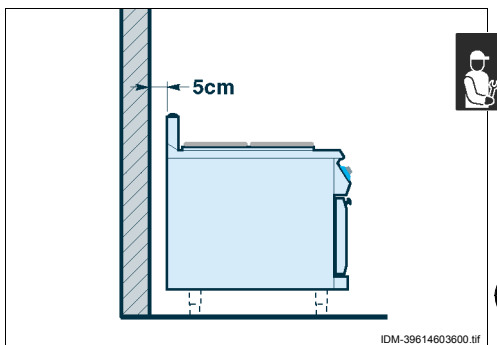

VENTILAZIONE LOCALE

Nel locale dove è installata l'apparecchiatura, devono essere presenti delle prese d'aria per garantire il corretto funzionamento dell'apparecchiatura e per il ricambio d'aria del locale stesso.

Le prese d'aria devono avere dimensioni adeguate, devono essere protette da griglie e collocate in modo da non poter essere ostruite.

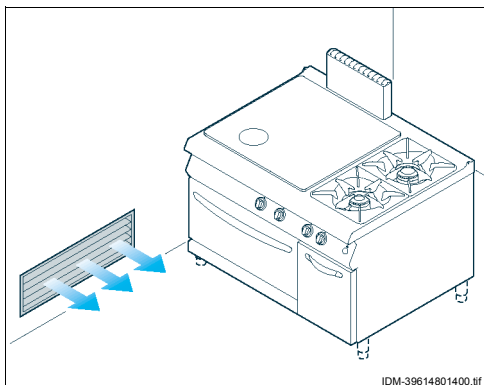

INSTALLAZIONE ACCESSORI

Avvitare i piedi di appoggio (A) in corrispondenza dei punti di attacco sulla struttura.

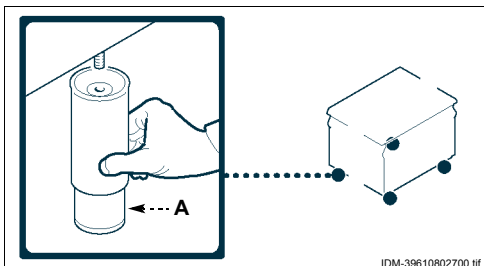

LIVELLAMENTO

Agire sui piedi di appoggio (A) per livellare l'apparecchiatura.

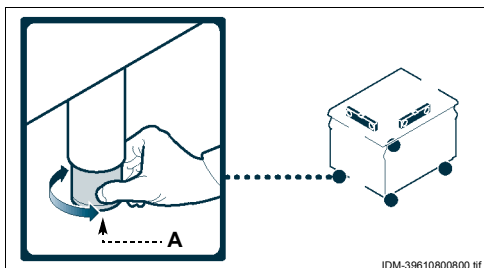

MONTAGGIO APPARECCHIATURE IN BATTERIA

Per montare le apparecchiature in batteria (fianco a fianco) procedere nel modo indicato.

- 1 - Sfilare le manopole (A).
- 2 - Svitare le viti (C) e smontare i cruscotti (B).
- 3 - Applicare, sui bordi da accostare, del nastro adesivo di protezione.
- 4 - Applicare, sui lati da accostare, del sigillante per uso alimentare.
- 5 - Accostare le apparecchiature.
- 6 - Collegare le apparecchiature con le viti e i dadi (D-E).
- 7 - Asportare il sigillante eccedente ed il nastro adesivo.
- 8 - Applicare il sigillante all'interno del coperchio (F) e montarlo per coprire la zona di fissaggio.
- 9 - Rimontare i cruscotti (B) e le manopole (A) ad operazione ultimata.

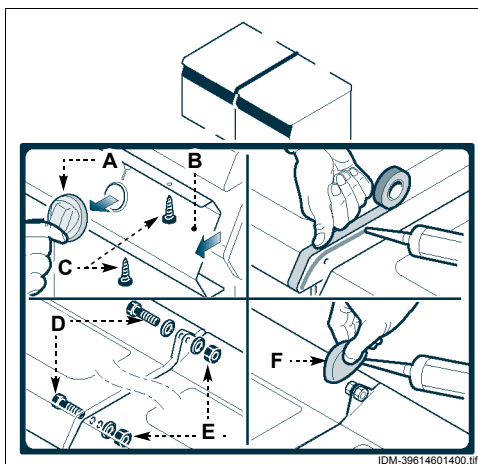

Per le apparecchiature in batteria sono disponibili, a richiesta, diversi kit di allestimento:

G) Kit per installazione "a ponte"

H) Kit telaio di appoggio

L) Kit trave di sostegno

M) Kit per installazione "su vano"

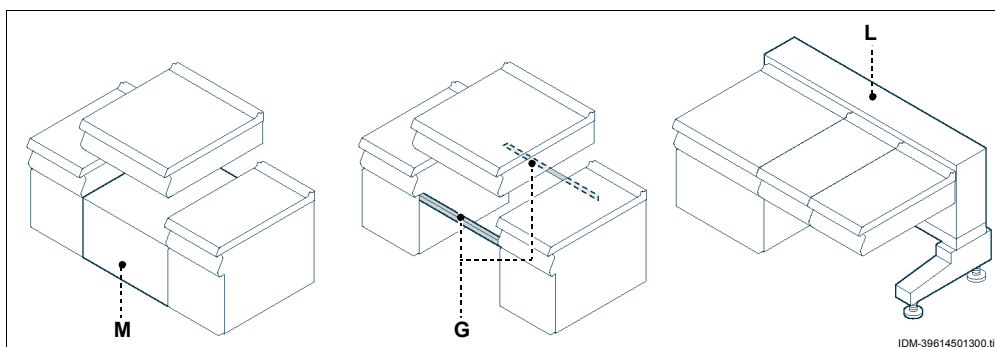
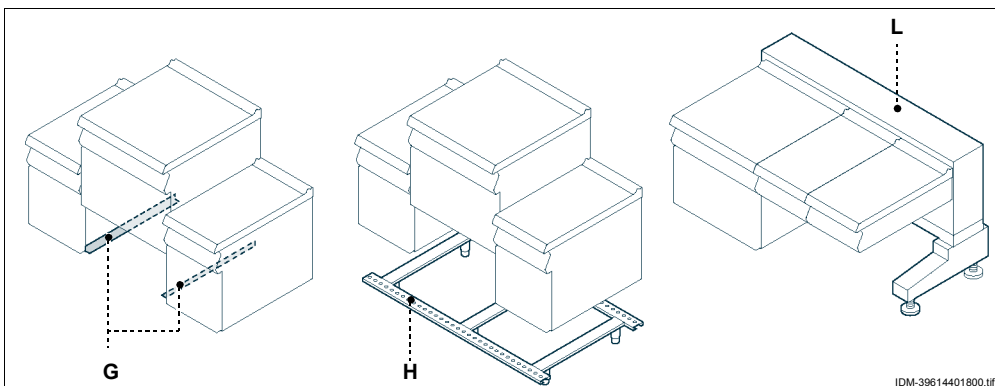

ALLACCIAMENTO GAS

i Importante

Chi è autorizzato ad effettuare tale operazione deve possedere capacità ed esperienza acquisita e riconosciuta nel settore specifico, dovrà eseguire l'allacciamento a regola d'arte e tenere conto di tutti i requisiti normativi e legislativi. Ad allacciamento completato, prima di rendere operativa l'apparecchiatura, si dovrà verificare attraverso un controllo generale, che non vi siano fughe di gas.

Per effettuare l'allacciamento, collegare il tubo di rete con il tubo di attacco dell'apparecchiatura e interporre un rubinetto di intercettazione (A) per interrompere, quando necessario, l'alimentazione del gas.

i Importante

Il rubinetto (A), che non è fornito insieme all'apparecchiatura, deve essere installato in posizione facilmente acces-

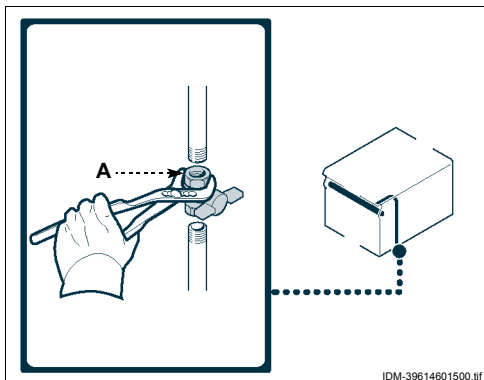

IDM-39614601500.tif

sibile e deve essere immediatamente individuabile il suo stato (aperto o chiuso).

ALLACCIAMENTO SCARICO FUMI

i Importante

Effettuare l'allacciamento nel rispetto delle leggi vigenti in materia utilizzando il materiale appropriato e prescritto.

Allacciamento a camino con tiraggio naturale

Per questa operazione procedere nel modo indicato.

- 1 - Collegare la presa di scarico dell'apparecchiatura al camino (A), con un tubo che rispetti le dimensioni riportate in figura.

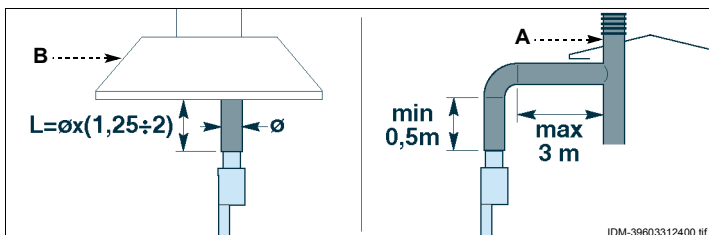

IDM-39603312400.tif

Allacciamento sotto cappa ad aspirazione forzata

Per questa operazione procedere nel modo indicato.

- 1 - Posizionare l'apparecchiatura sotto la cappa (B) e inserire un tubo delle dimensioni riportate in figura sulla presa di scarico dell'apparecchiatura.

i Importante

Il ventilatore dell'impianto di aspirazione forzata si deve accendere automaticamente con l'apertura del rubinetto alimentazione gas.

ALLACCIAMENTO ELETTRICO

i Importante

L'allacciamento deve essere effettuato da personale autorizzato e qualificato, nel rispetto delle leggi vigenti in materia e con l'utilizzo di materiale appropriato e prescritto. L'apparecchiatura viene fornita con tensione di funzionamento a 230V/1N.

⚠ Cautela - Avvertenza

Prima di eseguire qualsiasi intervento disattivare l'alimentazione elettrica generale.

Effettuare l'allacciamento dell'apparecchiatura alla rete di alimentazione nel modo indicato.

- 1 - Installare, se non è presente, un interruttore sezionatore (A) vicino all'apparecchiatura con sganciatore magnetotermico e blocco differenziale.
- 2 - Sfilare le manopole (B).
- 3 - Svitare le viti (C) e smontare il cruscotto (D).
- 4 - Svitare le viti (E) ed estrarre la scatola elettrica (F). La posizione della scatola elettrica varia a seconda della versione. Per il corretto posizionamento vedi schemi di allacciamento in fondo al manuale.

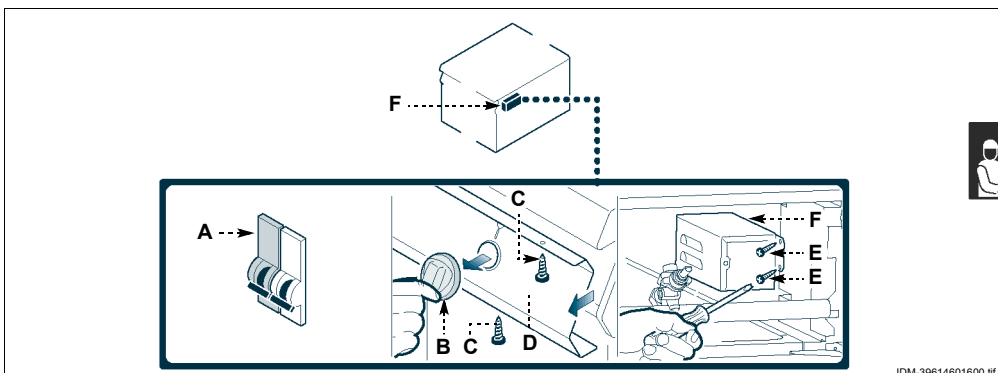

IDM-39614601600.tif



IT

- 5 - Svitare le viti (G) per smontare il coperchio (H).
- 6 - Collegare l'interruttore sezionatore (A) alla morsettiera (L) dell'apparecchiatura come indicato in figura e nello schema elettrico in fondo al manuale.

Utilizzare un cavo flessibile con caratteristiche non inferiori al tipo H07RN-F e con temperatura di utilizzo di almeno 80°C.

- 7 - Serrare il pressacavo (M).

i Importante

In fase di allacciamento fare attenzione al collegamento dei cavi di neutro e di terra; se non è effettuato correttamente il bruciatore non si accende.

- 8 - Rimontare il coperchio (H), la scatola elettrica (F) e il cruscotto (D) ad operazione ultimata.

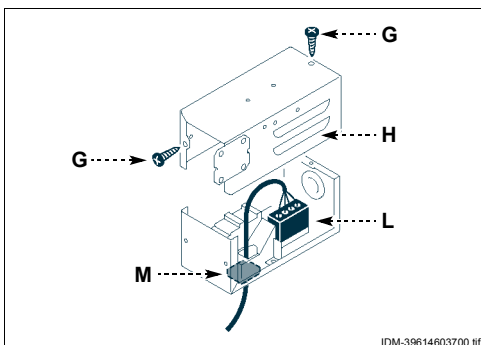

IDM-39614603700.tif

TRASFORMAZIONE ALIMENTAZIONE

L'apparecchiatura è stata collaudata dal costruttore con il proprio gas di rete, segnalato dall'adesivo applicato sulla targhetta di identificazione.

Se il tipo di gas da allacciare è diverso da quello di collaudo, procedere nel modo indicato.

- 1 - Chiudere il rubinetto alimentazione gas (A).
- 2 - Sostituire l'ugello del bruciatore della piastra (vedi pag. 26).
- 3 - Sostituire l'ugello della spia pilota del bruciatore della piastra (vedi pag. 28).
- 4 - Sostituire gli ugelli dei bruciatori di piano (vedi pag. 27).
- 5 - Sostituire l'ugello del bruciatore del forno (vedi pag. 27).
- 6 - Sostituire gli ugelli delle spie pilota dei bruciatori di piano (vedi pag. 28).
- 7 - Sostituire l'ugello della spia pilota del bruciatore del forno (vedi pag. 28).
- 8 - Sostituire se necessario la boccola del bruciatore del forno (vedi pag. 29).
- 9 - Regolare il minimo sui rubinetti valvolati gas dei bruciatori di piano (vedi pag. 24), del forno (vedi pag. 23) e della piastra (vedi pag. 24).
- 10 - Rimuovere l'adesivo applicato sulla targhetta di identificazione e applicare quello nuovo per evidenziare il gas in uso.

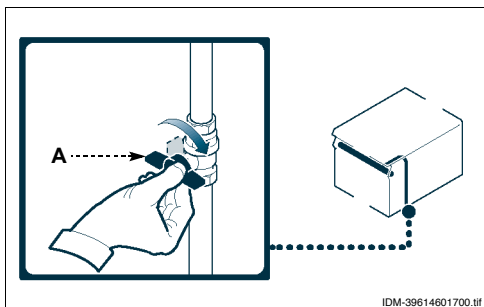

IDM-39614601700.tif

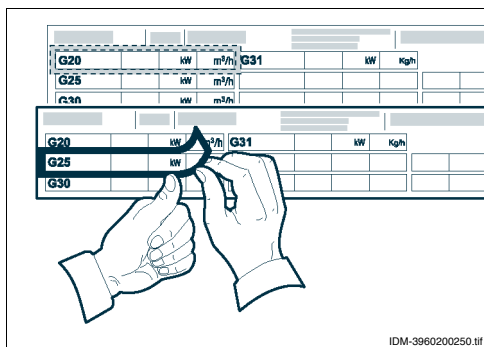

IDM-3960200250.tif

i **Importante**

Ad operazione ultimata, accertarsi che non vi siano fuoriuscite di gas o anomalie di funzionamento.

COLLAUDO APPARECCHIATURA

i **Importante**

Prima della messa in servizio, deve essere eseguito il collaudo dell'impianto, al fine di valutare le condizioni operative di ogni singolo componente ed individuare le eventuali anomalie. In questa fase, è importante verificare che tutte le condizioni di sicurezza e di igiene siano rigorosamente rispettate.

Per effettuare il collaudo, eseguire le seguenti verifiche:

- 1 - Verificare che la tensione di rete sia conforme a quella dell'apparecchiatura.
- 2 - Agire sull'interruttore sezionatore automatico per verificare il collegamento elettrico.
- 3 - aprire il rubinetto alimentazione gas e verificare la tenuta dei collegamenti;
- 4 - verificare che il gas di rete corrisponda a quello per la messa in funzione dell'apparecchiatura

e, se necessario, effettuare la trasformazione (vedi pag. 22);

- 5 - Verificare la regolare accensione e combustione del bruciatore della piastra, dei bruciatori di piano e del bruciatore del forno.
- 6 - verificare e, se necessario, regolare la pressione e la portata del gas al minimo e al massimo (vedi pag. 15);
- 7 - verificare il corretto funzionamento della termocoppia di sicurezza;
- 8 - verificare che non vi siano perdite di gas;
- 9 - verificare che le targhette siano compilate con le indicazioni del gas relativo al paese di utilizzo.

Effettuato il collaudo, se necessario, addestrare opportunamente l'utilizzatore, affinché acquisisca tutte le competenze necessarie alla messa in servizio dell'apparecchiatura in condizioni di sicurezza, come previsto dalle leggi vigenti.

RACCOMANDAZIONI PER LE REGOLAZIONI

i **Importante**

Prima di effettuare qualsiasi tipo di regolazione, attivare tutti i dispositivi di sicurezza previsti e valutare se sia necessario informare adeguatamente il personale che opera e quello nelle vicinanze. In particolare

chiudere il rubinetto alimentazione gas ed impedire l'accesso a tutti i dispositivi che potrebbero, se attivati, provocare condizioni di pericolo inatteso causando danni alla sicurezza e alla salute delle persone.

REGOLAZIONE MINIMO RUBINETTO VALVOLATO GAS (PIASTRA)

i **Importante**

Questa regolazione si effettua solo se il tipo di gas da allacciare è diverso da quello di collaudo, dopo avere eseguito la trasformazione dell'alimentazione (vedi pag. 22). Prima di effettuare questa regolazione è

necessario verificare che la pressione del gas di alimentazione sia conforme al valore della pressione nominale relativa allo stesso tipo di gas (vedi tabella in fondo al manuale).



Per questa operazione procedere nel modo indicato.

Metano

- 1 - Chiudere il rubinetto alimentazione gas.
- 2 - Sfilare le manopole (A).
- 3 - Svitare le viti (C) e smontare il cruscotto (B).
- 4 - Svitare la vite (D) della presa di pressione.
- 5 - Collegare il manometro (E) alla presa di pressione (F).
- 6 - Riaprire il rubinetto alimentazione gas.
- 7 - Accendere il bruciatore e ruotare la manopola sulla posizione di fiamma minima.
- 8 - Inserire l'iniettore del minimo (G) e avvitarlo completamente.
- 9 - Svitare l'iniettore (G) lentamente fino a che la pressione indicata non è conforme ai valori riportati in tabella (vedi in fondo al manuale).
- 10 - Verificare la stabilità della fiamma.
- 11 - Dopo la regolazione sigillare la vite con vernice.
- 12 - Spegner il bruciatore, chiudere il rubinetto alimentazione gas e scollegare il manometro.
- 13 - Rimontare il cruscotto (B) e le manopole (A) ad operazione ultimata.

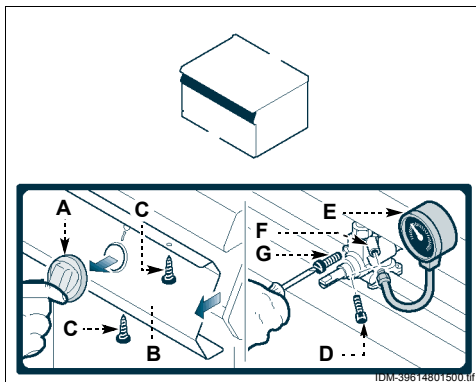
**Gas liquido**

- 1 - Chiudere il rubinetto alimentazione gas.
- 2 - Sfilare le manopole (A).
- 3 - Svitare le viti (C) e smontare il cruscotto (B).
- 4 - Estrarre l'iniettore (G) e sostituirlo con quello adatto al tipo di gas utilizzato (vedi tabella in fondo al manuale).
- 5 - Dopo la regolazione sigillare la vite con vernice.
- 6 - Rimontare il cruscotto (B) e le manopole (A) ad operazione ultimata.

REGOLAZIONE MINIMO RUBINETTO VALVOLATO GAS (BRUCIATORI DI PIANO)

i Importante

Questa regolazione si effettua solo se il tipo di gas da allacciare è diverso da quello di collaudo, dopo avere eseguito la trasformazione dell'alimentazione (vedi pag. 22). Prima di effettuare questa regolazione è

Per questa operazione procedere nel modo indicato.

- 1 - Chiudere il rubinetto alimentazione gas
- 2 - Sfilare le manopole (A).
- 3 - Svitare le viti (C) e smontare il cruscotto (B).
- 4 - Estrarre l'iniettore (D) e sostituirlo con quello adatto al tipo di gas utilizzato (vedi tabella in fondo al manuale).
- 5 - Avvitare a fondo l'iniettore.
- 6 - Dopo la regolazione sigillare la vite con vernice.
- 7 - Rimontare il cruscotto (B) e le manopole (A) ad operazione ultimata.



necessario verificare che la pressione del gas di alimentazione sia conforme al valore della pressione nominale relativa allo stesso tipo di gas (vedi tabella in fondo al manuale).

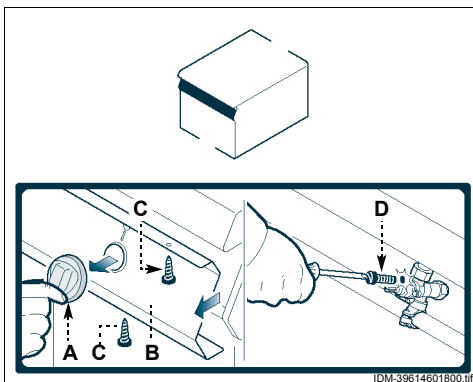

REGOLAZIONE MINIMO VALVOLA GAS (FORNO)

IT **i** Importante

Questa regolazione si effettua solo se il tipo di gas da allacciare è diverso da quello di collaudo, dopo avere eseguito la trasformazione dell'alimentazione (vedi pag. 22). Prima di effettuare questa regolazione è necessario ve-

Per questa operazione procedere nel modo indicato.

- 1 - Chiudere il rubinetto alimentazione gas
- 2 - Sfilare le manopole (A).
- 3 - Svitare le viti (C) e smontare il cruscotto (B).
- 4 - Estrarre l'iniettore (D) e sostituirlo con quello adatto al tipo di gas utilizzato (vedi tabella in fondo al manuale).
- 5 - Avvitare a fondo l'iniettore.
- 6 - Dopo la regolazione sigillare la vite con vernice.
- 7 - Rimontare il cruscotto (B) e le manopole (A) ad operazione ultimata.

rificare che la pressione del gas di alimentazione sia conforme al valore della pressione nominale relativa allo stesso tipo di gas (vedi tabella in fondo al manuale).

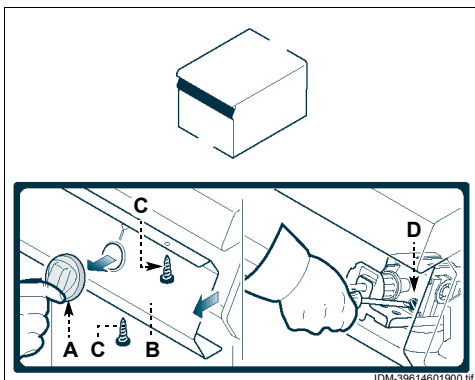

REGOLAZIONE ARIA PRIMARIA BRUCIATORE FORNO

Per questa operazione procedere nel modo indicato.

- 1 - Chiudere il rubinetto alimentazione gas.
- 2 - Svitare le viti (B) e smontare il cruscotto (A).
- 3 - Allentare la vite di bloccaggio (C).
- 4 - Posizionare la boccola (D) in battuta, alla distanza riportata in figura.
- 5 - Stringere la vite (C).
- 6 - Rimontare il cruscotto (A) ad operazione ultimata.

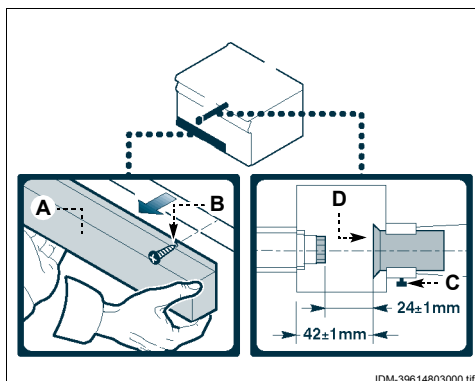

IDM-39614803000.tif

REGOLAZIONE ARIA PRIMARIA BRUCIATORE DI PIANO (7 KW)

Per questa operazione procedere nel modo indicato.

- 1 - Chiudere il rubinetto alimentazione gas.
- 2 - Sfilare le manopole (A).
- 3 - Svitare le viti (C) e smontare il cruscotto (B).
- 4 - Estrarre la vite (D).
- 5 - Regolare la posizione del supporto bruciatore (E) ad una distanza di 20 mm e avvitare la vite (D).
- 6 - Rimontare il cruscotto (B) e le manopole (A) ad operazione ultimata.

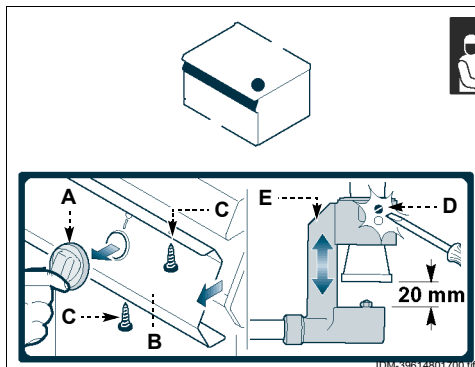

IDM-39614801700.tif

REGOLAZIONE ARIA PRIMARIA BRUCIATORE DI PIANO (10 KW)

Per questa operazione procedere nel modo indicato.

- 1 - Chiudere il rubinetto alimentazione gas.
- 2 - Sfilare le manopole (A).
- 3 - Svitare le viti (C) e smontare il cruscotto (B).
- 4 - Estrarre la vite (D).
- 5 - Regolare la posizione del supporto bruciatore (E) ad una distanza di 20 mm e avvitare la vite (D).
- 6 - Rimontare il cruscotto (B) e le manopole (A) ad operazione ultimata.

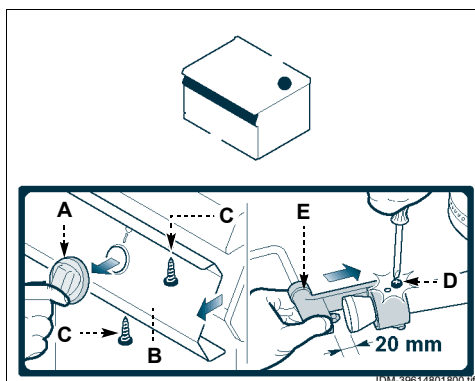

IDM-39614801800.tif

INGRASSAGGIO RUBINETTO GAS

Per questa operazione procedere nel modo indicato.

- 1 - Chiudere il rubinetto alimentazione gas.
- 2 - Sfilare le manopole (A).
- 3 - Svitare le viti (C) e smontare il cruscotto (B).
- 4 - Svitare le viti (D) ed estrarre la calotta (E).
- 5 - Sfilare il cono (F).
- 6 - Pulire il cono (F) e anche la sua sede.
- 7 - Cospargere di grasso il cono (F), inserirlo nella sua sede e ruotarlo alcune volte.
- 8 - Sfilare il cono (F) per eliminare il grasso in eccedenza.
- 9 - Rimontare il cono (F) e la calotta (E).
- 10 - Rimontare il cruscotto (B) e le manopole (A) ad operazione ultimata.

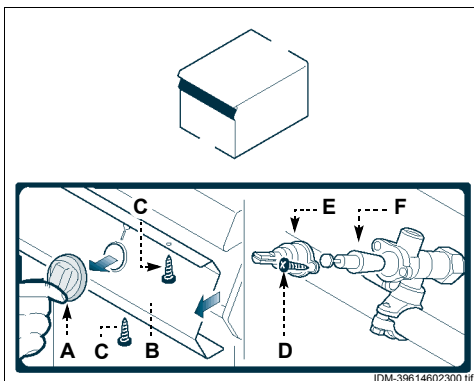

SOSTITUZIONE PARTI

9



RACCOMANDAZIONI PER LA SOSTITUZIONE PARTI

Prima di effettuare qualsiasi intervento di sostituzione, attivare tutti i dispositivi di sicurezza previsti e valutare se sia necessario informare adeguatamente il personale che opera e quello nelle vicinanze. In particolare chiudere il rubinetto alimentazione gas ed impedire l'accesso a tutti i dispositivi che potrebbero, se attivati, provocare condizioni di pericolo inatteso causando danni alla sicurezza e alla salute delle

persone. Qualora sia necessario sostituire dei componenti usurati, utilizzare esclusivamente dei ricambi originali. Si declina ogni responsabilità per danni a persone o componenti derivanti dall'impiego di ricambi non originali e interventi straordinari che possono modificare i requisiti di sicurezza, senza l'autorizzazione del costruttore. Per la richiesta di componenti seguire le indicazioni riportate nel catalogo ricambi.

SOSTITUZIONE UGELLO BRUCIATORE PIASTRA

Per questa operazione procedere nel modo indicato.

- 1 - Chiudere il rubinetto alimentazione gas.
- 2 - Sfilare le manopole (A).
- 3 - Svitare le viti (C) e smontare il cruscotto (B).
- 4 - Svitare l'ugello (D) e sostituirlo con quello adatto al tipo di gas utilizzato (vedi tabella in fondo al manuale).
- 5 - Rimontare il cruscotto (B) e le manopole (A) ad operazione ultimata.

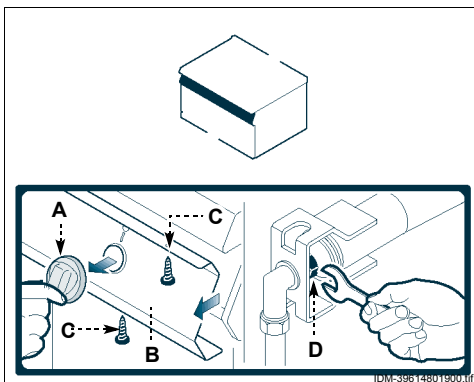

SOSTITUZIONE UGELLO BRUCIATORE DI PIANO (Ø 110 - 7 KW)

Per questa operazione procedere nel modo indicato.

- 1 - Chiudere il rubinetto alimentazione gas.
- 2 - Asportare la griglia (A).
- 3 - Sfilare il bruciatore (B).
- 4 - Svitare l'ugello (C) e sostituirlo con quello adatto al tipo di gas utilizzato (vedi tabella in fondo al manuale).
- 5 - Riposizionare il bruciatore e la griglia.

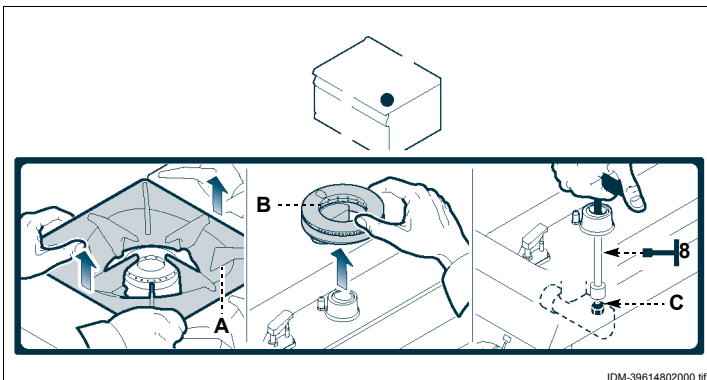

SOSTITUZIONE UGELLO BRUCIATORE DI PIANO (Ø 130 - 10 KW)

Per questa operazione procedere nel modo indicato.

- 1 - Chiudere il rubinetto alimentazione gas.
- 2 - Sfilare le manopole (A).
- 3 - Svitare le viti (C) e smontare il cruscotto (B).
- 4 - Svitare l'ugello (D) e sostituirlo con quello adatto al tipo di gas utilizzato (vedi tabella in fondo al manuale).
- 5 - Rimontare il cruscotto (B) e le manopole (A) ad operazione ultimata.

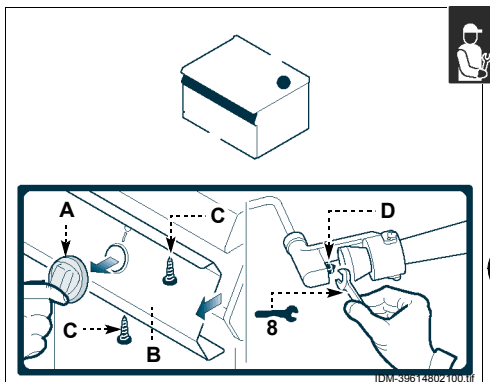

SOSTITUZIONE UGELLO BRUCIATORE FORNO

Per questa operazione procedere nel modo indicato.

- 1 - Chiudere il rubinetto alimentazione gas.
- 2 - Svitare le viti (B) e smontare il cruscotto (A).
- 3 - Svitare l'ugello (C) e sostituirlo con quello adatto al tipo di gas utilizzato (vedi tabella in fondo al manuale).
- 4 - Rimontare il cruscotto (A) ad operazione ultimata.

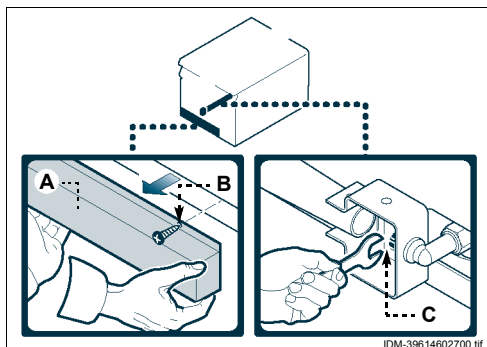

SOSTITUZIONE UGELLO SPIA PILOTA BRUCIATORE PIASTRA

Per questa operazione procedere nel modo indicato.

- 1 - Chiudere il rubinetto alimentazione gas.
- 2 - Sfilare le manopole (A).
- 3 - Svitare le viti (C) e smontare il cruscotto (B).
- 4 - Svitare il raccordo (D).
- 5 - Estrarre l'ugello (E) e sostituirlo con quello adatto al tipo di gas utilizzato (vedi tabella in fondo al manuale).
- 6 - Riavvitare il raccordo (D).
- 7 - Rimontare il cruscotto (B) e le manopole (A) ad operazione ultimata.

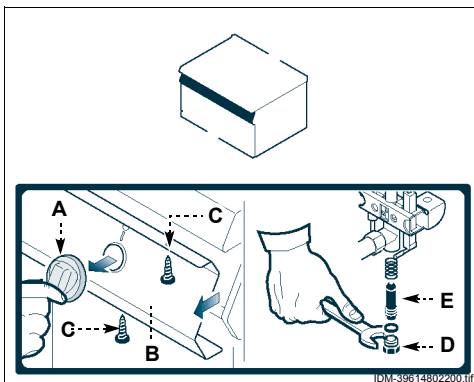

SOSTITUZIONE UGELLO SPIA PILOTA BRUCIATORE DI PIANO

Per questa operazione procedere nel modo indicato.



- 1 - Chiudere il rubinetto alimentazione gas.
- 2 - Sfilare le manopole (A).
- 3 - Svitare le viti (C) e smontare il cruscotto (B).
- 4 - Smontare il tubo (D).
- 5 - Estrarre l'ugello (E) e sostituirlo con quello adatto al tipo di gas utilizzato (vedi tabella in fondo al manuale).
- 6 - Rimontare il tubo (D), il cruscotto (B) e le manopole di comando (A).

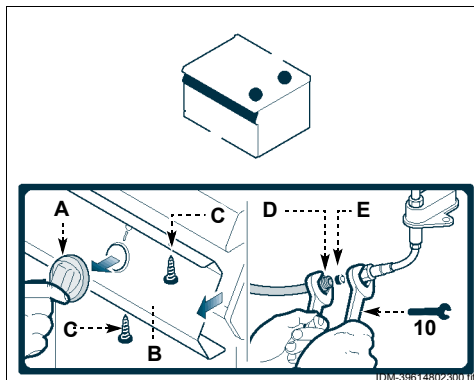

SOSTITUZIONE UGELLO SPIA PILOTA BRUCIATORE FORNO

Per questa operazione procedere nel modo indicato.

- 1 - Chiudere il rubinetto alimentazione gas.
- 2 - Accedere alla spia pilota attraverso l'apertura situata sotto l'apparecchiatura.
- 3 - Svitare il tappo (B).
- 4 - Estrarre l'ugello (C) e sostituirlo con quello adatto al tipo di gas utilizzato (vedi tabella in fondo al manuale).
- 5 - Rimontare il tappo (B).

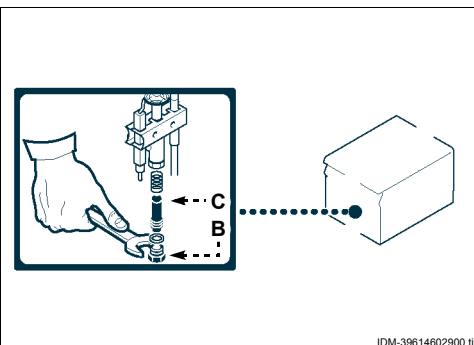

SOSTITUZIONE BOCCOLA ARIA BRUCIATORE FORNO

Per questa operazione procedere nel modo indicato.

- 1 - Chiudere il rubinetto alimentazione gas.
- 2 - Svitare le viti (B) e smontare il cruscotto (A).
- 3 - Allentare la vite (C).
- 4 - Estrarre la boccola (D) e sostituirla con quella adatta al tipo di gas utilizzato (vedi tabella in fondo al manuale).
- 5 - Rimontare il cruscotto (A) ad operazione ultimata.

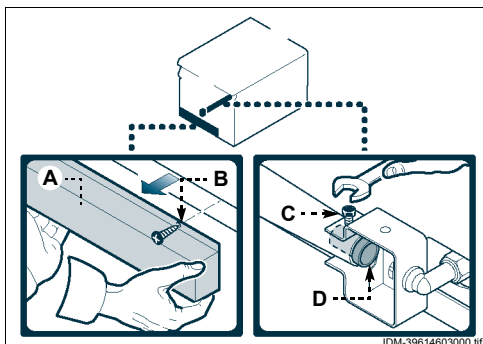

DISMISSIONE APPARECCHIATURA

i Importante

Tale operazione deve essere eseguita da operatori esperti, nel rispetto delle leggi vigenti in materia di sicurezza sul lavoro. Non disperdere nell'ambiente prodotti non bio-

degradabili, oli lubrificanti e componenti non ferrosi (gomma, PVC, resine, ecc.). Effettuare il loro smaltimento nel rispetto delle leggi vigenti in materia.



IT

CONTENTS

1st PART



2nd PART



<i>ref. chapters</i>	<i>page</i>
1 GENERAL INFORMATION	3
2 TECHNICAL INFORMATION	5
3 SAFETY	8
4 USE AND OPERATION	9
5 SERVICING	12
6 FAULT	15
7 HANDLING AND INSTALLATION	16
8 ADJUSTMENTS	23
9 REPLACING PARTS	26
ANNEXES	I+XIV

INDEX

A Adjusting gas control valve minimum setting (top burners), 23, 24
 Adjusting gas valve minimum setting (oven), 24
 adjusting oven burner primary air, 25
 Adjusting top burner primary air (10 kw), 25
 Adjusting top burner primary air (7 kw), 25
 Adjustments, recommendations for, 23
 Appliance and constructor, identification, 4
 Appliance, decommissioning, 29
 Appliance, general description, 5
 Appliance, installation, 17
 Appliance, lengthy downtimes, 12
 Appliance, testing, 22
 Appliances in banks, assembly, 19
 Assembly appliances in banks, 19

C Checking gas pressure, 15
 Cleaning instructions, 13
 Cleaning oven, 14
 Cleaning the hob, burners and accessories, 14
 Cleaning the plate, 13
 Connection of fume exhaust vent, 20
 Constructor and appliance, identification, 4
 Controls, description, 9
 Conversion of gas supply, 22

D Decommissioning the appliance, 29
 Description of controls, 9

E Electrical connection, 21

F Faults, troubleshooting, 15

G Gas connection, 20
 Gas pressure, checking, 15
 Gas supply, conversion, 22
 Gas tap, greasing, 26
 Gas, checking pressure, 15
 General description of appliance, 5
 Greasing the gas tap, 26

H Handling and installation, recommendations for, 16
 Handling and lifting, 17

I Identification of constructor and appliance, 4
 Information for the reader, 3
 Installation and handling, recommendations for, 16
 Installation of the appliance, 17
 Installing accessories, 18
 Instructions, cleaning, 13

L Lengthy downtimes of appliance, 12
 Levelling, 18
 Lifting and handling, 17

N Nozzle of top burner (Ø110 - 7 kw), replacement, 27
 Nozzle of top burner (Ø130 - 10 kw), replacement, 27
 Nozzle of top burner pilot light, replacement, 28

O Optional accessories, 7
 Oven burner air bushing, replacing, 29
 Oven burner pilot light, replacing nozzle, 28
 Oven burner, pilot light nozzle, replacement, 28

Oven burner, replacing pilot light nozzle, 28

P Packaging and unpacking, 16
 Procedure for requesting service, 4
 Purpose of the manual, 3

R Recommendations for adjustments, 23
 Recommendations for handling and installation, 16
 Recommendations for replacing parts, 26
 Recommendations for servicing, 12
 Recommendations for use, 9
 Replacement of parts, recommendations for, 26
 Replacing oven burner air bushing, 29
 Replacing oven burner pilot light nozzle, 28
 Replacing the oven burner nozzle, 27
 Replacing the plate burner nozzle, 26
 Replacing the plate burner pilot light nozzle, 28
 Replacing the top burner nozzle (Ø110 - 7 kW), 27
 Replacing the top burner nozzle (Ø130 - 10 kW), 27
 Replacing the top burner pilot light nozzle, 28
 Room ventilation, 18

S Safety and information signs, 7
 Safety and information, signs relating to, 7
 Safety devices, 6
 Safety regulations, 8
 Safety, devices for, 6

GB

Safety, regulations for, 8
Service, procedure for requesting, 4
Servicing, recommendations for, 12
Switching the oven on and off, 11
Switching the plate burner on and off, 10
Switching the top burner on and off, 11

T Technical data, 6

Testing of the appliance, 22
Top burner nozzle (Ø110 - 7 kw), replacement, 27

Top burner nozzle (Ø130 - 10 kw), replacement, 27
Top burner pilot light, nozzle replacement, 28
Top burner primary air (10kw), adjustment, 25
Top burner primary air (7kw), adjustment, 25
Top burner, primary air (10kw) adjustment, 25

Top burner, primary air (7kw) adjustment, 25
Top burner, replacing pilot light nozzle, 28
Top burner, switching on and off, 11
Transport, 16
Troubleshooting, 15

U Unpacking and packaging, 16
Use, useful advice for, 12
Useful advice for use, 12

INFORMATION FOR THE READER

To find the specific topics of interest to you quickly, refer to the index at the start of the manual.

This manual is subdivided into two parts.



1st part: contains all information necessary for general readers, i.e. for users of the appliance.



2nd part: contains all the information necessary for special categories of reader, i.e. all skilled operators authorised to handle, transport, install, service, repair and scrap the appliance.

While users are instructed to refer to the 1st part only, the 2nd part is addressed to skilled operators. They may also read the 1st part for a more complete picture of the information provided if necessary.

PURPOSE OF THE MANUAL

The constructor has produced this manual, which forms an integral part of the appliance, to provide the necessary information for those authorised to interact with it during its working life.

As well as adopting good practices for use, the manual's intended readers must read it thoroughly and apply its instructions to the letter.

The constructor supplies this information in its own language (Italian), but it may be translated into other languages to meet legal and/or commercial requirements.

A little time taken to read this information will allow the prevention of risks to health and safety, and the risk of economic losses.

Keep this manual in a clearly identified safe place throughout the working life of the appliance, so that it will always be available when required for consultation.

The constructor reserves the right to make changes without any obligation to provide any prior notice.

A number of symbols have been used to highlight particularly important parts of the text or important specifications. Their meaning is as defined below.



Caution - warning

Indicates that suitable procedures must be adopted to avoid putting people's health and safety at risk or causing economic losses.



Important

Indicates particularly important technical information which must not be overlooked.

GB

IDENTIFICATION OF CONSTRUCTOR AND APPLIANCE

The nameplate shown here is fitted directly to the appliance. It contains references and all essential information for operating safety.

- A)** Extra nameplate
- a₁)** Country of use
- a₂)** Appliance category
- a₃)** Type of gas
- a₄)** Gas pressure
- a₅)** Type of fume exhaust vent
- B)** Nameplate
- b₁)** Appliance model
- b₂)** Type of customisation
- b₃)** Constructor identification
- b₄)** Serial number
- b₅)** Protection class
- b₆)** EC conformity mark
- b₇)** Reference standard
- b₈)** EC certificate number
- b₉)** Product family type
- b₁₀)** Type of gas
- b₁₁)** Rated power (kW)

- b₁₂)** Gas consumption
- b₁₃)** Testing gas indicator frame
- b₁₄)** Voltage (V)
- b₁₅)** Frequency (Hz)
- b₁₆)** Electricity power consumption (W)
- b₁₇)** Test voltage indicator
- b₁₈)** Date of construction
- C)** Testing gas plate
- c₁)** Type of gas
- c₂)** Gas pressure

The installer must select the plate **(A)** and apply it alongside the nameplate relating to the country of use, and must mark the relative appliance class (Type A = standard fume exhaust vent – Type B11 = tall fume exhaust vent).

If the appliance is to be used with the same type of gas as used by the constructor for testing, the installer has to remove the plate **(C)** and apply the indicator **(b₁₃)** against the data of the gas for use on the nameplate.

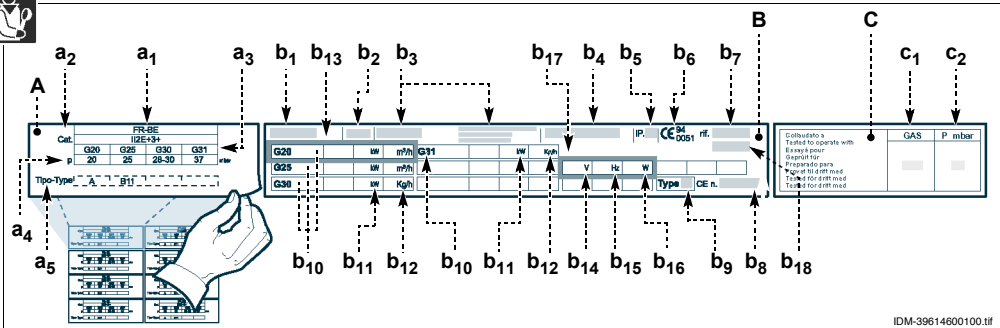

PROCEDURE FOR REQUESTING SERVICE

Contact one of the authorised service centres for all requirements.

When requesting service, state the data provide on the nameplate and provide a description of the fault.

GENERAL DESCRIPTION OF APPLIANCE

The cooking plate, referred to from now on as the appliance, is designed and constructed for preparing and cooking foods in the professional catering sector.

The appliance is produced in several versions to meet varying user requirements (see diagram).

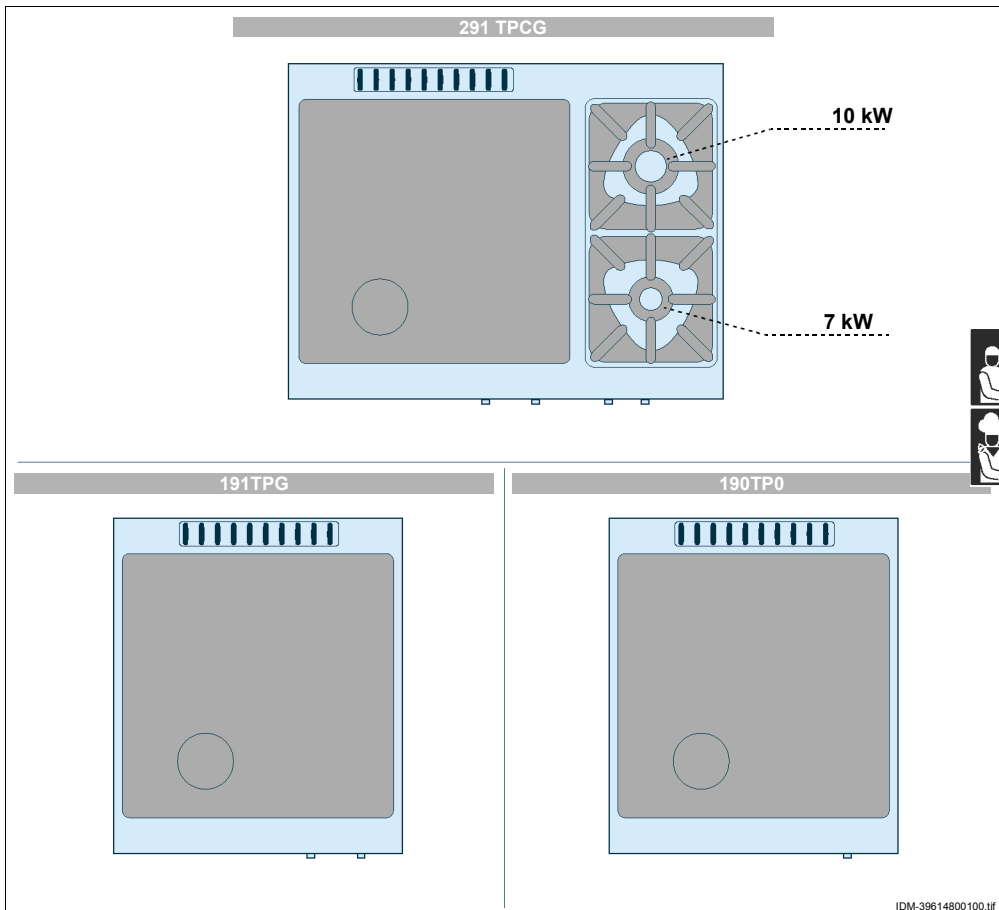

GB

Main Parts

A) Hob: in stainless steel.

B) Top burners: in enamelled cast iron, the power they are able to supply varies depending on their size (For version 291TPCG only).

C) Fume exhaust vent (type A): for removal of the fumes generated by the oven and/or plate burner.

D) Ignition button: lights the plate and oven burners.

E) Oven control knob: regulates the gas supply to the oven burner (For version 191TPG-291TPCG only).

F) Top burner control knobs: regulate the gas supply to the top burners (For version 291TPCG only).

G) Plate burner control knob: for regulating the supply of gas to the plate burner.

H) Thermostatic oven: in steel, complete with airtight door with heat-resistant handle (For version 191TPG-291TPCG only).

L) Cupboard hatch: for accessing the inside of the side cupboard (For version 291TPCG only).

M) Gas supply connection: for connection of the gas supply. Its position varies depending on the version. (See "Connection card" at back of manual).

N) Inspection hatch: for accessing the pilot light.

P) Fume exhaust vent (type B11): removes the fumes and conveys them to a flue fitted with an extraction system serving the gas system (For version 191TPG-291TPCG only).

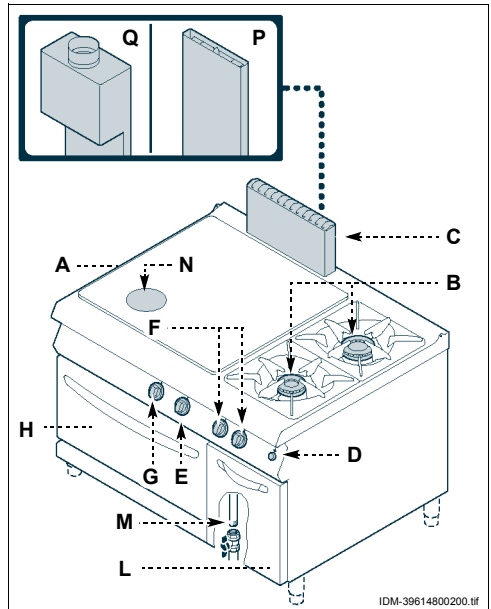

IDM-39614800200.tif

Q) Fume exhaust vent (type B11): removes the fumes and conveys them to a flue with natural draft and with draught damper device (For version 191TPG-291TPCG only).



GB

TECHNICAL DATA

See tables and "Connection chart" at the back of the manual.

SAFETY DEVICES

Although the appliance is complete with all safety devices, during installation and connection additional devices must be added if necessary to comply with the relevant legal requirements.

The illustration shows the position of the devices.

A) Gas supply tap: for turning the connection to the gas supply line on and off.

B) Safety thermocouple: cuts out the gas supply if the flame goes out



Caution - warning

Make a daily check that the safety devices are properly installed and in good working order.

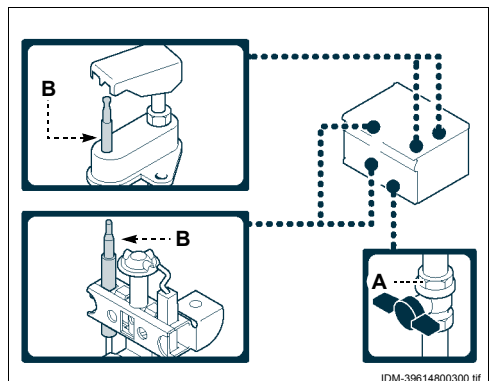

IDM-39614800300.tif

SAFETY AND INFORMATION SIGNS

The illustration shows the position of the signs provided.

A) Nameplate with manufacturer and appliance data.

B) General hazard: read the manual carefully before carrying out any procedure.

C) General hazard: when washing the appliance do not point pressurised water jets at internal parts.

D) General hazard: all relevant regulations must be complied with. "Install in compliance with the relevant regulations and use in well ventilated premises only".

E) General hazard: all relevant regulations must be complied with. "No liability is accepted in case of failure to comply with the installation and commissioning instructions".

F) Burn hazard: watch out for hot surfaces.

G) CE marking: indicates that the appliance is compliant with the relevant norms.

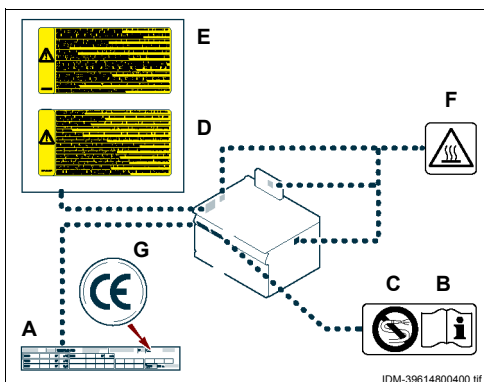

OPTIONAL ACCESSORIES

The appliance can be equipped with the following accessories on request.

A) Type B11 (MB43) tall fume exhaust vent.

B) Type B11 (MT43) tall flue with draught damper device.

C) Reduction plate.

D) Feet.

E) Burner surround kit (VSX2).

F) Burner surround kit (VSX4).

H) "Bridge" installation kit (see page 19).

L) Supporting frame kit (see page 19).

M) Supporting beam kit (see page 19).

N) "Over cupboard" installation kit (see page 19).

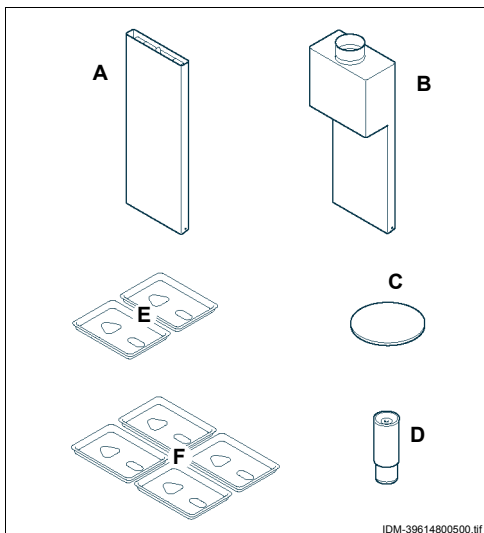

GB

SAFETY REGULATIONS

During design and construction, the constructor has paid special attention to factors which may cause risks to the health and safety of the people interacting with the appliance. As well as complying with the relative legal requirements, he has adopted all the "rules of good construction practice". This information is provided to encourage users to take special care in order to prevent all risks. However, there is no replacement for care and attention. Safety also depends on all the operators who interact with the appliance.

Read the instructions provided in the manual supplied and those applied to the appliance itself with care, paying special attention to those relating to safety.



Never tamper with, elude, eliminate or bypass the safety devices installed. Failure to comply with this rule may cause serious risks to health and safety.



Even after you have read all the appropriate documentation, if necessary on first use carry out a few trial operations to get to know the controls, especially those used for switching on and off.

Use the appliance only for the functions intended by the manufacturer. Improper use of the appliance may involve health and safety risks and economic losses.

All servicing operations requiring specific technical

knowledge or skills must only be carried out by qualified staff with recognised experience in the specific sector.

To maintain hygiene and protect the food processed from all forms of contamination, all elements in direct or indirect contact with foodstuffs and all surrounding zones must be cleaned thoroughly. For these operations, use only food-approved detergents, and never use flammable products or products which contain substances harmful to health. Clean only when reasonably necessary and at the end of each session of use.

At the end of each session of use, make sure that the burners are off, with the control knobs turned off and the gas supply lines disconnected.

In case of lengthy downtimes, as well as disconnecting all supply lines it is also essential to clean all internal and external parts of the appliance and the surrounding environment thoroughly, complying with the constructor's instructions and the relevant legal requirements.

During routine use of the appliance, the Operator's constant presence is required.

When washing the appliance do not point pressurised water jets at internal parts.

Do not leave flammable objects or materials inside or close to the appliance.

RECOMMENDATIONS FOR USE

i Important

The rate of accidents deriving from the use of appliances depends on many factors which cannot always be foreseen and controlled. Some accidents may be caused by unpredictable environmental factors, while others are due above all to the behaviour of users. As well as receiving authorisation and appropriate instruction, if necessary, the first time they use the appliance, users must carry out a few simulated practice operations in order to get to know the controls

and the main functions. Use only as intended by the constructor and never tamper with any device to obtain performance levels outside the rated specifications. Before use, check that the safety devices are properly installed and in good working order. As well as taking care to meet these requirements, users must also implement all safety regulations and read the description of the controls and the start-up procedure carefully.

DESCRIPTION OF CONTROLS

The appliance is fitted with the controls for use of its main functions.

A) Ignition button: lights the plate and oven burner pilot light.

B) Oven control knob: turns on and off and regulates the oven burner

C) Top burner control knob: turns on and off and regulates the corresponding top burner

D) Plate burner control knob: lights, turns off and adjusts the relative burner and pilot light.

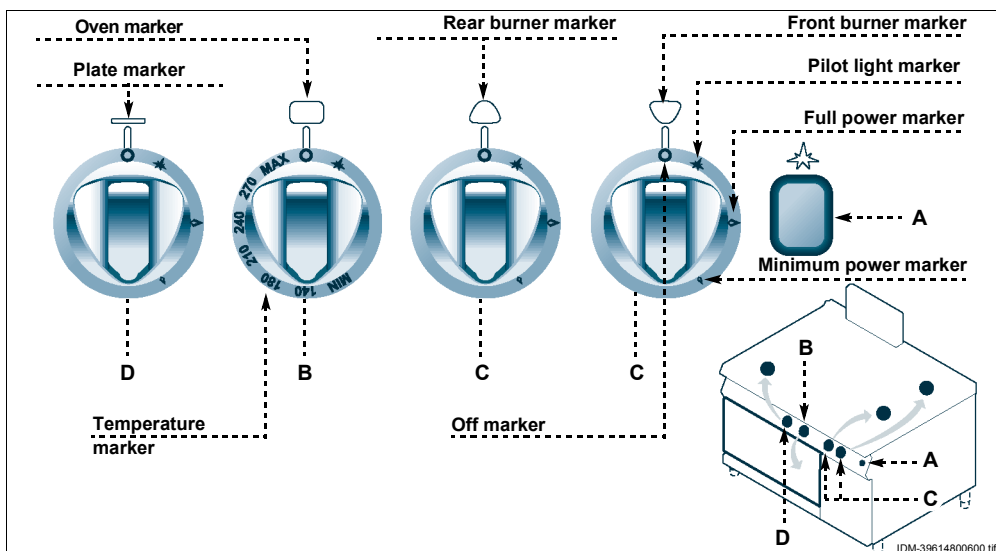

GB

SWITCHING THE PLATE BURNER ON AND OFF

Lighting

i Important

The first time the griddle is switched on, wash the plate to remove the protective grease and any dirt, then switch on the appliance and preheat it for about 1 hour at the minimum power setting.

- 1 - Turn on the gas supply tap.
- 2 - Press the knob **(B)** and turn it anti-clockwise (pos. **1**), while keeping button **(C)** pressed, to light the pilot light.
- 3 - Keep the knob pressed for about 15 sec. to prime the thermocouple. The pilot light can also be lit by hand through the hatch **(A)**.
- 4 - Turn the knob anti-clockwise (pos. **2**) to light the burner.
- 5 - Turn the knob gradually anti-clockwise to adjust the power of the flame down to the minimum setting.



Turning off

- 1 - Turn the knob clockwise (pos. **3**) to turn the burner off. The pilot light will remain on to allow the burner to be re-lit.
- 2 - Turn the knob clockwise (pos. **4**) to turn off the pilot light.
- 3 - Turn off the knob to ensure safety.

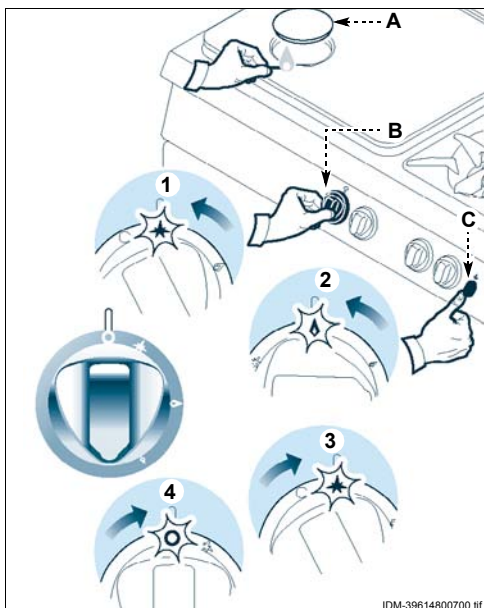

SWITCHING THE TOP BURNER ON AND OFF

Lighting

- 1 - Turn on the gas supply tap.
- 2 - Press the knob **(A)** and turn it anti-clockwise (pos. 1) to light the pilot light.
- 3 - Keep the knob pressed for about 15 sec. to prime the thermocouple.
- 4 - Turn the knob anti-clockwise (pos. 2) to light the burner.
- 5 - Turn the knob gradually anti-clockwise to adjust the power of the flame down to the minimum setting.

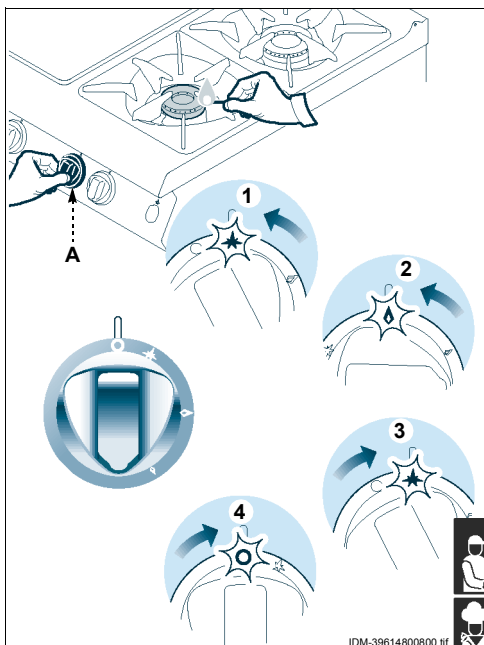

Turning off

- 1 - Turn the knob clockwise (pos. 3) to turn the burner off. The pilot light will remain on to allow the burner to be re-lit.
- 2 - Turn the knob clockwise (pos. 4) to turn off the pilot light.
- 3 - Turn off the knob to ensure safety.

SWITCHING THE OVEN ON AND OFF

Lighting

i Important

At first switch-on, preheat as appropriate.

- 1 - Turn on the gas supply tap.
- 2 - Press the knob **(A)** and turn it anti-clockwise (pos. 1), while keeping button **(B)** pressed, to light the pilot light.
- 3 - Keep the knob pressed for about 15 sec. to prime the thermocouple. The pilot light can also be lit by hand through the hatch **(C)**.
- 4 - Turn the knob anti-clockwise (pos. 2) to between the minimum and maximum temperature and wait for the warm-up time before using the oven (see table).

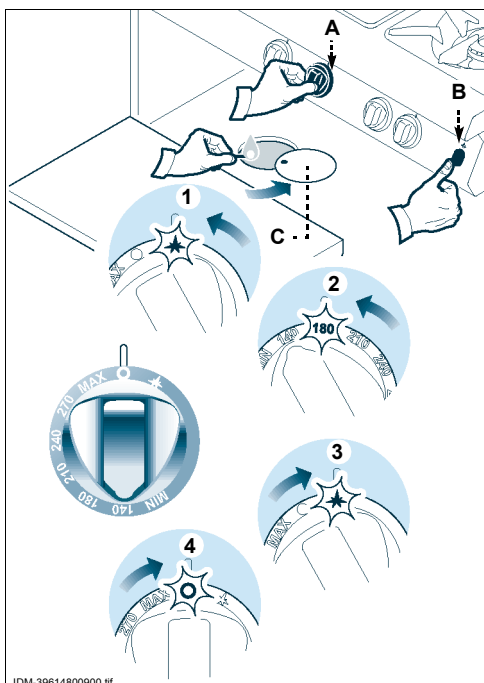

	Min								Max
Temperature °C	100	140	180	210	240	270	300		
Time in minutes	6'	8'	10'	12'	14'	16'	18'		

Turning off

- 1 - Turn the knob clockwise (pos. **3**) to turn the burner off. The pilot light will remain on to allow the burner to be re-lit.

2 - Turn the knob clockwise (pos. **4**) to turn off the pilot light.

- 3 - Turn off the knob to ensure safety.

LENGTHY DOWNTIMES OF APPLIANCE

If the appliance is to be out of use for a lengthy period, proceed as follows.

- 1 - Turn off the gas supply tap.
- 2 - Cut off the mains electricity supply using the appliance's master switch.
- 3 - Clean the appliance and the surrounding areas thoroughly.

4 - Spread a film of edible oil over the stainless steel surfaces.

5 - Carry out all the servicing procedures.

6 - Leave the appliance uncovered and the cooking chambers open.

USEFUL ADVICE FOR USE

To ensure correct use of the appliance, the following rules should be adopted.

- Use only the accessories recommended by the constructor.



- Take care not to scratch or chip the surface of the plate, to ensure maintenance of its characteristics and hygienic cooking.



- Take care not to pour water onto the griddle when hot, since the temperature difference might damage the surface of the cooking

plate.

- Check that the oven bottom plate is positioned correctly.

- Check that the inspection hatch is closed.

- Allow the oven to warm up before using it.

- Do not use the oven with the door part open.

- When cooking in the oven, use the top guides for cakes and the bottom guides for roasts.

- Always keep the appliance and the surrounding areas clean.

- When cleaning, use only food-approved detergents.



RECOMMENDATIONS FOR SERVICING

Keep the appliance at peak efficiency by carrying out the scheduled servicing procedures recommended by the constructor. Proper servicing will allow the best performance, a longer working life and constant maintenance of safety requirements.



Caution - warning

Before carrying out any servicing procedure, activate all the safety devices provided and decide whether staff at work and those in the vicinity should be informed. In particular, turn off the gas supply tap, cut off the electricity supply using the master switch and prevent access to all devices that might cause unexpected health and safety hazards if turned on.

At the **end of each session** of use and whenever necessary, clean:

- The plate (see page 13).

- The hob (see page 14).

- The top burners (see page 14).

- The oven (see page 14).

- The accessories (see page 14).

- The appliance and the surrounding environment (see page 13).

Every **100 working hours** have skilled, authorised personnel carry out the following operations.

- A check on the gas pressure and system tightness
- A check on the efficiency of the safety thermocouple

- A check on the efficiency of the flues, cleaning them if necessary
- check that the electrical system is in good working order
- Greasing of the gas tap (see page 26).

CLEANING INSTRUCTIONS

Since the appliance is used for preparing foods for human consumption, special care must be paid to everything relating to hygiene, and the appliance and the entire surrounding environment must constantly be kept clean

i Important

Before starting any cleaning operation, always turn off the gas supply tap, cut off the electricity supply using the master switch and allow the appliance to cool.

The precautions which follow are also important.

- 1 - Clean all parts of the appliance with warm water, food-approved detergents and non-abrasive materials only.
- 2 - Thoroughly clean all parts which come into direct or indirect contact with foods and all surrounding areas.

Caution - warning
Never use products containing substances harmful or hazardous for health (solvents, petroleum spirits, etc.).

- 3 - Rinse surfaces with drinking water and dry.
- 4 - Take special care not to damage stainless steel surfaces. In particular, avoid the use of corrosive products and do not use abrasive materials or sharp tools.
- 5 - Pressurised water jets may only be used on external parts.
- 6 - Remove food residues immediately before they set.
- 7 - Remove the limescale deposits which may form on some of the appliance's surfaces.



CLEANING THE PLATE

i Important

When cleaning, use only food-approved detergents.

To carry out this operation, proceed as follows.

- 1 - Switch the appliance off and leave it to cool.
- 2 - Use a scraper tool to remove cooking residues from the plate.
- 3 - Spread a suitable degreaser on the plate and leave it to act for a few minutes.
- 4 - Clean the plate thoroughly with a sponge, rinse with plenty of water and dry.

i Important

Rinse the cooking plate thoroughly to remove all residues of the degreasing detergent, and prevent stains and marks from forming when the plate is put back into use.

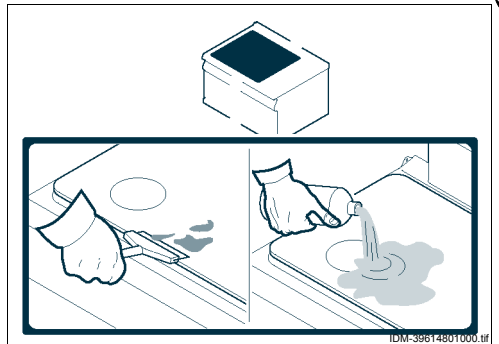

GB

CLEANING THE HOB, BURNERS AND ACCESSORIES

To carry out this operation, proceed as follows.

- 1 - Remove the burner cap (A) and the burner (B).
- 2 - Clean the burner and the flame cap thoroughly and check that the holes in it are not blocked.
- 3 - Clean the ignition slot in the burner regularly.
- 4 - Clean the hob.
- 5 - After use, clean the accessories with a suitable grease-remover product. If possible, wash in the dishwasher.
- 6 - Dry the surfaces and reassemble the components. For correct burner assembly, follow the instructions shown in the figure.

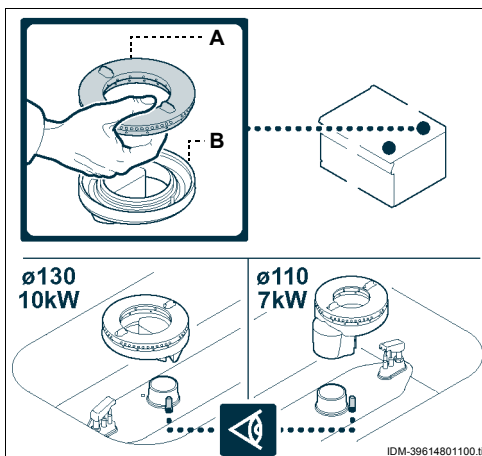

Caution - warning

Never pour water or allow dirt to fall into the burner as this will cause the burner to malfunction or block the nozzle.



CLEANING OVEN

To carry out this operation, proceed as follows.

- 1 - Remove the bottom plate (C) and the grid (D) from the oven and clean them thoroughly.
- 2 - Clean the inside parts of the oven to remove any deposits which may impair its operation.
- 3 - Dry the surfaces and reassemble the components.

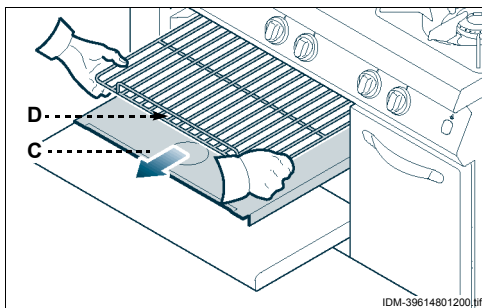

GB

CHECKING GAS PRESSURE

To carry out this operation, proceed as follows.

- 1 - Turn off the gas supply tap.
- 2 - Pull off the knob (A).
- 3 - Undo the screws (C) and remove the control panel (B).
- 4 - Undo the screw (D) of the pressure connection.
- 5 - Connect the pressure gauge (E) to the pressure test point (F).
- 6 - Turn the gas supply tap back on.
- 7 - Light all the burners and turn the knobs to the full flame setting (see page 11), then check that the pressure reading complies with the values provided in the table at the back of the manual.
- 8 - Turn off the burners, disconnect the pressure gauge and return all components to their initial condition on completion of the operation.

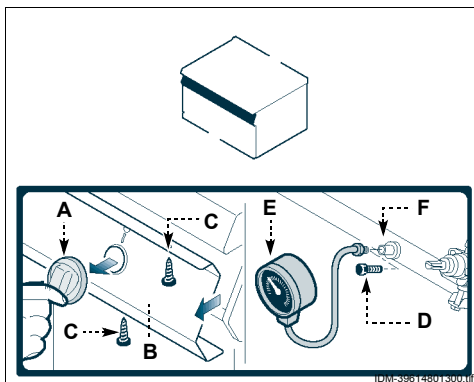

FAULT

5

TROUBLESHOOTING

The appliance has been tested before being put into service.

The information provided below is intended to assist in the identification and correction of any anomalies and malfunctions which might occur during use.

The user can solve some of these problems himself, but for others specific technical knowledge or skill is required, and so they must only be carried out by qualified staff with recognised experience acquired in the specific sector of operation.



Faults	Causes	Remedies
Smell of gas	Occasional leak because flame has gone out	Turn off the gas supply tap and ventilate the room
The pilot light does not ignite	The spark ignition devices are not working	Check that the ignition devices are in good working order. Light by hand with a naked light. i Important Contact the after-sales service
	Air in pipelines due to long period out of use	Make more attempts to light the flame
The pilot light goes out	The thermocouple has not warmed up enough	Make more attempts to light the flame
The flame is yellow	Burner dirty, heat exchange pipes clogged, condensation drips	i Important Contact the after-sales service
Burner control knob is stiff	Gas control valve malfunction	i Important Contact the after-sales service

RECOMMENDATIONS FOR HANDLING AND INSTALLATION

i Important

When handling and installing the appliance comply with the information provided by the constructor directly on the packaging, on the appliance and in the instructions for

use. If necessary, the person authorised to carry out these operations must organise a "safety plan" to protect the people directly involved.

PACKAGING AND UNPACKING

The packaging is designed to reduce space and as appropriate to the type of transport used.

To simplify transport, some components may be removed and suitably protected and packed for transport.



The packaging carries all information necessary for loading and unloading.

When unpacking, check that all components are present in the correct quantities and are undamaged.

The packaging material must be properly disposed of in accordance with legal requirements.

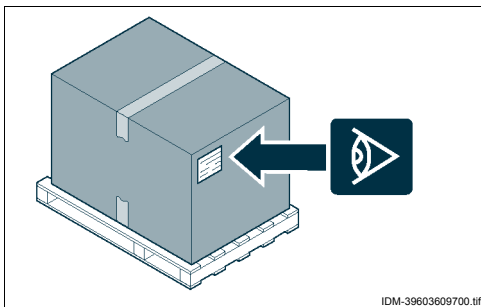

IDM-39603609700.tif

GB

TRANSPORT

Different means of transport may be used, depending partly on the destination.

The chart shows the most commonly used alternatives.

During transport, fix the packaging to the means of transport securely to prevent undesirable shifting.

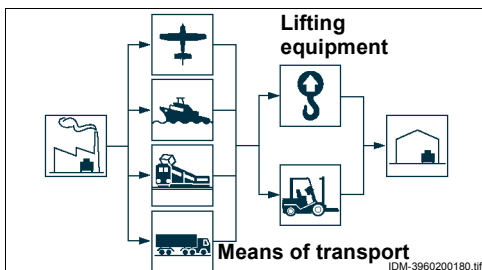

IDM-3960200180.tif

HANDLING AND LIFTING

The appliance can be handled using fork-lift or hook equipment of suitable load-carrying capacity.

Before lifting, check the position of the load's centre of gravity.

i Important

When engaging with the lifting equipment, watch out for the gas supply pipe.

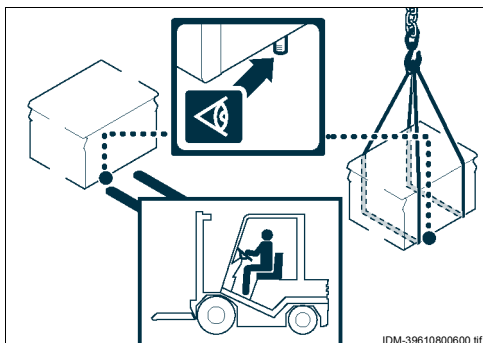

INSTALLATION OF THE APPLIANCE

All installation stages must be considered right from production of the general layout. Before starting these stages, as well as deciding the place of installation, if necessary, the person authorised to carry out these operations must organise a "safety plan" to protect the people directly involved, and he must also ensure strict compliance with all legal requirements, especially those relating to mobile work-sites.

The place of installation must have all the connections needed to supply the appliance and dispose of the production residues, must be suitably lit and must meet all legal health and hygiene requirements to prevent the contamination of the foods.

If necessary, fix the exact position of each individual appliance or subassembly by mark coordinates to locate them correctly.

Appliances must be at some distance from the wall (at least 5 cm if the wall is not designed to be resistant to a temperature of at least 150°C)

Install in accordance with the relevant legislation, regulations and specifications in the country of use.

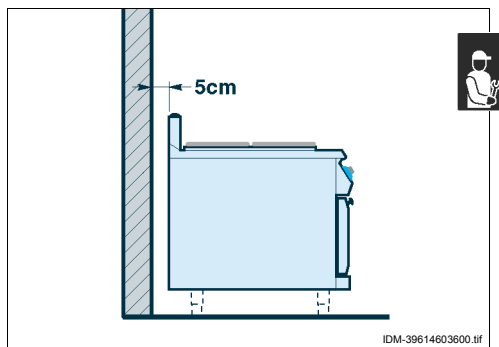

ROOM VENTILATION

The room where the appliance is installed must have air inlets to ensure that the appliance can operate correctly and provide the necessary air exchange in the room itself.

The air inlets must be of appropriate size and must be protected by gratings and placed so that they cannot be obstructed.

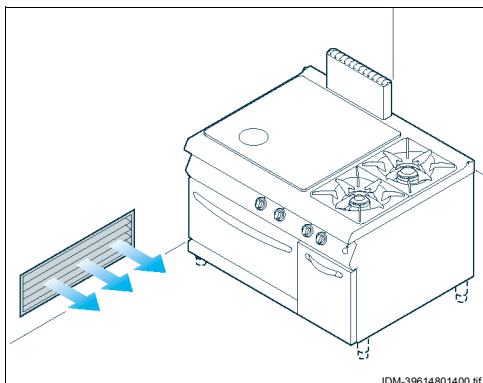

INSTALLING ACCESSORIES

Screw the feet **(A)** onto the structure in the connection points.

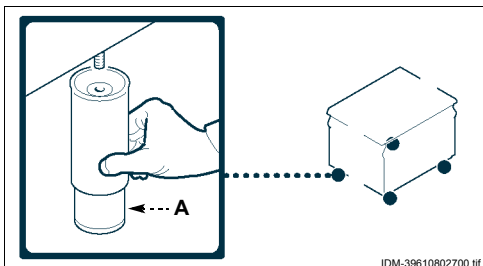

LEVELLING

Adjust the floor-mounted feet **(A)** to level the appliance.

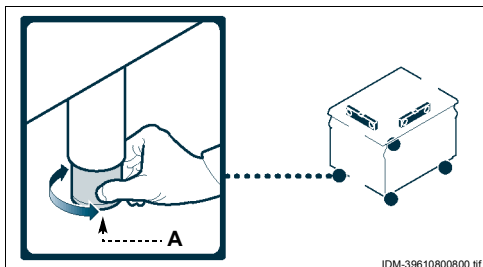

ASSEMBLY APPLIANCES IN BANKS

To assemble appliances in banks (side by side) proceed as described below.

- 1 - Pull off the knob **(A)**.
- 2 - Undo the screws **(C)** and remove the control panels **(B)**.
- 3 - Apply masking tape to the edges to be placed side by side.
- 4 - Apply food-approved sealant to the edges to be placed side by side.
- 5 - Place the appliances side by side.
- 6 - Connect the appliance using the screws and nuts **(D-E)**.
- 7 - Remove the excess sealant and the masking tape.
- 8 - Apply the sealant to the inside of the lid **(F)**, and fit it to cover the fixing zone.
- 9 - Replace the control panels **(B)** and the knobs **(A)** on completion of the operation.

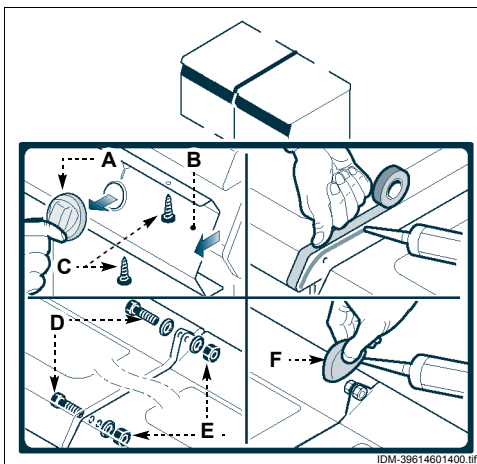

L) Supporting beam kit

M) "Over cupboard" installation kit

A variety of optional installation kits are available for arranging appliances in banks:

G) "Bridge" installation kit

H) Supporting frame kit

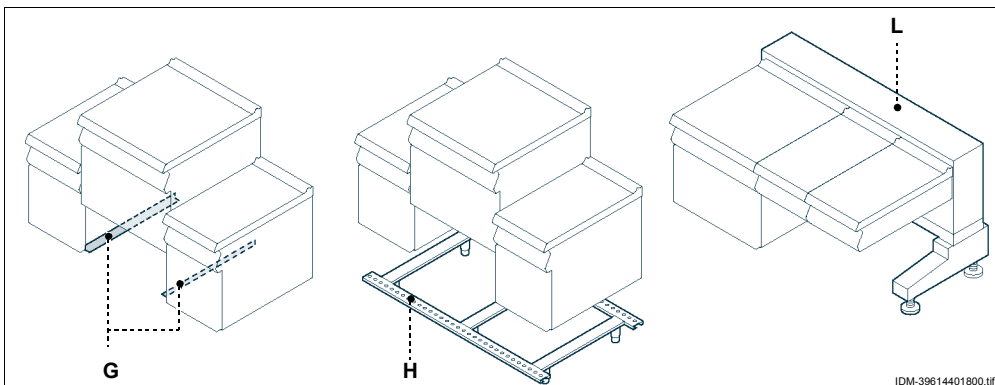

GB

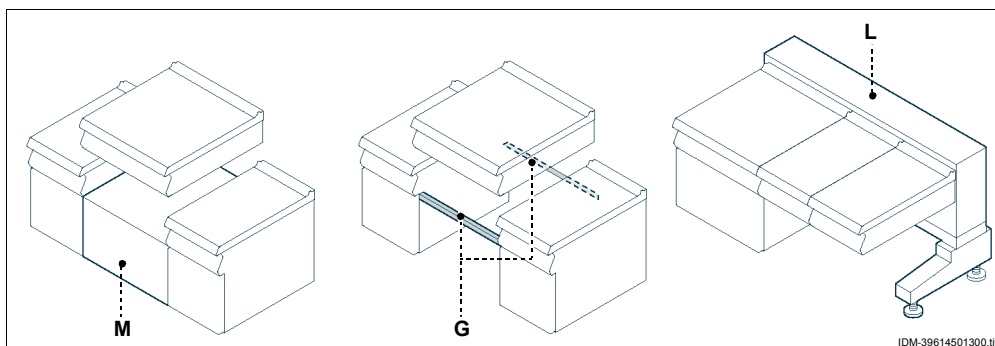

GAS CONNECTION

i Important

Those authorised to carry out this operation must have experience acquired and certified in the specific sector, must make the connection to the proper standards, and must comply with all the relevant regulations and legislation. Once the connection has been made, before the appliance is put into operation a general check must be made to ensure there are no gas leaks.

To make the connection, connect the mains line to the appliance's connection pipe, fitting a shut-off tap (A), to allow the gas supply to be cut off when necessary.

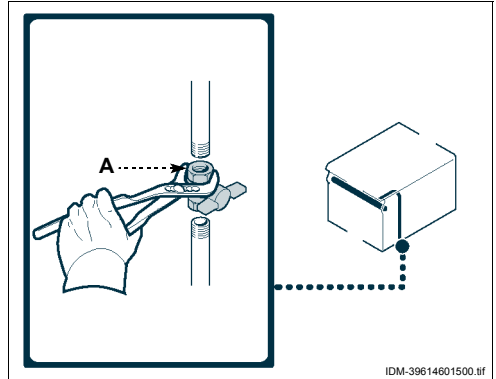

IDM-39614601500.tif

i Important

The tap (A), not supplied with the appliance, must be installed in an easily accessible position and its status (on or off) must be obvious at a glance.



CONNECTION OF FUME EXHAUST VENT

i Important

Make the connection in compliance with the relevant legal requirements, using appropriate and recommended materials.

Connecting to a flue with natural draught

To carry out this operation, proceed as follows.

- 1 - Connect the appliance's exhaust outlet to the flue (A) using a line complying with the dimensions shown in the diagram.

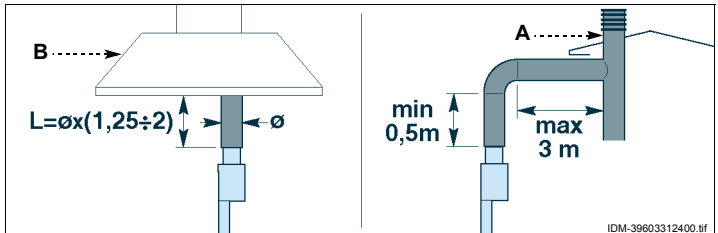

IDM-39603312400.tif

Connecting to a fan extractor hood

To carry out this operation, proceed as follows.

- 1 - Position the appliance underneath the hood (B) and connect a line of the dimensions shown in the diagram to the appliance's exhaust outlet.

i Important

The fan of the extraction system must switch on automatically when the gas supply tap is turned on.

ELECTRICAL CONNECTION

i Important

The connection must be made by authorised, skilled personnel, in accordance with the relevant legal requirements, using appropriate and specified materials. The appliance is supplied with operating voltage 230V/1N.

⚠ Caution - warning

Before doing any work, cut off the mains electricity supply.

Connect the appliance to the mains electricity supply as follows.

- 1 - If not already present, install a circuit-breaker (A) with overload cutout and differential safety breaker close to the appliance.
- 2 - Pull off the knob (B).
- 3 - Undo the screws (C) and remove the control panel (D).
- 4 - Undo the screws (E) to remove the electrical equipment box (F). The position of the electric equipment box varies depending on the version. See connection diagrams at back of manual for the correct position.

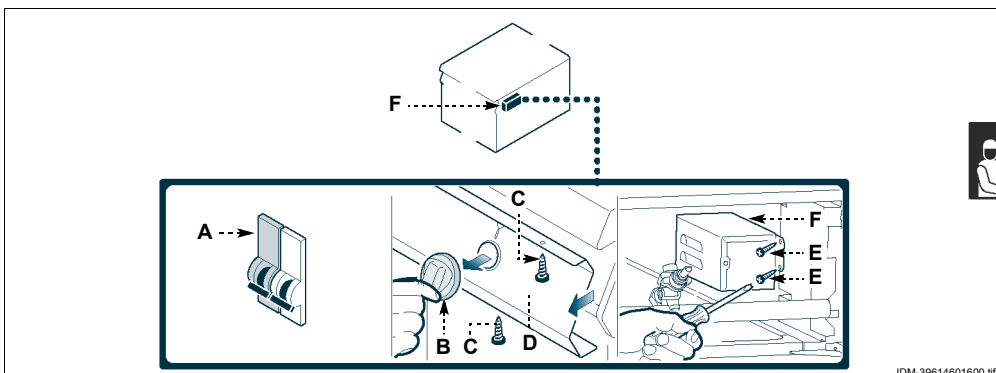

IDM-39614601600.tif

- 5 - Undo the screws (G) to remove the lid (H).
- 6 - Connect the circuit-breaker (A) to the terminal board (L) of the appliance as shown in the diagram and in the electrical system diagram at the back of the manual.

Use a flexible cable with at least type H07RN-F characteristics, rated for an operating temperature of at least 80°C.

- 7 - Tighten the cable gland (M).

i Important

When connecting, take care over the connection of the neutral and earth wires; if they are not connected correctly, the burner does not light.

- 8 - Replace the lid (H), the electrical equipment box (F) and the control panel (D) on completion of the operation.

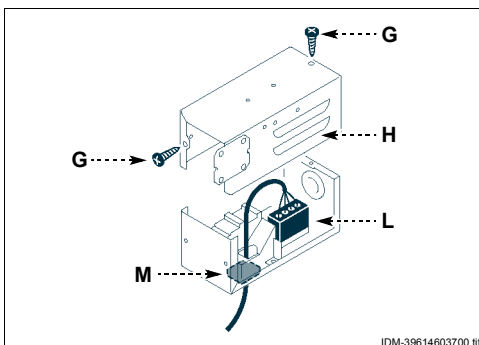

IDM-39614603700.tif

CONVERSION OF GAS SUPPLY

The constructor has tested the appliance with its own mains gas, identified by the sticker applied to the nameplate.

If the type of gas to be connected is different from that used for testing, proceed as follows.

- 1 - Turn off the gas supply tap.
- 2 - Change the plate burner nozzle (see page 26).
- 3 - Change the plate burner pilot light nozzle (see page 28).
- 4 - Change the top burner nozzles (see page 27).
- 5 - Change the oven burner nozzle (see page 27).
- 6 - Change the top burner pilot light nozzles (see page 28).
- 7 - Change the oven burner pilot light nozzle (see page 28).
- 8 - If necessary, change the oven burner bushing (see page 29).
- 9 - Adjust the minimum setting on the gas control valves of the hob (see page 24), oven (see page 23) and plate (see page 24) burners.
- 10 - Remove the sticker from the nameplate and apply the new one to identify the gas being used.

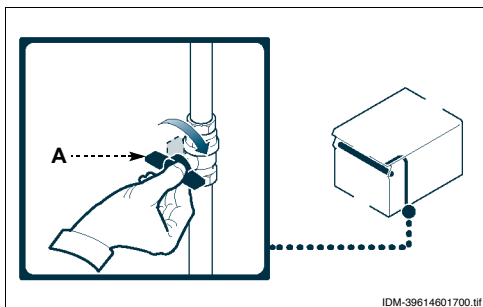

IDM-39614601700.tif

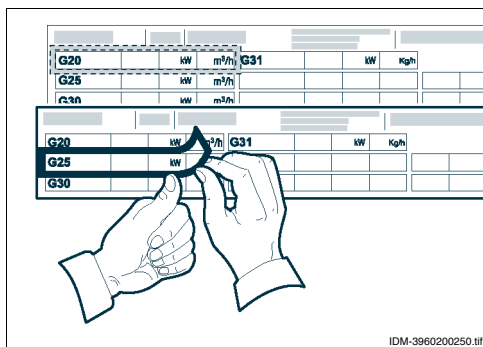

IDM-3960200250.tif

i Important

On completion of the operation, make sure that there are no gas leaks or malfunctions.

TESTING OF THE APPLIANCE

i Important

Before it is put into service, the system must be tested to check the operating conditions of every single component and identify any malfunctions. In this stage, it is important to check that all health and safety requirements have been complied with in full.

To test the system, make the following checks.

- 1 - Check that the mains voltage is the same as that of the appliance.
- 2 - Operate the appliance's circuit-breaker to check the electrical connection.
- 3 - Turn on the gas supply tap and check that the connections are right.
- 4 - Check that the mains gas is the same as that used for commissioning of the appliance, and

carry out the conversion procedure if necessary (see page 22).

- 5 - Check that the plate, top and oven burners are lighting and burning correctly.
- 6 - Check the gas pressure and flow-rate at minimum and maximum settings and adjust if necessary (see page 15).
- 7 - Check that the safety thermocouple is working correctly.
- 8 - Check that there are no gas leaks.
- 9 - Check that the nameplates specify the correct gas for the country of use.

After testing, if necessary instruct the user in all the skills necessary for putting the appliance into operation in conditions of safety, in accordance with legal requirements.

RECOMMENDATIONS FOR ADJUSTMENTS

i Important

Before making any type of adjustment, activate all the safety devices provided and decide whether staff at work and those in the vicinity should be informed. In particular,

turn off the gas supply tap and prevent access to all devices which might cause unexpected health and safety hazards if turned on.

ADJUSTING GAS CONTROL VALVE MINIMUM SETTING (TOP BURNERS)

i Important

This adjustment is only required if the type of gas to be connected is different from that used for testing after the conversion procedure has been carried out (see page 22). Before making this adjustment, check that the

gas supply pressure is the same as the rated pressure for the type of gas in use (see table at back of manual).



To carry out this operation, proceed as follows.

Natural gas

- 1 - Turn off the gas supply tap.
- 2 - Pull off the knob (A).
- 3 - Undo the screws (C) and remove the control panel (B).
- 4 - Undo the screw (D) of the pressure connection.
- 5 - Connect the pressure gauge (E) to the pressure test point (F).
- 6 - Turn the gas supply tap back on.
- 7 - Light the burner and turn the knob to the minimum flame setting.
- 8 - Fit the minimum flow injector (G), screwing it fully down.
- 9 - Slowly unscrew the injector (G) until the pressure reading complies with the values in the table (see back of manual).
- 10 - Check the stability of the flame.
- 11 - After making the setting, seal the screw with paint.
- 12 - Switch off the burner, turn off the gas supply tap and disconnect the pressure gauge.
- 13 - Replace the control panel (B) and the knobs (A) on completion of the operation.

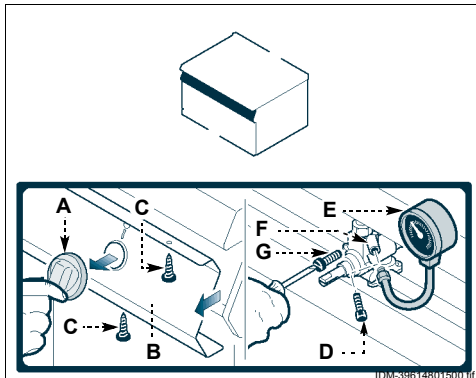
**Liquid gas**

- 1 - Turn off the gas supply tap.
- 2 - Pull off the knob (A).
- 3 - Undo the screws (C) and remove the control panel (B).
- 4 - Remove the injector (G) and replace it with the one suitable for the type of gas in use (see table at back of manual).
- 5 - After making the setting, seal the screw with paint.
- 6 - Replace the control panel (B) and the knobs (A) on completion of the operation.

ADJUSTING GAS CONTROL VALVE MINIMUM SETTING (TOP BURNERS)

i Important

This adjustment is only required if the type of gas to be connected is different from that used for testing after the conversion procedure has been carried out (see page 22). Be-

fore making this adjustment, check that the gas supply pressure is the same as the rated pressure for the type of gas in use (see table at back of manual).

To carry out this operation, proceed as follows.

- 1 - Turn off the gas supply tap.
- 2 - Pull off the knob (A).
- 3 - Undo the screws (C) and remove the control panel (B).
- 4 - Remove the injector (D) and replace it with the one suitable for the type of gas in use (see table at back of manual).
- 5 - Fully screw the injector.
- 6 - After making the setting, seal the screw with paint.
- 7 - Replace the control panel (B) and the knobs (A) on completion of the operation.

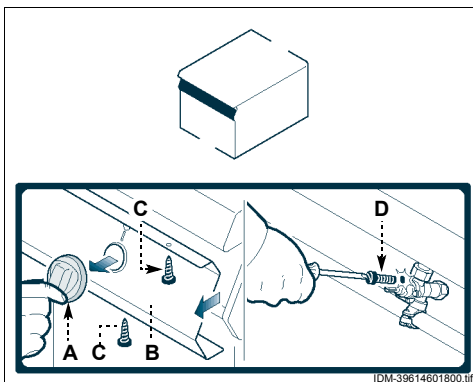

ADJUSTING GAS VALVE MINIMUM SETTING (OVEN)

i Important

This adjustment is only required if the type of gas to be connected is different from that used for testing after the conversion procedure has been carried out (see page 22). Be-

fore making this adjustment, check that the gas supply pressure is the same as the rated pressure for the type of gas in use (see table at back of manual).

To carry out this operation, proceed as follows.

- 1 - Turn off the gas supply tap.
- 2 - Pull off the knob (A).
- 3 - Undo the screws (C) and remove the control panel (B).
- 4 - Remove the injector (D) and replace it with the one suitable for the type of gas in use (see table at back of manual).
- 5 - Fully screw the injector.
- 6 - After making the setting, seal the screw with paint.
- 7 - Replace the control panel (B) and the knobs (A) on completion of the operation.

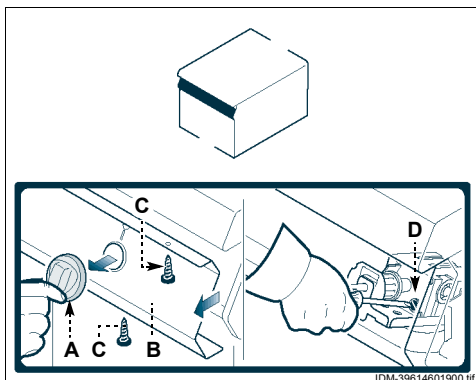

ADJUSTING OVEN BURNER PRIMARY AIR

To carry out this operation, proceed as follows.

- 1 - Turn off the gas supply tap.
- 2 - Undo the screws (B) and remove the control panel (A).
- 3 - Undo the locking screw (C).
- 4 - Set the bush (D) in contact at the distance shown in the figure.
- 5 - Tighten the screw (C).
- 6 - Replace the control panel (A) on completion of the operation.

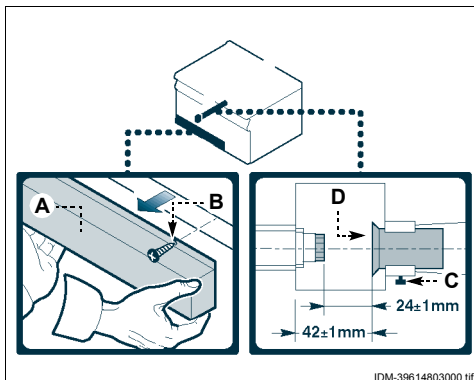

ADJUSTING TOP BURNER PRIMARY AIR (7 KW)

To carry out this operation, proceed as follows.

- 1 - Turn off the gas supply tap.
- 2 - Pull off the knob (A).
- 3 - Undo the screws (C) and remove the control panel (B).
- 4 - Remove the screw (D).
- 5 - Set the burner mount (E) at a distance of 20 mm, and tighten the screw (D).
- 6 - Replace the control panel (B) and the knobs (A) on completion of the operation.

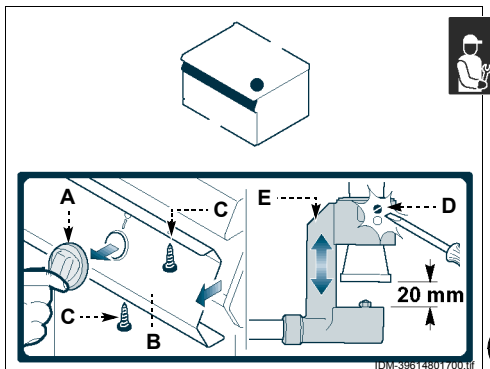

ADJUSTING TOP BURNER PRIMARY AIR (10 KW)

To carry out this operation, proceed as follows.

- 1 - Turn off the gas supply tap.
- 2 - Pull off the knob (A).
- 3 - Undo the screws (C) and remove the control panel (B).
- 4 - Remove the screw (D).
- 5 - Set the burner mount (E) at a distance of 20 mm, and tighten the screw (D).
- 6 - Replace the control panel (B) and the knobs (A) on completion of the operation.

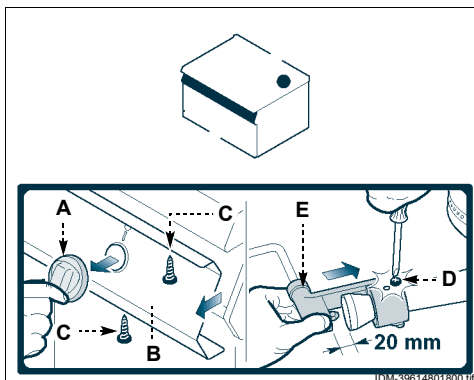

GREASING THE GAS TAP

To carry out this operation, proceed as follows.

- 1 - Turn off the gas supply tap.
- 2 - Pull off the knob **(A)**.
- 3 - Undo the screws **(C)** and remove the control panel **(B)**.
- 4 - Undo the screws **(D)** and extract the cap **(E)**.
- 5 - Pull off the cone **(F)**.
- 6 - Clean the cone **(F)** and its seat.
- 7 - Coat the cone with grease **(F)**, fit it in its seat and turn it a few times.
- 8 - Pull off the cone **(F)** to remove the excess grease.
- 9 - Replace the cone **(F)** and the cap **(E)**.
- 10 - Replace the control panel **(B)** and the knobs **(A)** on completion of the operation.

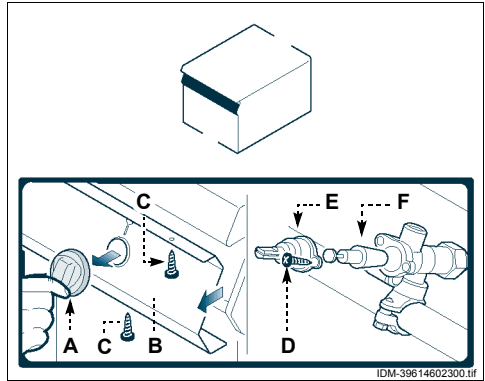

REPLACING PARTS

8



RECOMMENDATIONS FOR REPLACING PARTS

Before carrying out any replacement procedure, activate all the safety devices provided and decide whether staff at work and those in the vicinity should be informed. In particular, turn off the gas supply tap and prevent access to all devices which might cause unexpected health and safety hazards if turned on. If work parts have to be replaced, use original spare parts only. The manufac-

turer declines all responsibility for injury or damage to components due to the use of non original parts, or extraordinary work on the appliance which may modify the safety requirements without the manufacturer's authorisation. When ordering components, follow the instructions provided in the parts catalogue.

REPLACING THE PLATE BURNER NOZZLE

To carry out this operation, proceed as follows.

- 1 - Turn off the gas supply tap.
- 2 - Pull off the knob **(A)**.
- 3 - Undo the screws **(C)** and remove the control panel **(B)**.
- 4 - Unscrew the nozzle **(D)** and replace it with the one suitable for the type of gas in use (see table at back of manual).
- 5 - Replace the control panel **(B)** and the knobs **(A)** on completion of the operation.

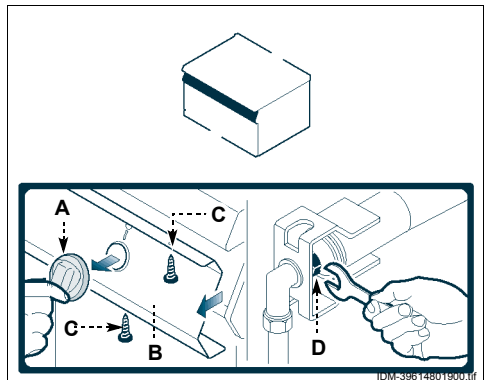

REPLACING THE TOP BURNER NOZZLE (Ø110 - 7 KW)

To carry out this operation, proceed as follows.

- 1 - Turn off the gas supply tap.
- 2 - Remove the grid (A).
- 3 - Extract the burner (B).
- 4 - Unscrew the nozzle (C) and replace it with the one suitable for the type of gas in use (see table at back of manual).
- 5 - Replace the burner and the grid.

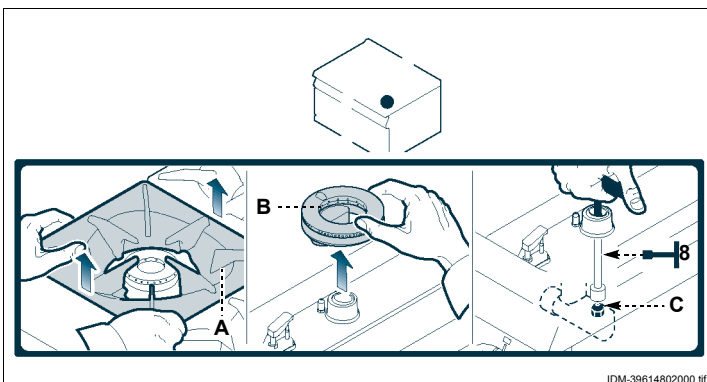

REPLACING THE TOP BURNER NOZZLE (Ø130 - 10 KW)

To carry out this operation, proceed as follows.

- 1 - Turn off the gas supply tap.
- 2 - Pull off the knob (A).
- 3 - Undo the screws (C) and remove the control panel (B).
- 4 - Unscrew the nozzle (D) and replace it with the one suitable for the type of gas in use (see table at back of manual).
- 5 - Replace the control panel (B) and the knobs (A) on completion of the operation.

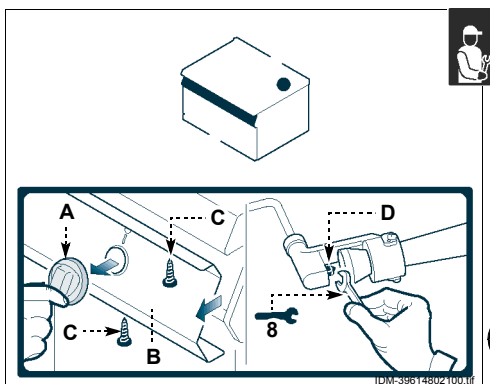

REPLACING THE OVEN BURNER NOZZLE

To carry out this operation, proceed as follows.

- 1 - Turn off the gas supply tap.
- 2 - Undo the screws (B) and remove the control panel (A).
- 3 - Unscrew the nozzle (C) and replace it with the one suitable for the type of gas in use (see table at back of manual).
- 4 - Replace the control panel (A) on completion of the operation.

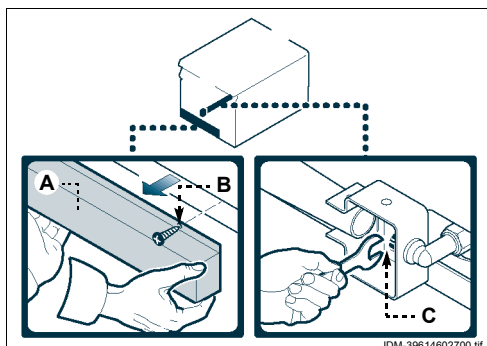

REPLACING THE PLATE BURNER PILOT LIGHT NOZZLE

To carry out this operation, proceed as follows.

- 1 - Turn off the gas supply tap.
- 2 - Pull off the knob **(A)**.
- 3 - Undo the screws **(C)** and remove the control panel **(B)**.
- 4 - Unscrew the union **(D)**.
- 5 - Remove the nozzle **(E)** and replace it with the one suitable for the type of gas in use (see table at back of manual).
- 6 - Retighten the union **(D)**.
- 7 - Replace the control panel **(B)** and the knobs **(A)** on completion of the operation.

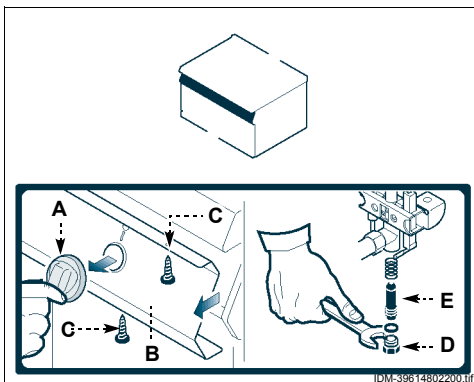

REPLACING THE TOP BURNER PILOT LIGHT NOZZLE

To carry out this operation, proceed as follows.

- 1 - Turn off the gas supply tap.
- 2 - Pull off the knob **(A)**.
- 3 - Undo the screws **(C)** and remove the control panel **(B)**.

- 4 - Remove the pipe **(D)**.
- 5 - Remove the nozzle **(E)** and replace it with the one suitable for the type of gas in use (see table at back of manual).
- 6 - Replace the pipe **(D)**, the control panel **(B)** and the control knobs **(A)**.

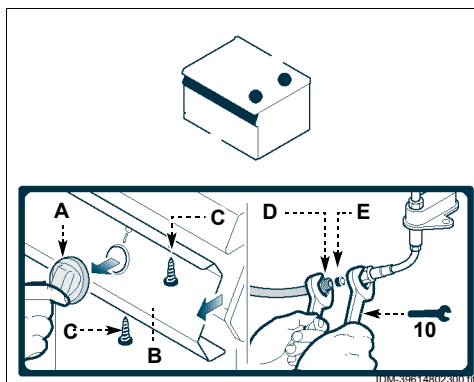

REPLACING OVEN BURNER PILOT LIGHT NOZZLE

To carry out this operation, proceed as follows.

- 1 - Turn off the gas supply tap.
- 2 - Access the pilot light through the opening provided in the bottom of the appliance.
- 3 - Unscrew the cap **(B)**.
- 4 - Remove the nozzle **(C)** and replace it with the one suitable for the type of gas in use (see table at back of manual).
- 5 - Replace the cap **(B)**.

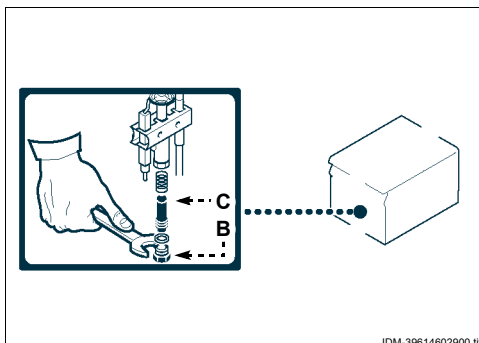

REPLACING OVEN BURNER AIR BUSHING

To carry out this operation, proceed as follows.

- 1 - Turn off the gas supply tap.
- 2 - Undo the screws **(B)** and remove the control panel **(A)**.
- 3 - Undo the screw **(C)**.
- 4 - Extract the bushing **(D)** and replace it with the one suitable for the type of gas in use (see table at back of manual).
- 5 - Replace the control panel **(A)** on completion of the operation.

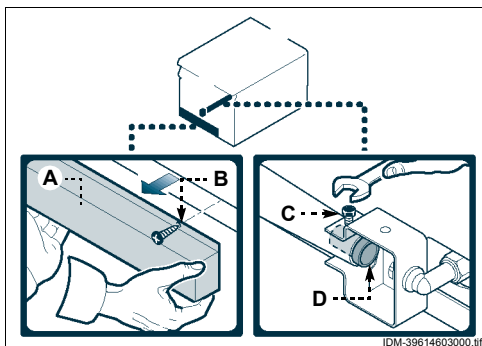

DECOMMISSIONING THE APPLIANCE



i Important

This operation must be carried out by skilled operatives in compliance with the legal requirements with regard to safety at work. Never dump non-biodegradable materials, lubricating oils and non-metallic

components (rubber, PVC, resins, etc.) in the environment. Dispose of them in accordance with the relevant legal requirements.



INHALTSVERZEICHNIS

	<i>Ref. Kapitel</i>	<i>Seite</i>
	1 ALLGEMEINES	3
	2 TECHNISCHE INFORMATIONEN	5
	3 SICHERHEIT	8
	4 GEBRAUCH UND BETRIEB	9
	5 WARTUNG	12
	6 DEFEKTE	15
	7 HANDHABUNG UND INSTALLATION	16
	8 EINSTELLUNGEN	23
	9 AUSTAUSCH VON BAUTEILE	26
	ANLAGEN.....	I-XIV
1. TEIL		
2. TEIL		

SACHREGISTER

A Allgemeine Beschreibung des Geräts, 5

Anfordern, Kundendienst, 4
Anschluss des Rauchabzugs, 20
Auspacken und Verpackung, 16
Ausschalten und Einschalten die Kochstellenbrenner, 11
Austausch, 29
Austausch der Brennerdüse beim Backofen, 27
Austausch der Düse des Bratplattenbrenners, 26
Austausch der Düse des Kochstellenbrenners (Ø110 - 7 kW), 27
Austausch der Düse des Kochstellenbrenners (Ø130 - 10 kW), 27
Austausch der Düse des Zündflammenbrenners des Backofens, 28
Austausch der Düse des Zündflammenbrenners des Bratplattenbrenners, 28
Austausch der Düse des Zündflammenbrenners des Kochstellenbrenners, 28
Austausch der Luftdüse des Backofenbrenners, 29
Austausch von Bauteilen, Empfehlungen für den, 26

B Bedienelemente, Beschreibung, 9 Beschreibung der Bedienelemente, 9

D Düse des Kochstellenbrenners (Ø110 - 7 kw), Austausch, 27
Düse des Kochstellenbrenners (Ø130 - 10 kw), Austausch, 27
Düse des Zündflammenbrenner des Kochstellenbrenners, Austausch, 28

E Ein- und Ausschalten der Kochstellenbrenner, 11

Ein- und Ausschalten des Backofens, 11
Ein- und Ausschalten des Bratplattenbrenners, 10
Einstellen der Kleinstellung des vollgesicherten Gasventils der Bratplatte, 23
Einstellung der Kleinstellung beim vollgesicherten Gasventil (Kochstellenbrenner), 24
Einstellung der Kleinstellung des Gasventils (Backofen), 24
Einstellung der Primärluft des Backofenbrenners, 25
Einstellung der Primärluft des Kochstellenbrenners (10 kw), 25
Einstellung der Primärluft des Kochstellenbrenners (7 kw), 25
Einstellungen, Empfehlungen für die, 23
Empfehlungen für den gebrauch, 9
Empfehlungen für die Einstellungen, 23
Empfehlungen für die Installation und Handhabung, 16
Empfehlungen für die Wartung, 12
Entsorgung des Geräts, 29

F Fehlersuche, 15

G Gas, Anschluss, 20
Gas, Kontrolle Gasdruck, 15
Gasanschluss, 20
Gasdruck, Kontrolle, 15
Gashahn, Einschmieren, 26
Gaszufuhr, Umstellung, 22

Gebrauch, Tipps für den, 12
Gerät, allgemeine Beschreibung, 5
Gerät, Entsorgung, 29
Gerät, Installation, 17
Gerät, längerer Stillstand, 12
Gerät, Reinigung, 13
Gerät, Testlauf, 22
Geräte in Reihenaufstellung, Montage, 19

H Handhabung und Hub, 17
Handhabung und Installation, Empfehlungen für die, 16
Hersteller und Gerät, Kennzeichnung, 4
Hinweise zum Austausch von Teilen, 26
Hinweisschilder, Sicherheit und Informationen, 7
Hub und Handhabung, 17

I Informationen für den Leser, 3
Installation des Geräts, 17
Installation des Zubehörs, 18
Installation und Handhabung, Empfehlungen für die, 16

K Kennzeichnung, Hersteller und Gerät, 4
Kochstellenbrenner (10 kw), Einstellung der Primärluft, 25
Kochstellenbrenner (7 kw), Einstellung der Primärluft, 25
Kochstellenbrenner (Ø110 - 7 kw), Austausch der Düse, 27
Kochstellenbrenner (Ø130 - 10 kw), Austausch der Düse, 27
Kochstellenbrenner, Austausch der Düse des Zündflammenbrenners, 28

Kochstellenbrenner, Ein- und Ausschalten, 11

Kontrolle des Gasdrucks, 15
Kundendienst anfordern, 4

L Längerer Stillstand des Geräts, 12
Luftdüse des Backofenbrenners, 29

M Montage bei Reihenaufstellung, 19

N Nivellieren, 18

O Optionales Zubehör, 7

P Primärluft des Kochstellenbrenners (10 kw), Einstellung, 25

Primärluft des Kochstellenbrenners (7 kw), Einstellung, 25

R Raumbelüftung, 18
Reinigung der Kochmulde, Brenner und Zubehörteile, 14
Reinigung der Platte, 13
Reinigung des Backofens, 14
Reinigung des Geräts, 13

S Schmierung des Gashahns, 26
Sicherheitshinweise und Informationen, 7
Sicherheitsvorrichtungen, 6
Sicherheitsvorschriften, 8
Stromanschluss, 21

T Technische Daten, 6
Testlauf zur Abnahme des Geräts, 22
Tipps für den Gebrauch, 12
Transport, 16
Typenschild für Hersteller und Gerät, 4

U Umstellung der Gasversorgung, 22

V Verpackung und Auspacken, 16

W Wartung, Empfehlungen für die, 12

Z Zündflammenbrenner des Kochstellenbrenners, Austausch der Düse, 28
Zweck des Handbuchs, 3

INFORMATIONEN FÜR DEN LESER

Konsultieren Sie das Sachregister, das am Anfang des Handbuchs zu finden ist, um leichter unter bestimmten Themen von besonderem Interesse nachschlagen zu können.

Vorliegendes Handbuch ist in zwei Teile gegliedert.



1. Teil: Die hier enthaltenen Informationen sind nicht für eine spezifische Zielgruppe bestimmt, sondern enthalten sämtliche zum Gebrauch der Geräte erforderlichen Hinweise.



2. Teil: Diese Informationen wenden sich an eine bestimmte Zielgruppe. Sie sind für erfahrene Bediener bestimmt, die für Handhabung, Transport, Installation, Wartung, Reparatur und Entsorgung des Gerätes autorisiert sind und enthalten sämtliche hierzu erforderlichen Hinweise.

Benutzern wird daher nur die Konsultation des 1. Teils empfohlen, während der 2. Teil erfahrenen Bedienern gewidmet ist. Für die zweite Gruppe kann die Lektüre des 1. Teils bei Bedarf ebenfalls nützlich sein, um sich einen Gesamtüberblick zu verschaffen.

ZWECK DES HANDBUCHS

Vorliegendes Handbuch ist integraler Bestandteil des Gerätes. Es wurde vom Hersteller konzipiert, um Personen, die zu dessen Handhabung autorisiert sind, während der gesamten vorgesehenen Lebensdauer des Produktes die erforderlichen Informationen zur Verfügung zu stellen.

Neben dem fachgerechten Umgang mit dem Produkt sind die Zielpersonen für vorliegende Anweisungen dazu aufgefordert, diese aufmerksam durchzulesen und rigoros anzuwenden.

Der Hersteller stellt diese Informationen im Original in der Landessprache (Italienisch) zur Verfügung. Sie können übersetzt werden, um gesetzlichen Anforderungen zu genügen oder kommerziellen Erfordernissen zu entsprechen.

Es lohnt sich, ein wenig Zeit zum Lesen des Handbuchs zu investieren, um Gefahren für die Gesundheit und Sicherheit von Personen sowie finanzielle Schäden zu vermeiden.

Bewahren Sie dieses Handbuch für die gesamte Lebensdauer des Gerätes an einem bekannten und leicht zugänglichen Ort auf, damit es immer griffbe-

reit zur Verfügung steht, wenn etwas nachgeschlagen werden muss.

Der Hersteller behält sich das Recht vor, ohne jegliche Pflicht einer vorherigen Mitteilung, Änderungen vorzunehmen.

Um bestimmte Textstellen von besonderer Bedeutung hervorzuheben oder auf wichtige Spezifikationen hinzuweisen, sind einige Symbole verwendet worden, die im Folgenden erläutert werden.

**Vorsicht - Achtung**

Weist darauf hin, dass bestimmte Vorsichtsmaßnahmen erforderlich sind, um die Gefährdung von Gesundheit und Sicherheit der Personen zu vermeiden und um keine Sachschäden zu verursachen.

**Wichtig**

Weist auf besonders wichtige technische Informationen hin, die nicht vernachlässigt werden dürfen.



TYPENSCHILD FÜR HERSTELLER UND GERÄT

Das abgebildete Typenschild wird direkt auf dem Gerät aufgebracht. Es enthält sämtliche Angaben und Hinweise, die für den sicheren Betrieb unerlässlich sind.

A) Ergänzungsschild

a₁) Benutzerland

a₂) Gerätekategorie

a₃) Gastyp

a₄) Gasdruck

a₅) Gasabzugstyp

B) Typenschild

b₁) Gerätemodell

b₂) Art der Anpassung

b₃) Angabe des Herstellers

b₄) Seriennummer

b₅) Schutzgrad

b₆) CE-Zeichen für Konformität

b₇) Bezugsnormen

b₈) Kennzahl der CE-Zertifizierung

b₉) Produktfamilie

b₁₀) Gastyp

b₁₁) Angabe der Leistung (Kw)

b₁₂) Gasverbrauch

b₁₃) Testgasanzeige

b₁₄) Spannung (V)

b₁₅) Frequenz (Hz)

b₁₆) Leistungsaufnahme (W)

b₁₇) Abnahmespannungsanzeige

b₁₈) Baujahr

C) Testgasschild

c₁) Gastyp

c₂) Gasdruck

Der Installateur muss das geeignete Schild (A) auswählen, neben dem Schild für das Benutzerland aufbringen und mit dem Kennzeichen für die betreffende Kategorie versehen (Typ A = Standardabzug – Typ B11 = hoher Abzug).

Wenn das verwendete Gas mit dem übereinstimmt, welches der Hersteller beim Testlauf verwendet hat, so ist es für die Abnahme ausreichend, das Schild (C) zu entfernen und die Anzeige (b₁₃) auf dem Typenschild da anzubringen, wo die Angaben zum verwendeten Gas vorgesehen sind.

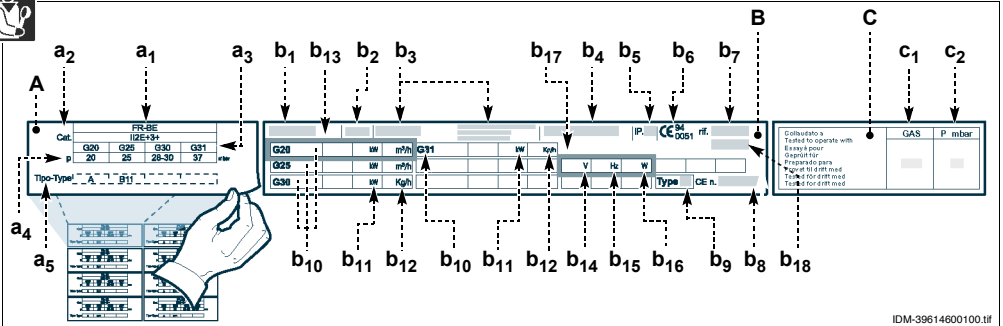

IDM-39614600100.tif

KUNDENDIENST ANFORDERN

Wenden Sie sich für sämtliche anfallenden Bedarfsfälle an eines der autorisierten Kundenzentren.

Geben Sie bei jedem Kontakt mit dem Kundendienstzentrum nicht nur den aufgetretenen Schaden, sondern auch die Daten an, die auf dem Typenschild angeführt sind.

ALLGEMEINE BESCHREIBUNG DES GERÄTS

Die Bratplatte, die im Folgenden als Gerät bezeichnet wird, wurde zum Zubereiten und Garen von Speisen in Restaurantbetrieben projiziert und konstruiert.

Das Gerät wird bedarfsabhängig in verschiedenen Versionen hergestellt (siehe Abbildung).

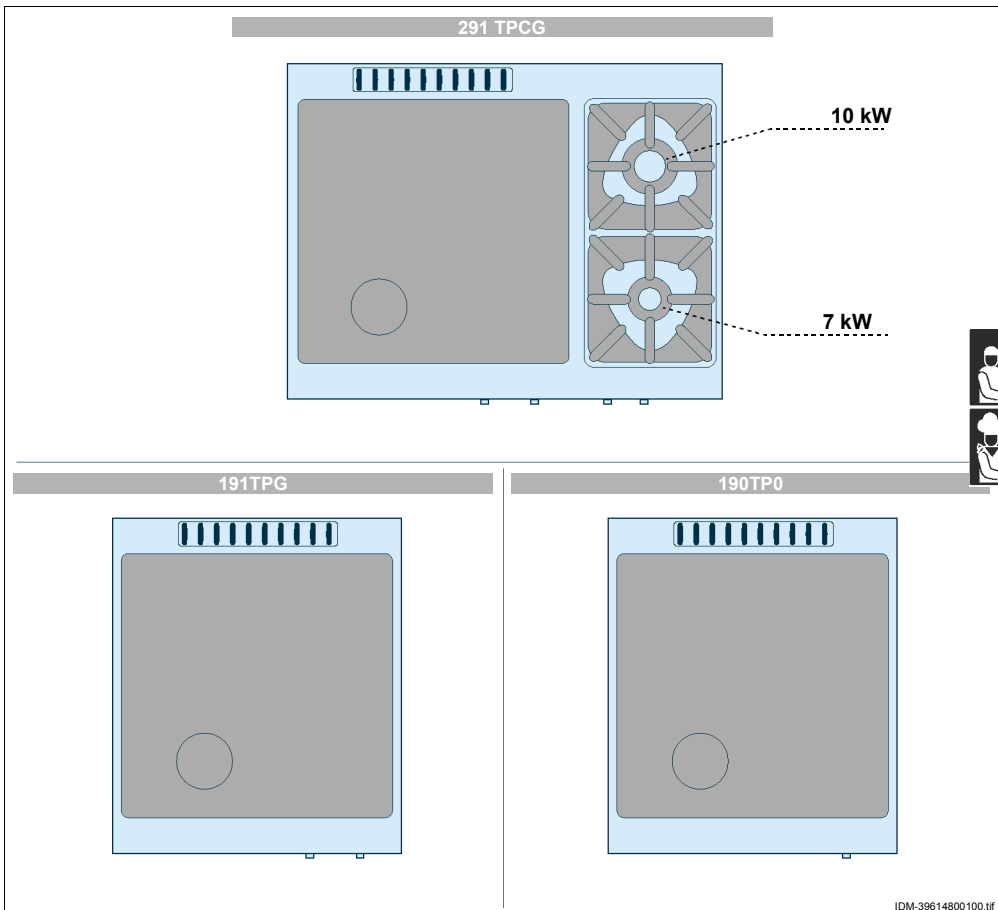

Hauptorgane

- A) Kochmulde:** aus Edelstahl.
- B) Kochstellenbrenner:** aus emailliertem Gusseisen, Heizleistung von Größe abhängig (Nur bei Version 291TPCG).
- C) Rauchabzug (Typ A):** zum Abführen der vom Brenner des Backofens und/oder der Bratplatte erzeugten Rauchgase.
- D) Taste Zündung:** zum Zündern der Brenner der Bratplatte und des Backofens.
- E) Backofen-Schalter:** zum Einstellen der Heizleistung des Backofens (Nur bei Version 191TPG-291TPCG).
- F) Schalter der Kochstellenbrenner:** zum Einstellen der Heizleistung der Kochstellenbrenner (Nur bei Version 291TPCG).
- G) Schalter des Bratplattenbrenners:** zum Einstellen der Heizleistung der Bratplatte
- H) Backofen mit Thermostat:** aus Stahl, mit dichter Tür und Isoliergriff (Nur bei Version 191TPG-291TPCG).
- L) Schranktür:** Tür des Seitenschanks (Nur bei Version 291TPCG).
- M) Gasanschluss:** für den Anschluss der Gaszufuhr. Seine Position ist von der Version abhängig (Siehe "Anschlusschema" am Ende des Handbuchs).
- N) Inspektionsklappe:** für den Zugang zum Zündflammenbrenner
- P) Rauchabzug (Typ B11):** Abführung und Leitung der

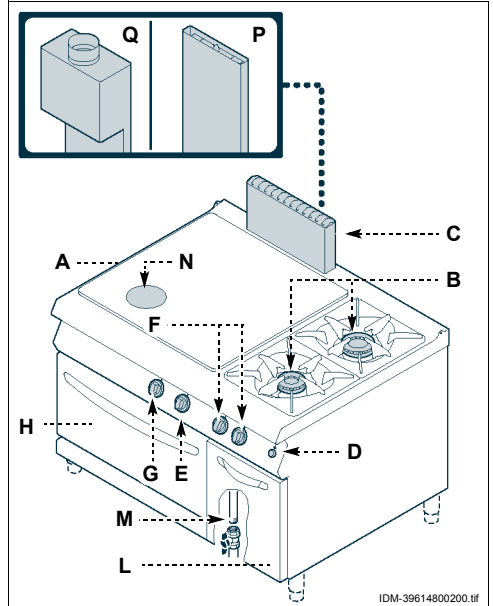

Rauchgase unter eine Haube, deren Absaugung mit der Gasanlage verriegelt ist (Nur bei Version 191TPG-291TPCG).

- Q) Rauchabzug (Typ B11):** Abführung und Leitung der Rauchgase in einen Kamin mit natürlichem Zug und Zugunterbrecher bei Windbeeinflussung (Nur bei Version 191TPG-291TPCG).

TECHNISCHE DATEN

Siehe Tabellen und „Anschlusschema“ am Ende des Handbuchs.

SICHERHEITSVORRICHTUNGEN

Das Gerät wird zwar mit sämtlichen planmäßigen Sicherheitsvorrichtungen geliefert, es kann jedoch notwendig sein, während Installation und Anschluss ggf. weitere ergänzende Maßnahmen zu ergreifen, um den Anforderungen der einschlägigen geltenden Gesetze zu entsprechen. Die Abbildung zeigt die Anordnung der Sicherheitsvorrichtungen.

- A) Gashahn:** um die Leitung für die Gaszufuhr zu öffnen oder abzusperren
- B) Sicherheitsthermoelement:** es unterbricht die Gaszufuhr, wenn die Flamme ausgeht

 **Vorsicht - Achtung**
Stellen Sie jeden Tag durch Kontrollen sicher, dass die Sicherheitsvorrichtungen fachgerecht installiert sind und einwandfrei funktionieren.

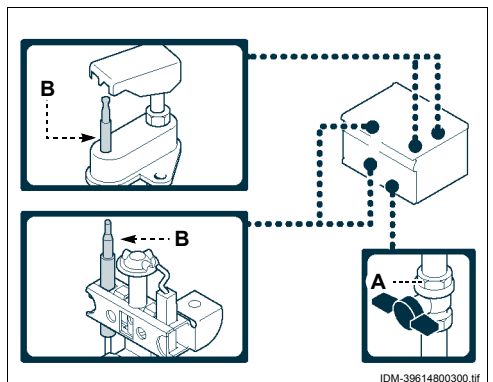

SICHERHEITSHINWEISE UND INFORMATIONEN

Die Abbildung zeigt die Anordnung der aufgeklebten Sicherheitshinweise.

A) Typenschild mit Angabe des Herstellers und der Gerätekenndaten.

B) Allgemeine Gefahr: Vor Ausführung irgendeines Eingriffs zuerst das Handbuch aufmerksam lesen.

C) Allgemeine Gefahr: Beim Waschen des Geräts den Wasserstrahl nicht direkt auf die inneren Teile richten.

D) Allgemeine Gefahr: Fordert zur Beachtung der Vorschriften auf. „Im Falle der Missachtung der Vorschriften für die Installation und Inbetriebnahme wird keine Haftung übernommen.“

E) Allgemeine Gefahr: Fordert zur Beachtung der Vorschriften auf. „Gemäß den geltenden Bestimmungen installieren und nur in gut belüfteten Räumen betreiben.“

F) Verbrennungsgefahr: Vorsicht vor heißen Flächen.

G) CE-Kennzeichnung: Es bescheinigt die Konformität des Geräts mit der Richtlinie.

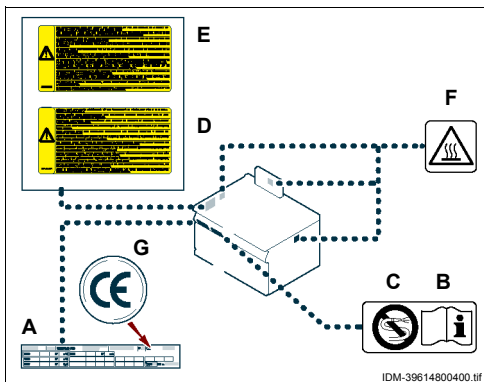

OPTIONALES ZUBEHÖR

Auf Wunsch kann das Gerät mit folgenden Zubehörteilen ausgestattet werden.

A) Hoher Abzugskamin Typ B11 (MB43).

B) Hoher Kamin Typ B11 (MT43) mit Zugunterbrecher bei Windbeeinflussung.

C) Reduzierflammenschutzscheibe.

D) Stützfüße.

E) Satz Schalen unter Brennem (VSX2).

F) Satz Schalen unter Brennem (VSX4).

G) Einbausatz für Brückenmontage (siehe Seite 19).

H) Einbausatz für Untergestell (siehe Seite 19).

L) Einbausatz für Träger (siehe Seite 19).

M) Einbausatz für die Montage auf Unterschrank (siehe Seite 19).

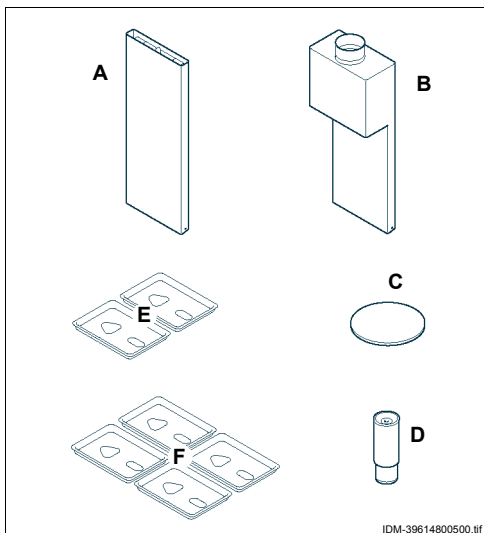

DE

SICHERHEITSVORSCHRIFTEN

Der Hersteller hat bei Entwicklung und Fertigung dieses Produkts besondere Sorgfalt auf Aspekte verwendet, die eine Gefahr für die Sicherheit und die Gesundheit der Personen, die dieses Gerät handhaben, hervorrufen können. Dabei wurden nicht nur die einschlägigen geltenden Gesetzesanforderungen berücksichtigt, sondern auch die „Regeln der guten Bautechnik“ befolgt. Das Ziel vorliegender Informationen besteht darin, die Benutzer aufzuklären, damit diese der Vermeidung jeglicher Gefahren besondere Aufmerksamkeit widmen. Umsicht ist nach wie vor unersetzlich. Die Sicherheit ist auch in den Händen aller Bedienpersonen, die das Gerät handhaben.



Lesen Sie die Anweisungen des mitgelieferten Handbuchs und der Hinweisaufkleber aufmerksam durch und halten Sie sich insbesondere an die Sicherheitshinweise.



Die installierten Sicherheitsvorrichtungen dürfen weder um- bzw. ausgebaut, noch deaktiviert oder anderweitig umgangen werden. Die Nichtbeachtung oben stehender Forderung kann schwerwiegende Gefahren für Sicherheit und Gesundheit von Personen hervorrufen.

Auch nach angemessener Aufarbeitung der Dokumentation kann es bei der ersten Verwendung erforderlich sein, einige Probemanöver zu simulieren, um sich mit den Bedienelementen, insbesondere Zündung und Abschaltung, sowie den wichtigsten Funktionen vertraut zu machen.

Setzen Sie das Gerät nur für die vom Hersteller vorgesehenen Verwendungszwecke ein. Der missbräuchliche Einsatz des Geräts kann schwerwiegende Gefahren für Sicherheit und Gesundheit von Personen und finanzielle Verluste hervorrufen.

Sämtliche Wartungsarbeiten, die präzise Fachkenntnisse oder besondere Fähigkeiten erfordern,

dürfen ausschließlich von qualifiziertem Personal mit nachweislicher Erfahrung in diesem speziellen Gebiet des Eingriffs durchgeführt werden.

Aus hygienischen Gründen und zum Schutz vor jeglicher Form der Kontamination der Nahrungsmittel müssen die Elemente, die direkt oder indirekt mit den Nahrungsmitteln in Berührung kommen sowie die angrenzenden Zonen, akkurat gereinigt werden. Dabei dürfen ausschließlich Reinigungsmittel für Lebensmittelzwecke eingesetzt werden. Entflammare Mittel oder Produkte, die gesundheitsschädliche Stoffe enthalten, sind absolut zu vermeiden. Die betreffenden Reinigungsarbeiten müssen jedes Mal dann ausgeführt werden, wenn ein nachweislicher Bedarf festgestellt wird und nach Abschluss jeder Verwendung.

Stellen Sie nach jeder Verwendung sicher, dass die Brenner ausgeschaltet sind, wobei die Bedienknöpfe deaktiviert, und die Anschlussleitungen abgetrennt sein müssen.

Im Falle einer längeren Stilllegung des Geräts ist neben der Trennung von sämtlichen Anschlussleitungen eine akkurate Reinigung sämtlicher inneren und äußeren Geräteteile sowie des angrenzenden Umfeldes erforderlich, wobei die Hinweise des Herstellers und die einschlägigen geltenden Gesetzesvorschriften zu beachten sind.

Beim täglichen Gebrauch des Geräts ist die ständige Anwesenheit des Bedienungspersonals erforderlich.

Beim Waschen des Geräts den Wasserstrahl nicht direkt auf die inneren Teile des Geräts richten.

Keine entzündlichen Gegenstände oder Materialien im Schrank oder in der Nähe des Geräts aufbewahren.

EMPFEHLUNGEN FÜR DEN GEBRAUCH

i Wichtig

Das Auftreten von Unfällen bei der Verwendung von Geräten hängt von vielen Faktoren ab, die nicht immer zu vermeiden und zu steuern sind. Einige Unfälle können von unvorhersehbaren Raumbedingungen abhängen, andere sind vor allem benutzerbedingt. Der Gebrauch des Gerätes ist Benutzern vorbehalten, die autorisiert sind und sich angemessen informiert haben. Darüber hinaus kann es bei der ersten Verwendung erforderlich sein, einige Vorgänge zu simulieren, um sich mit den Bedienelementen und den wichtigsten Funktionen vertraut zu machen. Be-

schränken Sie sich auf die vom Hersteller vorgesehenen Verwendungszwecke, ohne Änderungen an den Vorrichtungen vorzunehmen, um nicht vorgesehene Leistungen herbeizuführen. Überprüfen Sie vor dem Gebrauch, ob die Sicherheitsvorrichtungen installiert sind und einwandfrei funktionieren. Neben Beachtung oben stehender Anforderungen müssen die Benutzer sämtliche Sicherheitsnormen befolgen und die Beschreibung der Bedienelemente sowie der Inbetriebnahme aufmerksam durchlesen.

BESCHREIBUNG DER BEDIENELEMENTE

Das Gerät ist mit Bedienelementen zur Aktivierung der wichtigsten Funktionen ausgestattet.

- A) Taste Zündung:** zum Zünden der Zündflamme des Brenners der Bratplatte und/oder des Backofens
- B) Backofen-Schalter:** zum Ein- und Ausschalten des Backofens und zum Regulieren des Backofenbrenners

C) Schalter des Kochstellenbrenners: zum Ein- und Ausschalten des entsprechenden Kochstellenbrenners

D) Schalter des Bratplattenbrenners: zum Zünden, Ausschalten und Regulieren des Brenners und des Zündflammenbrenners.

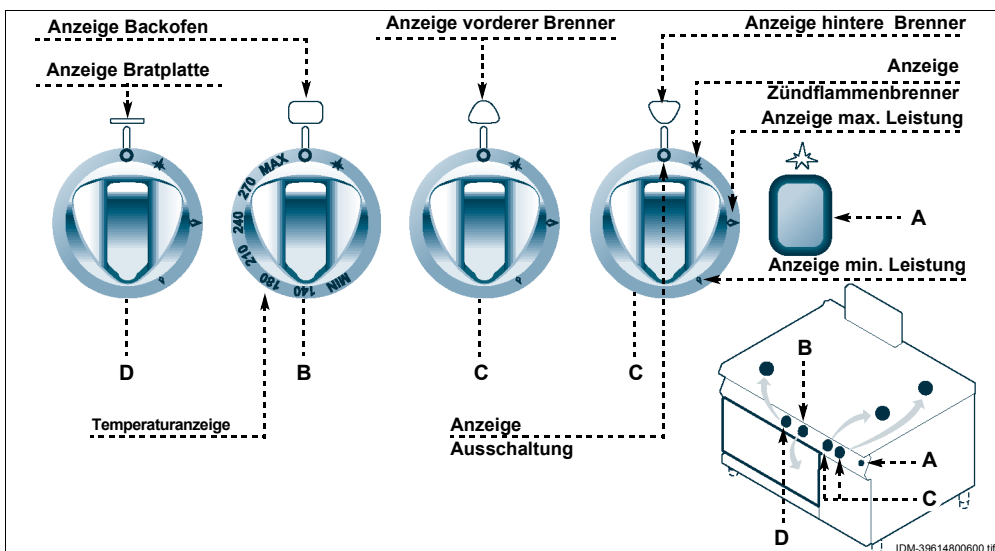

DE

Zündung

i Wichtig

Bei der ersten Einschaltung die Platte säubern, um den schützenden Fettfilm und eventuelle Verunreinigungen zu entfernen; dann das Gerät einschalten und ca. 1 Stunde auf Mindestleistungsstufe vorheizen.

- 1 - Öffnen Sie den Gashahn.
- 2 - Schalter (B) niederdrücken und entgegen dem Uhrzeigersinn drehen (Pos. 1); gleichzeitig die Taste (C) zum Zünden des Zündflammenbrenners gedrückt halten.
- 3 - Halten Sie den Bedienknebel etwa 15 Sekunden lang gedrückt, damit das Thermoelement in Aktion treten kann. Der Zündflammenbrenner kann auch manuell über die Klappe (A) gezündet werden.
- 4 - Drehen Sie den Bedienknebel im Gegen-
uhrzeigersinn (Pos. 2), um den Brenner einzuschalten.
- 5 - Den Schalter langsam entgegen dem
Uhrzeigersinn drehen, um die Heizleistung der Flamme auf das Minimum einzustellen.

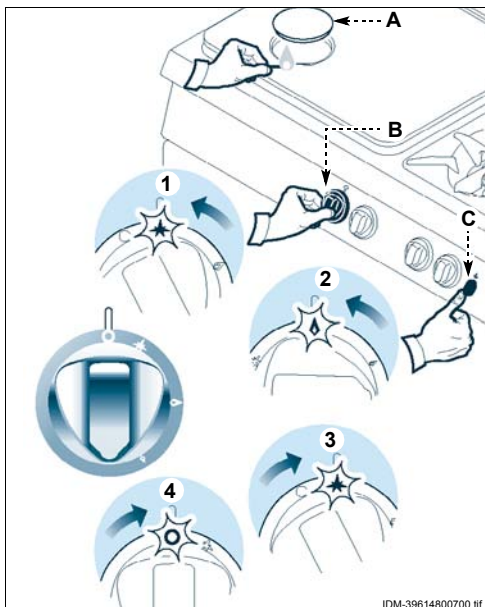

IDM-39614800700.tif



Abschaltung

- 1 - Drehen Sie den Bedienknebel im Uhrzeigersinn (Pos. 3), um den Brenner abzuschalten. Der Zündflammenbrenner bleibt für die folgenden Zündungen des Brenners eingeschaltet.
- 2 - Drehen Sie den Bedienknebel im Uhrzeigersinn (Pos. 4), um den Zündflammenbrenner auszuschalten.
- 3 - Drehen Sie den Gashahn ab, um die Sicherheitsbedingungen zu gewährleisten.

DE

EIN- UND AUSSCHALTEN DER KOCHSTELLENBRENNER

Zündung

- 1 - Öffnen Sie den Gashahn.
- 2 - Den Schalter **(A)** niederdrücken und entgegen dem Uhrzeigersinn drehen (Pos. 1) und die Zündflamme zünden.
- 3 - Halten Sie den Bedienknebel etwa 15 Sekunden lang gedrückt, damit das Thermoelement in Aktion treten kann.
- 4 - Drehen Sie den Bedienknebel im Gegenuhrzeigersinn (Pos. 2) um den Brenner einzuschalten.
- 5 - Den Schalter langsam entgegen dem Uhrzeigersinn drehen, um die Heizleistung der Flamme auf das Minimum einzustellen.

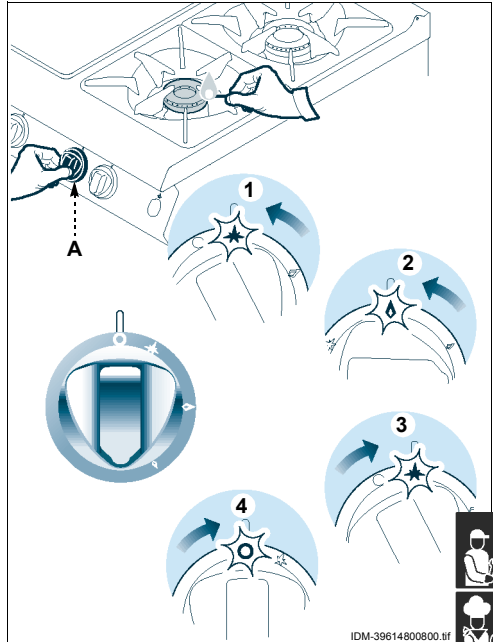

Abschaltung

- 1 - Drehen Sie den Bedienknebel im Uhrzeigersinn (Pos. 3), um den Brenner abzuschalten. Der Zündflammenbrenner bleibt für die folgenden Zündungen des Brenners eingeschaltet.
- 2 - Drehen Sie den Bedienknebel im Uhrzeigersinn (Pos. 4), um den Zündflammenbrenner auszuschalten.
- 3 - Drehen Sie den Gashahn ab, um die Sicherheitsbedingungen zu gewährleisten.

EIN- UND AUSSCHALTEN DES BACKOFENS

Zündung

i Wichtig

Bei der ersten Einschaltung das Gerät richtig vorheizen.

- 1 - Öffnen Sie den Gashahn.
- 2 - Schalter **(A)** niederdrücken und entgegen dem Uhrzeigersinn drehen (Pos. 1); gleichzeitig die Taste **(B)** zum Zünden des Zündflammenbrenners gedrückt halten.
- 3 - Halten Sie den Bedienknebel etwa 15 Sekunden lang gedrückt, damit das Thermoelement in Aktion treten kann. Der Zündflammenbrenner kann auch manuell über die Klappe **(C)** gezündet werden.
- 4 - Den Schalter entgegen dem Uhrzeigersinn (Pos. 2) auf eine Temperatur zwischen Minimum und Maximum drehen und vor Benutzung des Backofens die erforderliche Vorheizzeit abwarten (siehe Tabelle).

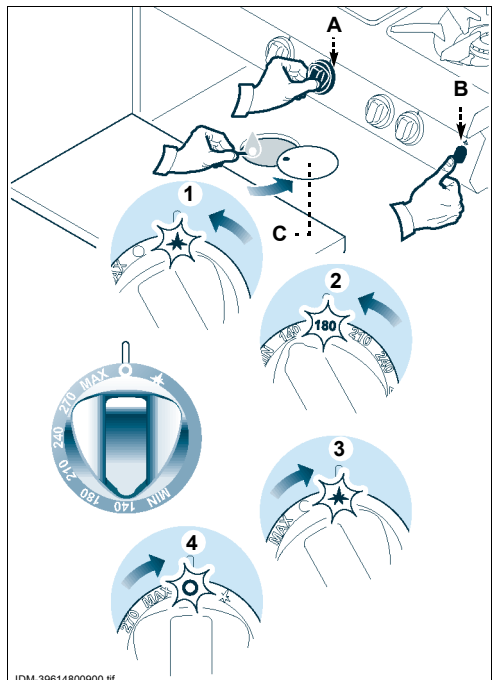

	Min								Max
Temperatur °C	100	140	180	210	240	270	300		
Zeit in Minuten	6'	8'	10'	12'	14'	16'	18'		

Abschaltung

- 1 - Drehen Sie den Bedienknebel im Uhrzeigersinn (Pos. **3**), um den Brenner abzuschalten. Der Zündflammenbrenner bleibt für die folgenden Zündungen des Brenners eingeschaltet.

- 2 - Drehen Sie den Bedienknebel im Uhrzeigersinn (Pos. **4**), um den Zündflammenbrenner auszuschalten.
- 3 - Drehen Sie den Gashahn ab, um die Sicherheitsbedingungen zu gewährleisten.

LÄNGERER STILLSTAND DES GERÄTS

Verfahren Sie folgendermaßen, falls das Gerät längere Zeit nicht eingesetzt werden soll:

- 1 - Schließen Sie den Gaszufuhrhahn
- 2 - Das Gerät mit seinem Trennschalter vom Hauptstromnetz trennen.
- 3 - Reinigen Sie das Gerät und die angrenzenden Zonen akkurat.

- 4 - Tragen Sie eine hauchdünne Schicht Lebensmittelöl auf die Edelstahlfächen auf.
- 5 - Führen Sie sämtliche Wartungsarbeiten aus.
- 6 - Lassen Sie das Gerät unbedeckt stehen, wobei die Garräume offen bleiben.

TIPPS FÜR DEN GEBRAUCH

Um eine korrekte Anwendung des Gerätes zu gewährleisten, sollten folgende Ratschläge befolgt werden:

- Verwenden Sie ausschließlich das vom Hersteller angegebene Zubehör.
- Die Oberfläche der Platte gegen Kratzer und Stöße schützen, um nicht ihre Eigenschaften zu verändern und um die Hygiene der zubereiteten Speisen zu gewährleisten.
- Man sollte es vermeiden, Wasser auf die heiße Platte zu schütten, da durch den plötzlichen Temperaturunterschied die Oberfläche der Kochplatte beschädigt werden kann.
- Sicherstellen, dass das Bodenblech richtig eingesetzt ist.

- Sicherstellen, dass die Inspektionsklappe geschlossen ist.
- Den Backofen vor dem Gebrauch vorheizen.
- Den Backofen nicht mit teilweise geöffneter Tür verwenden.
- Die oberen Führungsschienen zum Backen von Kuchen und die unteren Führungsschienen zum Garen von Braten verwenden.
- Das Gerät und den umliegenden Bereich stets sauber halten.
- Zum Reinigen nur lebensmitteltaugliche Reiniger verwenden.



WARTUNG

4

DE

EMPFEHLUNGEN FÜR DIE WARTUNG

Sorgen Sie dafür, dass das Gerät im Zustand maximaler Leistungsfähigkeit bleibt, indem Sie die vom Hersteller vorgesehenen planmäßigen Wartungsarbeiten ausführen. Gute Wartung zahlt sich durch optimale Leistungen, längere Betriebsdauer und eine konstante Wahrung der Sicherheitsanforderungen aus.



Vorsicht - Achtung

Vor Ausführung eines Wartungseingriffs alle vorgesehenen Sicherheitseinrichtungen einschalten und in Erwägung ziehen, ob die angemessene Unterrichtung des ausführenden Personals und der in der Nähe tätigen Personen erforderlich ist. Den Gashahn schließen, die Spannungsversorgung mit dem Trennschalter unterbrechen und den Zugang zu al-

len Einrichtungen verhindern, die, wenn sie aktiviert werden, zur Entstehung von unerwarteten Gefahrensituationen führen und die Sicherheit und der Gesundheit von Personen beeinträchtigen könnten.

Folgende **Elemente sind nach** jedem Einsatz und bei Bedarf zu reinigen:

- die Platte (siehe S. 13)
- Die Kochmulde (siehe S. 14)
- die Kochstellenbrenner (siehe S. 14)
- der Backofen (siehe S. 14)
- die Zubehörteile (siehe S. 14)
- Das Gerät und die angrenzenden Zonen (siehe S. 13)

Nach **jeweils 100 Betriebsstunden** müssen folgende Arbeiten von erfahrenen und autorisierten Bedienern ausgeführt werden:

- Kontrolle des Gasdrucks und der Dichtigkeit der Anlage
- Überprüfung der Funktionsfähigkeit des Sicherheits-Thermoelements

- Überprüfung der Funktionsfähigkeit und, bei Bedarf, Reinigung des Abzugsrohrs
- Funktionstüchtigkeit der Stromanlage prüfen
- Schmierung des Gashahns (siehe S. 26).

REINIGUNG DES GERÄTS

Da das Gerät zur Zubereitung von Speisen für den Menschen eingesetzt wird, ist besondere Sorgfalt auf die Hygiene geboten. Das Gerät und dessen näheres Umfeld müssen konstant sauber gehalten werden.

i Wichtig

Vor Beginn jeglicher Reinigungsarbeiten stets den Gashahn schließen, die Spannungsversorgung mit dem Trennschalter unterbrechen und das Gerät abkühlen lassen.

Achten Sie auch auf folgende Empfehlungen:

- 1 - Verwenden Sie zur Reinigung der Geräteteile ausschließlich lauwarmes Wasser, Reinigungsmittel für Lebensmittelzwecke und keine Scheuermittel.
- 2 - Die Elemente, die in direkten oder indirekten Kontakt mit den Lebensmitteln kommen, und die angrenzenden Bereiche sorgfältig reinigen.

Vorsicht - Achtung

Verwenden Sie keine Produkte, die Stoffe enthalten, welche für die menschliche Gesundheit schädlich und gefährlich sind (Lösemittel, Benzin, usw.).

- 3 - Spülen Sie die Oberflächen mit Trinkwasser nach und trocknen Sie sie ab.
- 4 - Behandeln Sie die Edelstahlfleichen vorsichtig, um sie nicht zu beschädigen. Insbesondere sollte der Gebrauch von ätzenden Produkten, Scheuermitteln und spitzen Gegenständen vermieden werden.
- 5 - Nur die äußeren Teile dürfen mit einem Wasserstrahl gereinigt werden.
- 6 - Essensreste müssen so schnell wie möglich entfernt werden, bevor sie eintrocknen und hart werden.
- 7 - Entfernen Sie die Kalkablagerung, die sich auf einigen Geräteflächen bilden können.



REINIGUNG DER PLATTE

i Wichtig

Zum Reinigen nur lebensmitteleaugliche Reiniger verwenden.

Für diesen Vorgang in der angegebenen Weise verfahren.

- 1 - Das Gerät ausschalten und abkühlen lassen.
- 2 - Zum Entfernen der Garreste von der Kochplatte einen Spachtel verwenden.
- 3 - Die Platte mit einem geeigneten Fettlöser bestreichen und einige Minuten einwirken lassen.
- 4 - Die Platte sorgfältig mit einem Schwamm reinigen, gut nachspülen und trocknen.

i Wichtig

Die Bratplatte sorgfältig spülen, um alle Fettlöserrückstände zu entfernen und um die Bildung von Flecken und Schlieren beim nächsten Gebrauch der Platte zu verhindern.

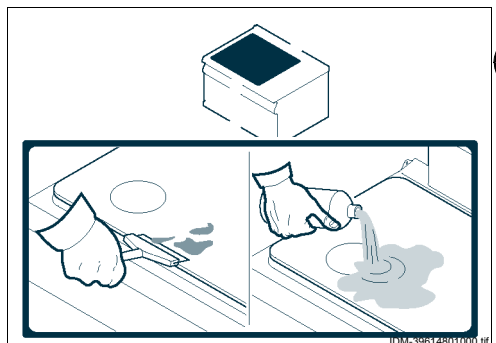

DE

REINIGUNG DER KOCHMULDE, BRENNER UND ZUBEHÖRTEILE

Für diesen Vorgang in der angegebenen Weise verfahren.

- 1 - Brennerdeckel (A) und Brenner (B) ausbauen.
- 2 - Den Brenner und den Brennerdeckel gründlich reinigen und sicherstellen, dass die Löcher des Brennerdeckels nicht verstopft sind.
- 3 - Regelmäßig das Zündloch im Brenner reinigen.
- 4 - Die Kochmulde reinigen.
- 5 - Die Zubehörteile nach dem Gebrauch mit einem geeigneten Fettlöser reinigen. Wir empfehlen die Reinigung im Geschirrspüler.
- 6 - Die Oberflächen trocknen und die Komponenten wieder einbauen. Für die richtige Montage der Brenner die Angaben in der Abbildung beachten.



Vorsicht - Achtung

Darauf achten, dass kein Wasser und keine Verunreinigungen in den Brenner gelangen, da hierdurch die Düse verstopft und die Funktionsfähigkeit des Brenners beeinträchtigt werden könnte.

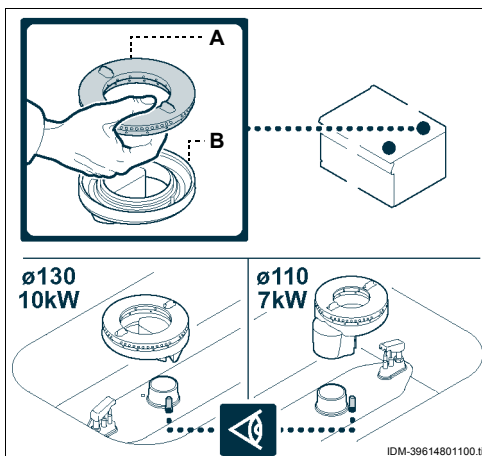

REINIGUNG DES BACKOFENS

Für diesen Vorgang in der angegebenen Weise verfahren.

- 1 - Den Rost (C) und das Bodenblech (D) aus dem Backofen nehmen und gründlich reinigen.
- 2 - Die Teile im Backofen von Verkrustungen reinigen, die seine Funktionsfähigkeit beeinträchtigen könnten.
- 3 - Die Oberflächen trocknen und die Komponenten wieder einbauen.

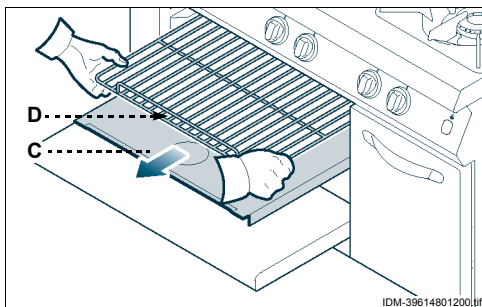

DE

KONTROLLE DES GASDRUCKS

Für diesen Vorgang in der angegebenen Weise verfahren.

- 1 - Schließen Sie den Gaszufuhrhahn
- 2 - Den Schalter **(A)** abziehen.
- 3 - Drehen Sie die Schrauben **(C)** heraus und montieren Sie die Blende **(B)** ab.
- 4 - Drehen Sie die Schrauben **(D)** aus dem Druckprüfpunkt.
- 5 - Schließen Sie das Manometer **(E)** an den Druckprüfpunkt **(F)** an.
- 6 - Öffnen Sie den Gashahn wieder.
- 7 - Alle Brenner zünden, die Schalter in die Großstellung drehen (siehe Seite 11) und dann sicherstellen, dass der angezeigte Druck den Werten in der Tabelle (am Ende des Handbuchs) entspricht.
- 8 - Die Brenner ausschalten, das Manometer abklemmen und abschließend wieder den ursprünglichen Zustand herstellen.

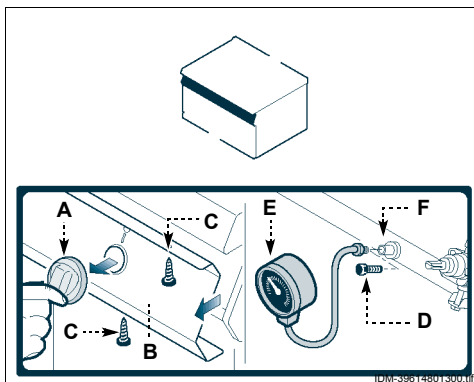

DEFEKTE

5

FEHLERSUCHE

Vor der Inbetriebnahme wurde das Gerät einem vorläufigen Testlauf unterzogen.

Die im Folgenden aufgeführten Informationen sollen Ihnen dabei helfen, eventuelle Anomalien oder Funktionsstörungen, die während des Betriebs auftreten können, aufzufinden und zu beheben.

Einige dieser Probleme können vom Benutzer

selbst behoben werden; alle anderen erfordern präzise Fachkenntnisse oder besondere Fähigkeiten und dürfen daher ausschließlich von qualifiziertem Personal mit nachweislicher Erfahrung in diesem speziellen Gebiet des Eingriffs durchgeführt werden.



Probleme	Ursachen	Lösungen
Gasgeruch	Beim Löschen der Flamme entstehender gelegentlicher Gasaustritt	Schließen Sie den Gashahn und lüften Sie den Raum
Der Zündflammenbrenner lässt sich nicht einschalten	Die Funkenzündeinrichtungen funktionieren nicht	Überprüfen Sie die Funktionsfähigkeit der Zündeinrichtungen Zünden Sie den Brenner manuell mit freier Flamme. Wichtig Kontaktieren Sie den Kundendienst
	Durch längeren Stillstand hervorgerufene Luftblasen in den Leitungen	Versuchen Sie erneut und länger, den Zündvorgang zu starten
Der Zündflammenbrenner bleibt nicht eingeschaltet	Das Thermoelement ist nicht ausreichend aufgeheizt	Versuchen Sie erneut und länger, den Zündvorgang zu starten
Die Flamme ist gelb	Der Brenner ist verschmutzt, das Gasabzugsrohr ist verstopft, Kondenswassertropfen	Wichtig Kontaktieren Sie den Kundendienst
Schwierigkeiten beim Drehen des Brennerschalters	Fehlfunktion des vollgesicherten Gasventils	Wichtig Kontaktieren Sie den Kundendienst

DE

EMPFEHLUNGEN FÜR DIE INSTALLATION UND HANDHABUNG

i Wichtig

Beachten Sie die Hinweise des Herstellers, die direkt auf der Verpackung, auf dem Gerät selbst oder in der Gebrauchsanweisung zu finden sind, wenn Sie das Gerät handhaben und installieren. Die für diese Operatio-

nen autorisierte Person wird bei Bedarf einen „Sicherheitsplan“ aufstellen müssen, um die Unversehrtheit der direkt an dem Vorgang beteiligten Personen zu gewährleisten.

VERPACKUNG UND AUSPACKEN

Die Verpackung wird möglichst platzsparend und unter Berücksichtigung des eingesetzten Transportmittels realisiert.



Zur Vereinfachung des Transports können einige Komponenten für die Spedition ausgebaut und mit einer geeigneten Schutzverpackung versehen werden.

Auf der Verpackung sind sämtliche erforderlichen Angaben zur Be- und Entladung angegeben. Kontrollieren Sie beim Auspacken die Unversehrtheit und die exakte Übereinstimmung der Stückmengen.

Das Verpackungsmaterial muss fachgerecht und unter Beachtung der einschlägigen geltenden Gesetzesbestimmungen entsorgt werden.

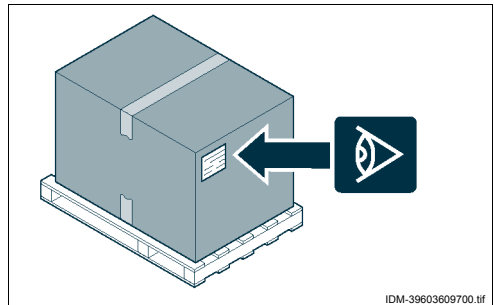

IDM-39603609700.tif

TRANSPORT

DE

Der Transport kann auch in Abhängigkeit vom Bestimmungsort anhand verschiedener Transportmittel erfolgen.

Folgendes Schema zeigt die gängigsten Lösungen. Für die Dauer des Transportes muss das Liefergut fachgerecht an das Transportmittel vertaut werden, um unerwünschte Bewegungen zu vermeiden.

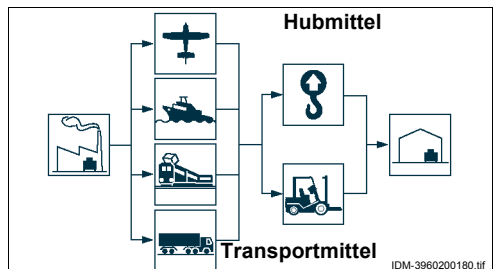

IDM-3960200180.tif

HANDHABUNG UND HUB

Das Gerät kann mit einem Hubmittel bewegt werden, das mit Gabeln oder Haken ausgestattet ist und die geeignete Traglast besitzt.

Vor diesem Vorgang ist der Schwerpunkt der Last zu überprüfen.

i Wichtig

Achten Sie beim Einsatz des Hubmittels auf das Gaszufuhrrohr.

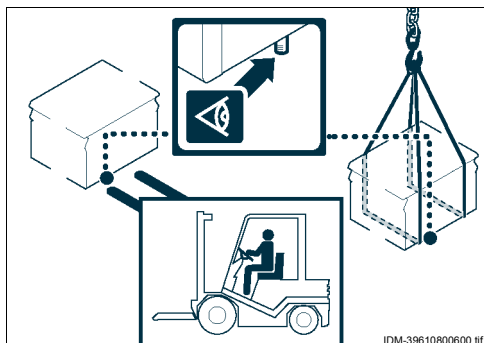

INSTALLATION DES GERÄTS

Es müssen sämtliche Phasen der Installation, schon von der Umsetzung des allgemeinen Projekts an, berücksichtigt werden. Die für diese Operationen autorisierte Person wird vor Einleitung dieser Phasen den Installationsstandort bestimmen und bei Bedarf einen „Sicherheitsplan“ aufstellen, um die Unversehrtheit der direkt am Vorgang beteiligten Personen zu gewährleisten und die gesetzlichen Bestimmungen zu befolgen. Dies betrifft insbesondere die Vorschriften für nicht ortsfeste Arbeitsräume.

Der Installationsort muss folgenden Anforderungen entsprechen: Anschlüsse für die verschiedenen Versorgungsleitungen, Abführungsvorrichtungen für Produktionsrückstände, angemessene Beleuchtung. Darüber hinaus müssen sämtliche hygienischen und gesundheitsrechtlichen Anforderungen erfüllt sein, um eine Kontamination der Nahrungsmittel zu vermeiden.

Bestimmen Sie, falls notwendig, die exakte Position für jedes Gerät bzw. jede Gerätekomponente. Für eine korrekte Positionierung können die Koordinaten aufgezeichnet werden.

Installieren Sie das Gerät in einem Abstand von mindestens 5 cm zur Wand, falls diese nicht für Temperaturen von mindestens 150°C ausgelegt ist. Die Installation in Einklang mit den im Installationsland geltenden gesetzlichen Bestimmungen, Normen und Spezifikationen ausführen.

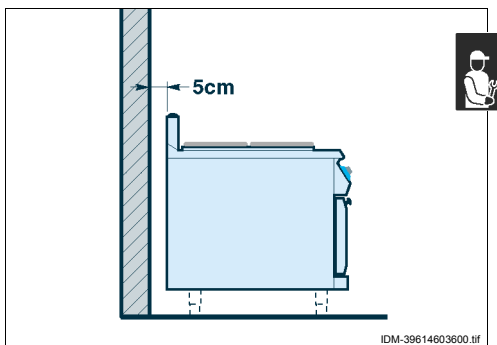

RAUMBELÜFTUNG

Der Raum, in dem das Gerät installiert wird, muss über Zuluftöffnungen verfügen, um den einwandfreien Betrieb des Geräts und den Luftaustausch im Raum selbst zu gewährleisten.

Die Zuluftöffnungen müssen ausreichend groß bemessen und durch Gitter geschützt und so positioniert sein, dass sie nicht verdeckt werden können.

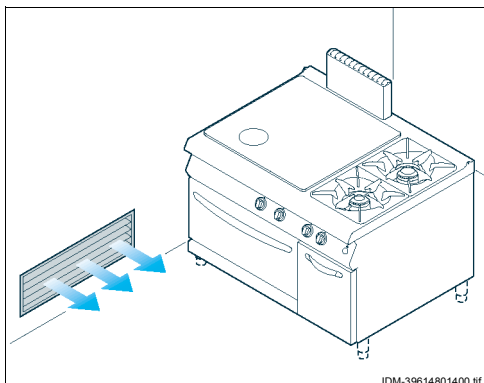

INSTALLATION DES ZUBEHÖRS

Die Stützfüße (A) an den Befestigungspunkten des Gestells einschrauben.

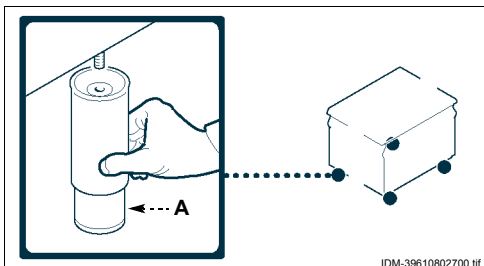

NIVELLIEREN

Regulieren Sie die Füße (A), um das Gerät waagrecht aufzustellen.

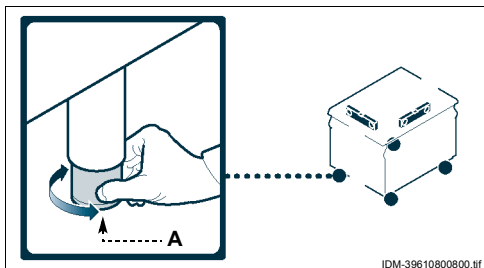

MONTAGE BEI REIHENAUFSTELLUNG

Verfahren Sie folgendermaßen, um Geräte (nebeneinander) in einer Reihe aufzustellen.

- 1 - Den Schalter **(A)** abziehen.
- 2 - Die Schrauben **(C)** ausschrauben und die Blenden **(B)** ausbauen.
- 3 - Bekleben Sie die Geräteketten, die nebeneinander angeordnet werden sollen, mit einem Schutzband.
- 4 - Beschichten Sie die Seitenwände, die nebeneinander aufgestellt werden sollen, mit einer Dichtungsmasse für Lebensmittelzwecke.
- 5 - Die Geräte aneinander reihen.
- 6 - Das Gerät mit den Schrauben und Muttern **(D-E)** anschließen.
- 7 - Entfernen Sie überflüssige Dichtungsmasse und Klebeband.
- 8 - Beschichten Sie die Innenseite des Deckels **(F)** mit der Dichtungsmasse und montieren Sie den Deckel, um die Befestigungszone zu bedecken.
- 9 - Die Blenden **(B)** und die Schalter **(A)** nach Abschluss der Arbeit wieder anbringen.

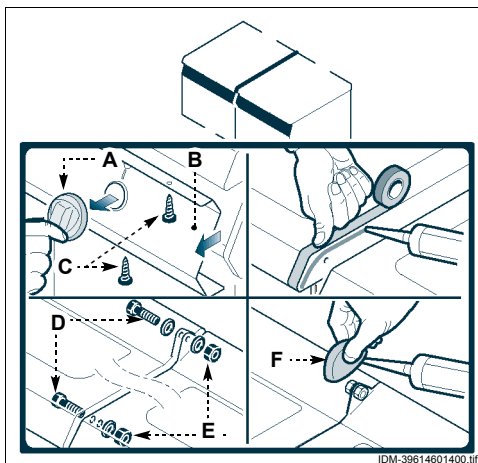

L) Einbausatz für Träger

M) Einbausatz für die Montage auf Unterschrank

Für die in Reihe aufgestellten Geräte sind auf Anfrage verschiedene Ausstattungssätze lieferbar.

G) Einbausatz für Brückenmontage

H) Einbausatz für Untergestell

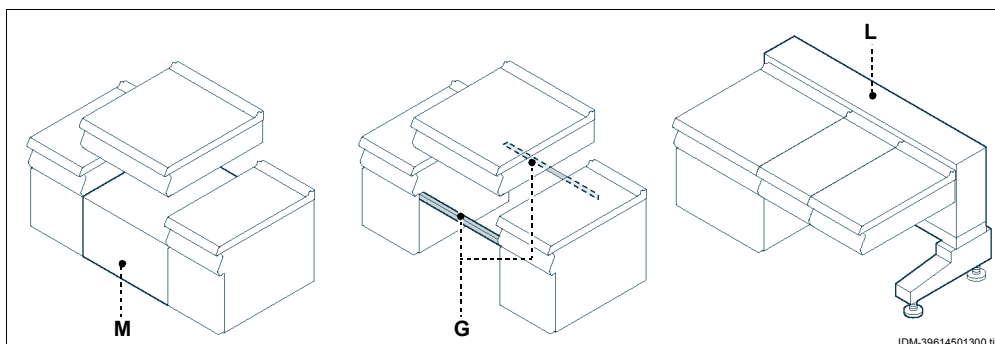
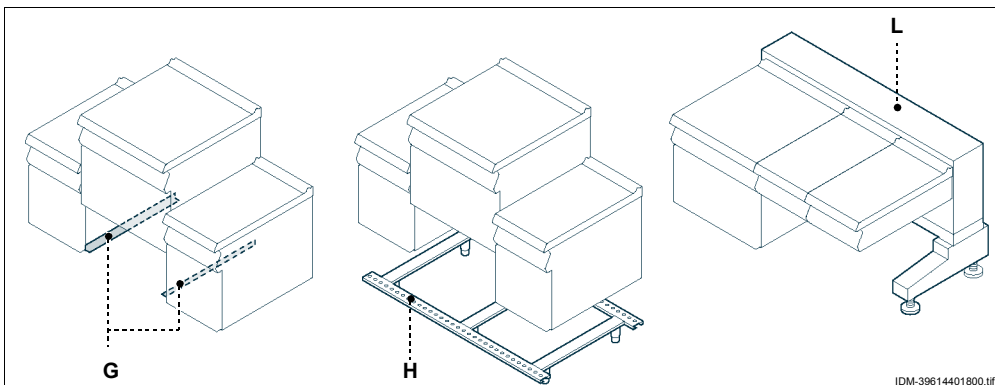

GASANSCHLUSS

i Wichtig

Diese Arbeit darf nur von zugelassenen und erfahrenen Fachleuten ausgeführt werden. Der Anschluss muss fachgerecht und vorschriftsmäßig ausgeführt werden und allen einschlägigen gesetzlichen Bestimmungen entsprechen. Nach Ausführung des Anschlusses muss vor der Inbetriebnahme des Geräts durch eine allgemeine Kontrolle sichergestellt werden, dass nirgends Gas austritt.

Schließen Sie den Zufuhrschlauch an das Anschlussrohr des Gerätes an. Bringen Sie hierbei einen Absperrhahn (A) an der Anschlussstelle an, um bei Bedarf die Gaszufuhr abzusperren können.

i Wichtig

Der Absperrhahn (A) ist nicht im Lieferumfang enthalten. Er muss in einer

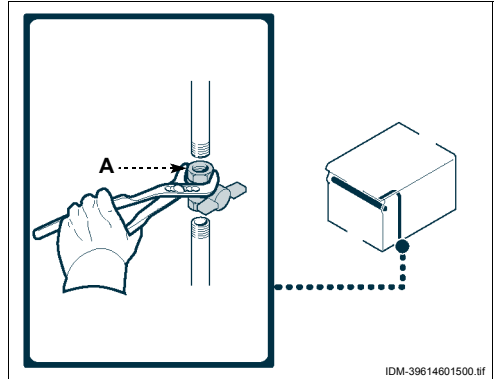

leicht zugänglichen Position installiert werden und sein Zustand (offen oder geschlossen) muss sofort erkennbar sein.



ANSCHLUSS DES RAUCHABZUGS

i Wichtig

Den Anschluss in Einklang mit den einschlägigen gesetzlichen Bestimmungen und unter Verwendung des hierfür geeigneten und vorgeschriebenen Materials ausführen.

Anschluss an ein Abzugsrohr mit natürlicher Ansaugung

Für diesen Vorgang in der angegebenen Weise verfahren.

- 1 - Den Abzugsstutzen des Geräts an den Kamin (A) mit einem Kanal verbinden, der die in der Abbildung gezeigten Abmessungen hat.

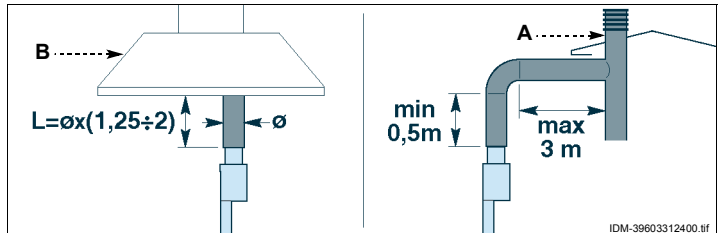

i Wichtig

Der Ventilator der Zwangsentlüftungsanlage muss sich automatisch einschalten, wenn der Gashahn geöffnet wird.

Anschluss unter einer Abzugshaube mit Zwangsansaugung

Für diesen Vorgang in der angegebenen Weise verfahren.

- 1 - Das Gerät unter der Haube (B) positionieren und in den Abzugsstutzen des Geräts einen Kanal mit den in der Abbildung gezeigten Abmessungen einsetzen.

STROMANSCHLUSS

i Wichtig

Der Anschluss muss von autorisiertem Fachpersonal in Einklang mit den einschlägigen gesetzlichen Bestimmungen und unter Verwendung von geeignetem und vorschriftsmäßigem Material ausgeführt werden. Das Gerät wird mit einer Betriebsspannung von 230V/1N geliefert.

⚠ Vorsicht - Achtung

Vor Ausführung irgendeines Eingriffs die Hauptstromversorgung unterbrechen.

Den Anschluss des Geräts an das Stromnetz in der angegebenen Weise ausführen.

- 1 - Falls nicht schon vorhanden, einen Trennschalter (A) mit thermomagnetischem Auslöser und FI-Block in der Nähe des Geräts installieren.
- 2 - Den Schalter (B) abziehen.
- 3 - Drehen Sie die Schrauben (C) heraus und montieren Sie die Blende (D) ab.
- 4 - Die Schrauben (E) ausschrauben und die Anschlussdose (F) ausbauen. Die Position der Anschlussdose hängt von der Version ab. Die richtige Position können Sie den Anschlussplänen am Ende des Handbuchs entnehmen.

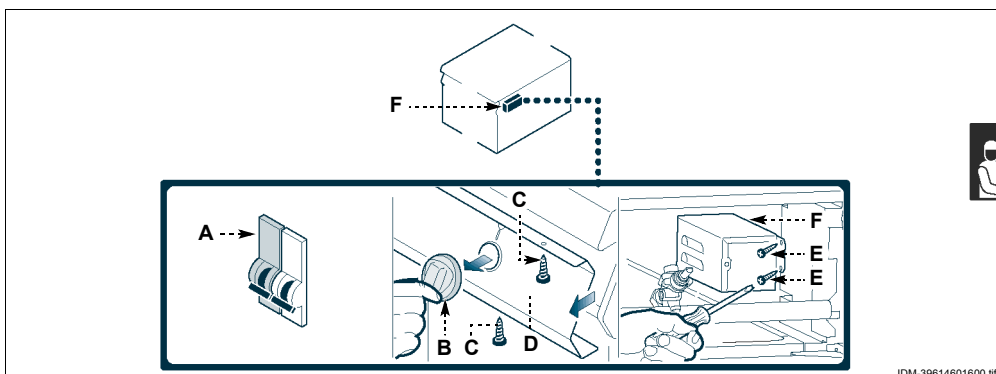

IDM-39614601600.tif

- 5 - Die Schrauben (G) lösen, um den Deckel (H) abzunehmen.

- 6 - Den Trennschalter (A) nach den Angaben in der Abbildung und im Schaltplan am Ende des Handbuchs an die Klemmenleiste (L) des Geräts anschließen.

Ein flexibles Kabel verwenden, dessen Eigenschaften mindestens Typ H07RN-F entsprechen und dessen Betriebstemperatur mindestens 80°C beträgt.

- 7 - Die Zugentlastung (M) festziehen.

i Wichtig

Bei der Ausführung des Anschlusses auf den Anschluss des Neutral- und des Schutzleiters achten. Wenn diese Anschlüsse nicht richtig ausgeführt werden, kann der Brenner nicht gezündet werden.

- 8 - Anschließend den Deckel (H), die Anschlussdose (F) und die Bedienblende (D) wieder montieren.

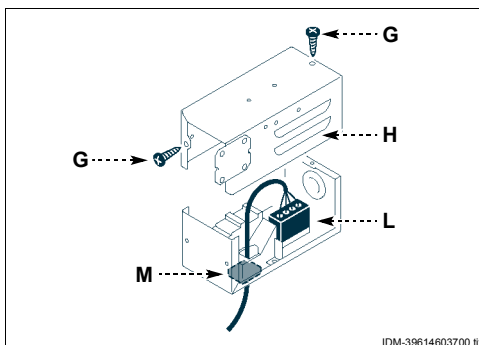

IDM-39614603700.tif

UMSTELLUNG DER GASVERSORGUNG

Der werkseitig durchgeführte Testlauf ist mit dem Gastyp des örtlichen Gaswerks durchgeführt worden. Der Gastyp des Testlaufs ist aus dem Aufkleber ersichtlich, der auf dem Typenschild angebracht wurde.

Falls Sie das Gerät an eine Gaszufuhr anderen Typs anschließen müssen, gehen Sie folgendermaßen vor:

- 1 - Schließen Sie den Gaszufuhrhahn
- 2 - Die Düse des Bratplattenbrenners austauschen (siehe S. 26).
- 3 - Die Düse des Zündflammenbrenners des Bratplattenbrenners austauschen (siehe S. 28).
- 4 - Die Düsen der Kochstellenbrenner austauschen (siehe S. 27).
- 5 - Die Düse des Backofenbrenners austauschen (siehe S. 27).
- 6 - Die Düsen der Zündflammenbrenner der Kochstellenbrenner austauschen (siehe S. 28).
- 7 - Die Düse des Zündflammenbrenners des Backofenbrenners austauschen (siehe S. 28).
- 8 - Nötigenfalls die Luftdüse des Backofenbrenners austauschen (siehe S. 29).
- 9 - Die Kleinstellung bei den Ventilhähnen der Brenner des Kochfelds (siehe S. 24), des Backofens (siehe S. 23) und der Bratplatte (siehe S. 24) einstellen.
- 10 - Entfernen Sie den alten Aufkleber vom Typenschild und ersetzen Sie ihn durch den neuen Aufkleber, um den verwendeten Gastyp anzugeben.

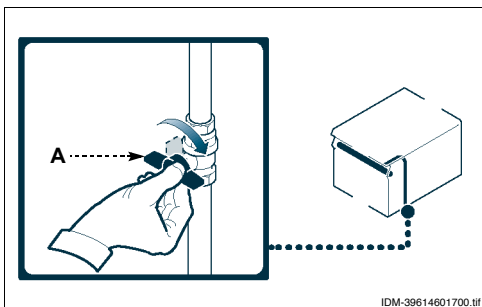

IDM-39614601700.tif

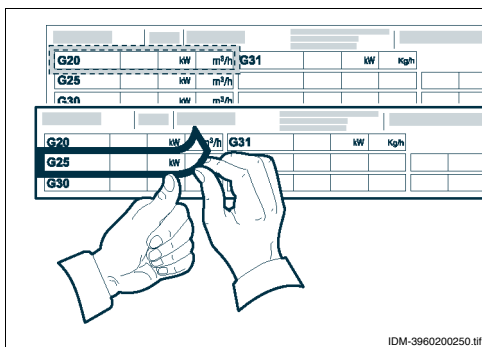

IDM-3960200250.tif

i Wichtig

Stellen Sie nach Abschluss dieses Vorgangs sicher, dass kein Gas austritt und keine Funktionsstörungen auftreten.

TESTLAUF ZUR ABNAHME DES GERÄTS

DE **i** Wichtig

Vor der Inbetriebnahme muss ein Testlauf der Anlage durchgeführt werden, um den Betriebszustand jeder einzelnen Komponente zu überprüfen und eventuelle Anomalien zu ermitteln. In dieser Phase ist es besonders wichtig, dass sämtliche Sicherheits- und Hygienemaßnahmen vorschriftsmäßig eingehalten werden.

Für den Testlauf der Abnahme sind folgende Kontrollen durchzuführen:

- 1 - Sicherstellen, dass die Netzspannung der Nennspannung des Geräts entspricht.
- 2 - Den Trennschalter betätigen, um den Stromanschluss zu überprüfen.
- 3 - Öffnen Sie den Gashahn, um die Dichtigkeit der Anschlüsse zu überprüfen.
- 4 - Überprüfen Sie, ob das angeschlossene Gas mit der Gerätespezifikation übereinstimmt und

nehmen Sie gegebenenfalls eine Umstellung vor (siehe S. 22).

- 5 - Sicherstellen, dass die Zündung und die Verbrennung beim Bratplattenbrenner und beim Backofenbrenner ordnungsgemäß erfolgen.
- 6 - Überprüfen Sie Gasdruck und -durchsatz bei minimaler und maximaler Zufuhr und regulieren Sie, falls notwendig, die Einstellungen (siehe S. 15).
- 7 - Überprüfen Sie die einwandfreie Funktionsfähigkeit des Sicherheits- Thermoelements.
- 8 - Stellen Sie sicher, dass kein Gas austritt.
- 9 - Überprüfen Sie, dass die Typenschilder mit den Aufklebern bezüglich des im Benutzerland verwendeten Gastyps beschriftet sind.

Nach Abschluss des Testlaufs ist der Benutzer gegebenenfalls auf angemessene Weise in den Gebrauch des Gerätes einzuweisen, um sämtliche Kenntnisse zu erwerben, die zur Inbetriebnahme des Gerätes unter Sicherheitsbedingungen gemäß geltender Gesetzesvorschriften erforderlich sind.

EMPFEHLUNGEN FÜR DIE EINSTELLUNGEN

i Wichtig

Vor jeder Regulierung an den Einstellungen müssen sämtliche vorgesehenen Sicherheitsvorrichtungen aktiviert werden. Überlegen Sie, ob es notwendig ist, das arbeitende Personal und die in der Nähe befindlichen Personen auf angemessene Weise zu informieren. Trennen Sie vor allem

den Gashahn ab und verhindern Sie den Zugang zu allen Vorrichtungen, die bei ihrer Aktivierung eine unvorgesehene Gefahr hervorrufen und Schäden für die Sicherheit und die Gesundheit von Personen verursachen könnten.

EINSTELLEN DER KLEINSTELLUNG DES VOLLGESICHERTEN GASVENTILS DER BRATPLATTE

i Wichtig

Diese Einstellung muss nur ausgeführt werden, wenn die anzuschließende Gasart von der Prüfgasart verschieden ist, d.h. also im Anschluss an eine Gasumstellung (siehe S. 22). Vor dieser Einstellung muss

man sicherstellen, dass der Druck im Gasnetz dem für die jeweilige Gasart vorgeschriebenen Nenndruck entspricht (siehe die Tabelle am Ende des Handbuchs).



Für diesen Vorgang in der angegebenen Weise verfahren.

Methan

- 1 - Schließen Sie den Gaszufuhrhahn
- 2 - Den Schalter **(A)** abziehen.
- 3 - Drehen Sie die Schrauben **(C)** heraus und montieren Sie die Blende **(B)** ab.
- 4 - Drehen Sie die Schrauben **(D)** aus dem Druckprüfpunkt.
- 5 - Schließen Sie das Manometer **(E)** an den Druckprüfpunkt **(F)** an.
- 6 - Öffnen Sie den Gashahn wieder.
- 7 - Zünden Sie den Brenner an und drehen Sie den Bedienknebel bis in die Position der minimalen Flamme.
- 8 - Die Düse der Mindesteinstellung **(G)** einsetzen und vollständig einschrauben.
- 9 - Die Düse **(G)** langsam ausschrauben, bis der angezeigte Druck den Tabellenwerten entspricht (siehe die Tabelle am Ende des Handbuchs).
- 10 - Überprüfen Sie die Stabilität der Flamme.
- 11 - Versiegeln Sie die Schraube nach Abschluss der Einstellung mit Lack.
- 12 - Den Brenner ausschalten, den Gasabsperrhahn schließen und das Manometer abklemmen.
- 13 - Abschließend die Bedienblende **(B)** und die Schalter **(A)** wieder anbringen.

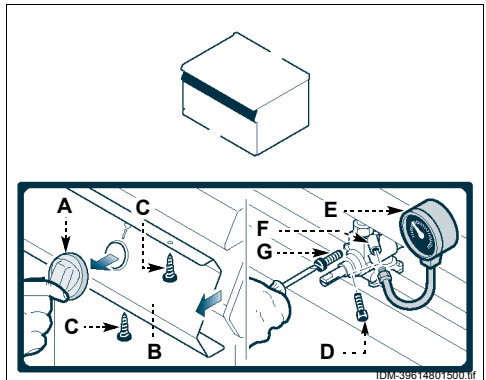

DE

Flüssiggas

- 1 - Schließen Sie den Gaszufuhrhahn
- 2 - Den Schalter **(A)** abziehen.
- 3 - Drehen Sie die Schrauben **(C)** heraus und montieren Sie die Blende **(B)** ab.
- 4 - Die Düse **(G)** herausziehen und durch die für die verwendete Gasart geeignete Düse ersetzen (siehe die Tabelle am Ende des Handbuchs).
- 5 - Versiegeln Sie die Schraube nach Abschluss der Einstellung mit Lack.
- 6 - Abschließend die Bedienblende **(B)** und die Schalter **(A)** wieder anbringen.

EINSTELLUNG DER KLEINSTELLUNG BEIM VOLLGESICHERTEN GASVENTIL (KOCHSTELLENBRENNER)

i Wichtig

Diese Einstellung muss nur ausgeführt werden, wenn die anzuschließende Gasart von der Prüfgasart verschieden ist, d.h. also im Anschluss an eine Gasumstellung (siehe S. 22). Vor dieser Einstellung muss

man sicherstellen, dass der Druck im Gasnetz dem für die jeweilige Gasart vorgeschriebenen Nenndruck entspricht (siehe die Tabelle am Ende des Handbuchs).

Für diesen Vorgang in der angegebenen Weise verfahren.

- 1 - Schließen Sie den Gaszufuhrhahn
- 2 - Den Schalter (A) abziehen.
- 3 - Drehen Sie die Schrauben (C) heraus und montieren Sie die Blende (B) ab.
- 4 - Die Düse (D) herausziehen und durch die für die verwendete Gasart geeignete Düse ersetzen (siehe die Tabelle am Ende des Handbuchs).
- 5 - Die Einspritzdüse festschrauben.
- 6 - Versiegeln Sie die Schraube nach Abschluss der Einstellung mit Lack.
- 7 - Abschließend die Bedienblende (B) und die Schalter (A) wieder anbringen.

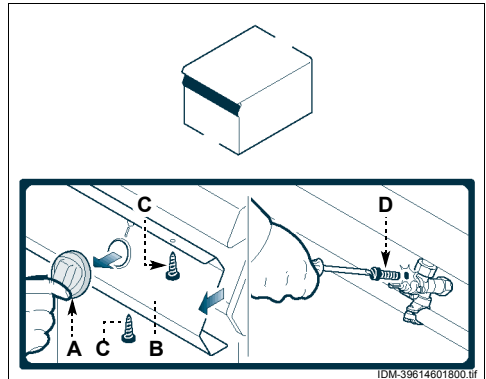

EINSTELLUNG DER KLEINSTELLUNG DES GASVENTILS (BACKOFEN)

i Wichtig

Diese Einstellung muss nur ausgeführt werden, wenn die anzuschließende Gasart von der Prüfgasart verschieden ist, d.h. also im Anschluss an eine Gasumstellung (siehe S. 22). Vor dieser Einstellung muss

man sicherstellen, dass der Druck im Gasnetz dem für die jeweilige Gasart vorgeschriebenen Nenndruck entspricht (siehe die Tabelle am Ende des Handbuchs).

Für diesen Vorgang in der angegebenen Weise verfahren.

- 1 - Schließen Sie den Gaszufuhrhahn
- 2 - Den Schalter (A) abziehen.
- 3 - Drehen Sie die Schrauben (C) heraus und montieren Sie die Blende (B) ab.
- 4 - Die Düse (D) herausziehen und durch die für die verwendete Gasart geeignete Düse ersetzen (siehe die Tabelle am Ende des Handbuchs).
- 5 - Die Einspritzdüse festschrauben.
- 6 - Versiegeln Sie die Schraube nach Abschluss der Einstellung mit Lack.
- 7 - Abschließend die Bedienblende (B) und die Schalter (A) wieder anbringen.

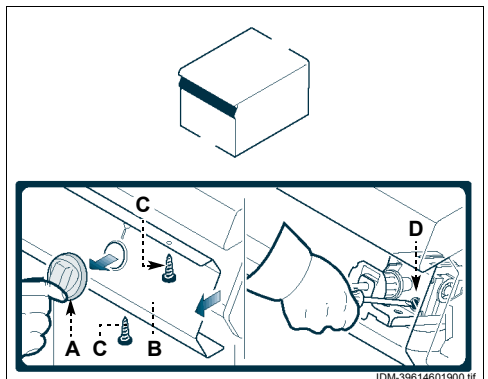

EINSTELLUNG DER PRIMÄRLUFT DES BACKOFENBRENNERS

Für diesen Vorgang in der angegebenen Weise verfahren.

- 1 - Schließen Sie den Gaszufuhrhahn
- 2 - Drehen Sie die Schrauben **(B)** heraus und montieren Sie die Blende **(A)** ab.
- 3 - Die Klemmschraube **(C)** lockern.
- 4 - Die Buchse **(D)** auf dem in der Abbildung angegebenen Abstand am Anschlag positionieren.
- 5 - Die Schraube **(C)** anziehen.
- 6 - Nach beendetem Vorgang die Blende **(A)** wieder anbringen.

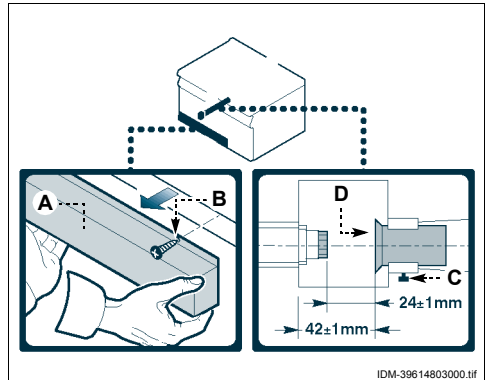

IDM-39614803000.tif

EINSTELLUNG DER PRIMÄRLUFT DES KOCHSTELLENBRENNERS (7 KW)

Für diesen Vorgang in der angegebenen Weise verfahren.

- 1 - Schließen Sie den Gaszufuhrhahn
- 2 - Den Schalter **(A)** abziehen.
- 3 - Drehen Sie die Schrauben **(C)** heraus und montieren Sie die Blende **(B)** ab.
- 4 - Die Schraube **(D)** entfernen.
- 5 - Die Stellung der Brennerhalterung **(E)** auf einen Abstand von 20 mm einstellen und die Schraube **(D)** anziehen.
- 6 - Abschließend die Bedienblende **(B)** und die Schalter **(A)** wieder anbringen.

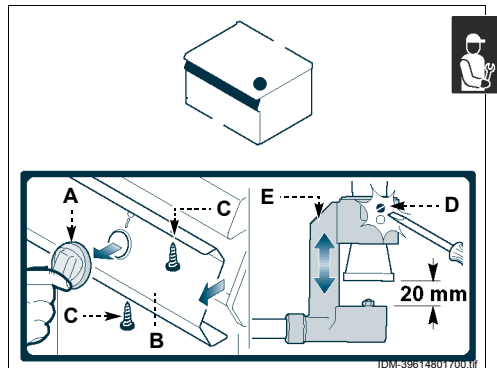

IDM-39614801700.tif

EINSTELLUNG DER PRIMÄRLUFT DES KOCHSTELLENBRENNERS (10 KW)

Für diesen Vorgang in der angegebenen Weise verfahren.

- 1 - Schließen Sie den Gaszufuhrhahn
- 2 - Den Schalter **(A)** abziehen.
- 3 - Drehen Sie die Schrauben **(C)** heraus und montieren Sie die Blende **(B)** ab.
- 4 - Die Schraube **(D)** entfernen.
- 5 - Die Stellung der Brennerhalterung **(E)** auf einen Abstand von 20 mm einstellen und die Schraube **(D)** anziehen.
- 6 - Abschließend die Bedienblende **(B)** und die Schalter **(A)** wieder anbringen.

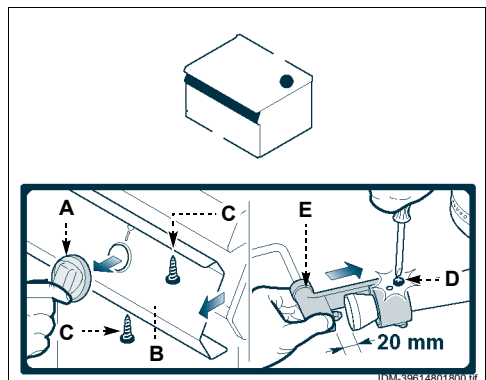

IDM-39614801800.tif

SCHMIERUNG DES GASHAHNS

Für diesen Vorgang in der angegebenen Weise verfahren.

- 1 - Schließen Sie den Gaszufuhrhahn
- 2 - Den Schalter (A) abziehen.
- 3 - Drehen Sie die Schrauben (C) heraus und montieren Sie die Blende (B) ab.
- 4 - Drehen Sie die Schrauben (D) heraus und nehmen Sie die Haube (E) heraus.
- 5 - Ziehen Sie den Kegel (F) heraus.
- 6 - Reinigen Sie den Kegel (F) und seinen Sitz.
- 7 - Den Kegel (F) mit Fett bestreichen, in seinen Sitz einsetzen und einige Male drehen.
- 8 - Ziehen Sie den Kegel (F) heraus, um das überschüssige Fett zu entfernen.
- 9 - Den Kegel (F) und die Kappe (E) wieder montieren.
- 10 - Abschließend die Bedienblende (B) und die Schalter (A) wieder anbringen.

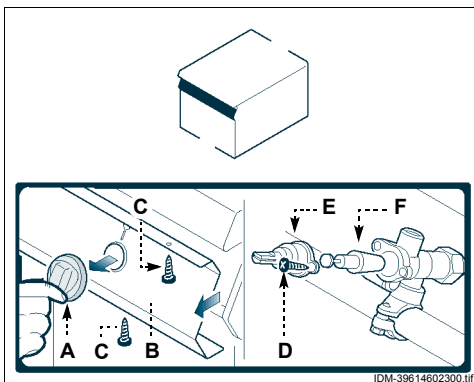

AUSTAUSCH VON BAUTEILE

8



HINWEISE ZUM AUSTAUSCH VON TEILEN

Vor jedem Eingriff zur Ersetzung eines Teils müssen sämtliche vorgesehenen Sicherheitsvorrichtungen aktiviert werden. Überlegen Sie, ob es notwendig ist, das arbeitende Personal und die in der Nähe befindlichen Personen auf angemessene Weise zu informieren. Trennen Sie vor allem den Gashahn ab und verhindern Sie den Zugang zu allen Vorrichtungen, die bei ihrer Aktivierung eine unvorgesehene Gefahr hervorrufen und Schäden für die Sicherheit und die Gesundheit von Personen verursachen könnten.

Ersetzen Sie bei Bedarf Komponenten, die Verschleißerscheinungen zeigen; verwenden Sie dabei ausschließlich Originalersatzteile. Es wird jede Haftung für Personen- oder Komponentenschäden abgelehnt, die entstehen, wenn keine Originalersatzteile verwendet werden oder nicht planmäßige, vom Hersteller nicht autorisierte Eingriffe vorgenommen werden, welche die Sicherheit beeinträchtigen können. Entnehmen Sie bitte dem Ersatzteilkatalog die notwendigen Informationen zur Bestellung von Ersatzteilen.

AUSTAUSCH DER DÜSE DES BRATPLATTENBRENNERS

Für diesen Vorgang in der angegebenen Weise verfahren.

- 1 - Schließen Sie den Gaszufuhrhahn
- 2 - Den Schalter (A) abziehen.
- 3 - Drehen Sie die Schrauben (C) heraus und montieren Sie die Blende (B) ab.
- 4 - Schrauben Sie die Düse (D) heraus und ersetzen Sie sie mit dem für den betreffenden Gastyp geeigneten Ersatzteil (siehe Tabelle am Ende des Handbuchs).
- 5 - Abschließend die Bedienblende (B) und die Schalter (A) wieder anbringen.

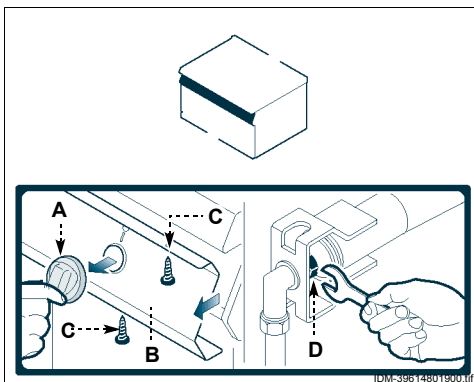

AUSTAUSCH DER DÜSE DES KOCHSTELLENBRENNERS (Ø110 - 7 KW)

Für diesen Vorgang in der angegebenen Weise verfahren.

- 1 - Schließen Sie den Gaszufuhrhahn
- 2 - Den Topfträgerrost (A) entfernen.
- 3 - Den Brenner (B) herausziehen.
- 4 - Schrauben Sie die Düse (C) heraus und ersetzen Sie sie mit dem für den betreffenden Gastyp geeigneten Ersatzteil (siehe Tabelle am Ende des Handbuchs).

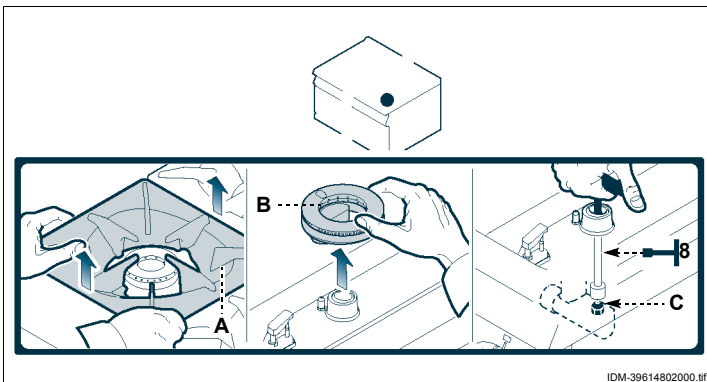

- 5 - Brenner und Topfträgerrost wieder einsetzen.

AUSTAUSCH DER DÜSE DES KOCHSTELLENBRENNERS (Ø130 - 10 KW)

Für diesen Vorgang in der angegebenen Weise verfahren.

- 1 - Schließen Sie den Gaszufuhrhahn
- 2 - Den Schalter (A) abziehen.
- 3 - Drehen Sie die Schrauben (C) heraus und montieren Sie die Blende (B) ab.
- 4 - Schrauben Sie die Düse (D) heraus und ersetzen Sie sie mit dem für den betreffenden Gastyp geeigneten Ersatzteil (siehe Tabelle am Ende des Handbuchs).
- 5 - Abschließend die Bedienblende (B) und die Schalter (A) wieder anbringen.

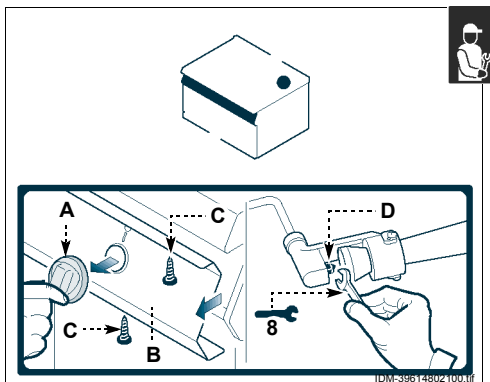

AUSTAUSCH DER BRENNERDÜSE BEIM BACKOFEN

Für diesen Vorgang in der angegebenen Weise verfahren.

- 1 - Schließen Sie den Gaszufuhrhahn
- 2 - Drehen Sie die Schrauben (B) heraus und montieren Sie die Blende (A) ab.
- 3 - Schrauben Sie die Düse (C) heraus und ersetzen Sie sie mit dem für den betreffenden Gastyp geeigneten Ersatzteil (siehe Tabelle am Ende des Handbuchs).
- 4 - Nach beendetem Vorgang die Blende (A) wieder anbringen.

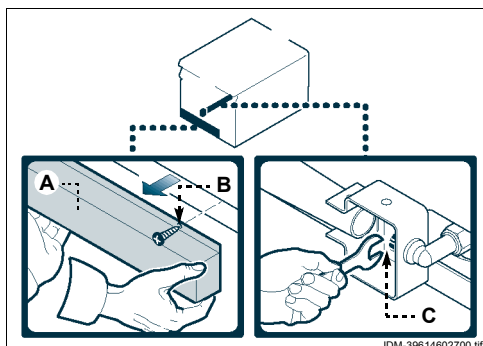

AUSTAUSCH DER DÜSE DES ZÜNDFLAMMENBRENNERS DES BRATPLATTENBRENNERS

Für diesen Vorgang in der angegebenen Weise verfahren.

- 1 - Schließen Sie den Gaszufuhrhahn
- 2 - Den Schalter **(A)** abziehen.
- 3 - Drehen Sie die Schrauben **(C)** heraus und montieren Sie die Blende **(B)** ab.
- 4 - Drehen Sie das Verbindungsstück **(D)** heraus.
- 5 - Nehmen Sie die Düse **(E)** heraus und ersetzen Sie sie mit dem für den betreffenden Gastyp geeigneten Bauteil (siehe Tabelle am Ende des Handbuchs).
- 6 - Den Anschluss **(D)** wieder anschrauben.
- 7 - Abschließend die Bedienblende **(B)** und die Schalter **(A)** wieder anbringen.

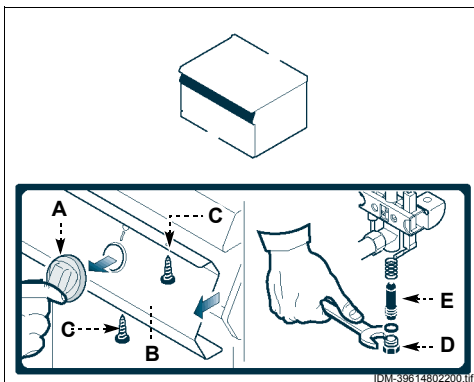

AUSTAUSCH DER DÜSE DES ZÜNDFLAMMENBRENNERS DES KOCHSTELLENBRENNERS

Für diesen Vorgang in der angegebenen Weise verfahren.



- 1 - Schließen Sie den Gaszufuhrhahn
- 2 - Den Schalter **(A)** abziehen.
- 3 - Drehen Sie die Schrauben **(C)** heraus und montieren Sie die Blende **(B)** ab.
- 4 - Den Schlauch **(D)** ausbauen.
- 5 - Nehmen Sie die Düse **(E)** heraus und ersetzen Sie sie mit dem für den betreffenden Gastyp geeigneten Bauteil (siehe Tabelle am Ende des Handbuchs).
- 6 - Den Schlauch **(D)**, die Schaltblende **(B)** und die Schalter **(A)** wieder anbringen.

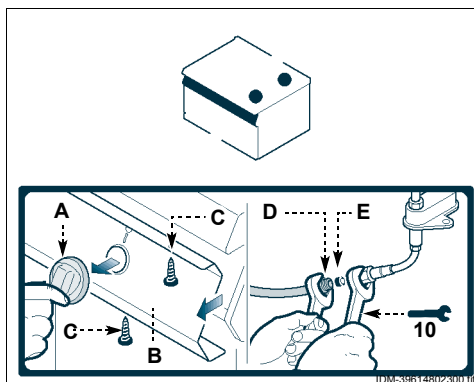

AUSTAUSCH DER DÜSE DES ZÜNDFLAMMENBRENNERS DES BACKOFENS

Für diesen Vorgang in der angegebenen Weise verfahren.

- 1 - Schließen Sie den Gaszufuhrhahn
- 2 - Auf den Zündflammenbrenner über die Öffnung auf der Unterseite des Geräts zugreifen.
- 3 - Den Verschluss **(B)** ausschrauben.
- 4 - Nehmen Sie die Düse **(C)** heraus und ersetzen Sie sie mit dem für den betreffenden Gastyp geeigneten Bauteil (siehe Tabelle am Ende des Handbuchs).
- 5 - Den Verschluss **(B)** wieder anbringen.

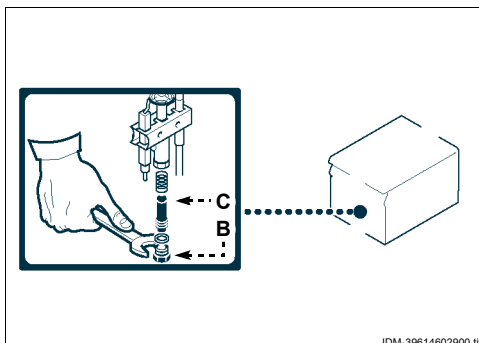

AUSTAUSCH DER LUFTDÜSE DES BACKOFENBRENNERS

Für diesen Vorgang in der angegebenen Weise verfahren.

- 1 - Schließen Sie den Gaszufuhrhahn
- 2 - Drehen Sie die Schrauben **(B)** heraus und montieren Sie die Blende **(A)** ab.
- 3 - Die Schraube **(C)** lockern.
- 4 - Die Düse **(D)** herausziehen und durch die für die Gasart geeignete Düse ersetzen (siehe die Tabelle am Ende des Handbuchs).
- 5 - Nach beendetem Vorgang die Blende **(A)** wieder anbringen.

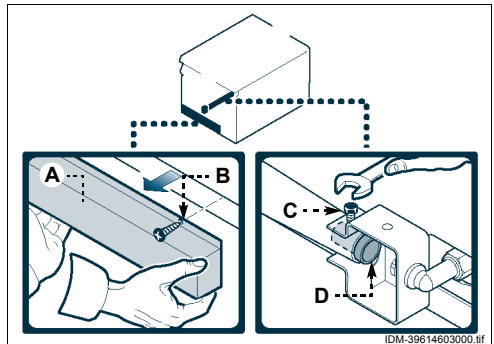

ENTSORGUNG DES GERÄTS

i Wichtig

Die Entsorgung ist erfahrenen Bedienern vorbehalten und muss in Übereinstimmung mit den geltenden arbeitsrechtlichen Bestimmungen zur Sicherheit am Arbeitsplatz erfolgen. Schmieröl oder Komponenten aus Nichteisen (Gummi, PVC, Harze, usw.)

bzw. alle Produkte, die nicht biologisch abgebaut werden, dürfen nicht in die Umwelt eingeleitet werden. Die Entsorgung muss unter Beachtung der einschlägigen geltenden Gesetzesbestimmungen erfolgen.



INDEX

1^o PARTIE



2^o PARTIE



<i>réf. chapitres</i>	<i>page</i>
1 INFORMATIONS GENERALES	3
2 INFORMATIONS TECHNIQUES	5
3 SÉCURITÉ	8
4 UTILISATION ET FONCTIONNEMENT	9
5 ENTRETIEN	12
6 PANNES	15
7 MANUTENTION ET INSTALLATION	16
8 RÉGLAGES	23
9 REMPLACEMENT DE PIÈCES	26
ANNEXES.....	I+XIV

INDEX ANALYTIQUE

A Accessoires sur demande, 7
 Air primaire du brûleur fourneau (10kw), réglage, 25
 Air primaire du brûleur fourneau (7kw), réglage, 25
 Alimentation, transformation, 22
 Allumage et extinction brûleurs fourneau, 11
 Allumage et extinction du brûleur de la plaque, 10
 Allumage et extinction du four, 11
 Appareil et fabricant, identification, 4
 Appareil, description générale, 5
 Appareil, élimination, 29
 Appareil, essai, 22
 Appareil, inutilisation prolongée, 12
 Appareil, mise en place, 17
 Appareil, nettoyage, 13
 Appareils en batterie, montage, 19
 Assistance, demande, 4

B Branchement électrique, 21
 Brûleur fourneau (10kw), réglage de l'air primaire, 25
 Brûleur fourneau (7kw), réglage de l'air primaire, 25
 Brûleur fourneau (Ø110 - 7 kw), remplacement de la buse, 27
 Brûleur fourneau (Ø130 - 10 kw), remplacement de la buse, 27
 Brûleur fourneau, remplacement de la buse veilleuse pilote, 28
 Brûleurs fourneau, allumage et extinction, 11
 Buse du brûleur fourneau (Ø110 - 7 kw), remplacement, 27

Buse du brûleur fourneau (Ø130 - 10 kw), remplacement, 27
 Buse veilleuse pilote du brûleur fourneau, remplacement, 28
 But du manuel, 3

C Commandes, description, 9
 Conseils d'utilisation, 12
 Contrôle de la pression du gaz, 15

D Déballage et emballage, 16
 Demande d'assistance, 4
 Dépannage, 15
 Description des commandes, 9
 Description générale de l'appareil, 5
 Dispositifs de sécurité, 6
 Données techniques, 6
 Douille air du brûleur de four, remplacement, 29

E Élimination de l'appareil, 29
 Emballage et déballage, 16
 Entretien, recommandations pour l', 12
 Essai de l'appareil, 22
 Extinction et allumage brûleurs fourneau, 11

F Fabricant et appareil, identification, 4

G Gaz, contrôle de la pression, 15
 Graissage du robinet à gaz, 26

I Identification du fabricant et de l'appareil, 4
 Informations pour le lecteur, 3
 Installation des accessoires, 18
 Installation et manutention, recommandations pour la, 16
 Inutilisation prolongée de l'appareil, 12

L Levage et manutention, 17

M Manutention et installation, recommandations pour la, 16
 Manutention et levage, 17
 Mise à niveau, 18
 Mise en place de l'appareil, 17
 Montage des appareils en batterie, 19

N Nettoyage de l'appareil, 13
 Nettoyage de la plaque, 13
 Nettoyage de la table de cuisson, des brûleurs et des accessoires, 14
 Nettoyage du four, 14
 Normes de sécurité, 8

P Pannes, dépannage, 15
 Pression du gaz, contrôle, 15

R Raccordement du gaz, 20
 Raccordement évacuation des fumées, 20
 Recommandations pour l'utilisation, 9
 Recommandations pour l'entretien, 12
 Recommandations pour la manutention et l'installation, 16
 Recommandations pour le remplacement des pièces, 26
 Recommandations pour les réglages, 23
 Réglage air primaire du brûleur de four, 25
 Réglage de l'air primaire du brûleur fourneau (10 kw), 25
 Réglage de l'air primaire du brûleur fourneau (7 kw), 25
 Réglage du minimum du robinet gaz (four), 24

FR

Réglage du minimum du robinet gaz de sécurité (brûleurs fourneau), 24
Réglage du maximum du robinet gaz de sécurité (plaque), 23
Réglages, recommandations pour les, 23
Remplacement de la buse du brûleur de la plaque, 26
Remplacement de la buse du brûleur du four, 27
Remplacement de la buse du brûleur fourneau (Ø110 - 7 kW), 27

Remplacement de la buse du brûleur fourneau (Ø130 - 10 kW), 27
Remplacement de la buse veilleuse pilote brûleur de la plaque, 28
Remplacement de la buse veilleuse pilote du brûleur du four, 28
Remplacement de la buse veilleuse pilote du brûleur fourneau, 28
Remplacement de la douille air du brûleur de four, 29
Remplacement des pièces, recommandations pour le, 26
Robinet du gaz, graissage, 26

S sécurité et information, signaux de, 7
sécurité, dispositifs de, 6
Sécurité, normes de, 8
Signaux de sécurité et information, 7

T Transformation de l'alimentation, 22
Transport, 16

U Utilisation, conseils d', 12

V Veilleuse pilote du brûleur fourneau, remplacement de la buse, 28
Ventilation de la pièce, 18

INFORMATIONS POUR LE LECTEUR

Pour retrouver facilement les sujets qui vous intéressent, consulter l'index analytique au début du manuel.

Ce manuel est divisé en deux parties.



1e partie: elle contient toutes les informations nécessaires aux destinataires hétérogènes, c'est-à-dire les utilisateurs de l'appareil.



2e partie: elle contient toutes les informations nécessaires aux destinataires homogènes, c'est-à-dire tous les opérateurs experts et autorisés à manutentionner, transporter, installer, vérifier, réparer et démolir l'appareil.

Les utilisateurs doivent consulter uniquement la 1e partie, les opérateurs experts la 2e partie. Ceux-ci peuvent lire aussi la 1e partie pour avoir, si nécessaire, une vision plus complète des informations.

BUT DU MANUEL

Ce manuel, qui fait partie intégrante de l'appareil, a été rédigé par le fabricant pour fournir les informations nécessaires à ceux qui sont autorisés à interagir avec celui-ci pendant sa vie.

Les destinataires des informations doivent non seulement adopter une bonne technique d'utilisation, mais ils doivent aussi lire attentivement les indications et les appliquer de façon rigoureuse.

Ces informations sont fournies par le fabricant dans sa langue d'origine (italien) et peuvent être traduites dans d'autres langues pour satisfaire les exigences législatives et/ou commerciales.

Un peu de temps consacré à la lecture de ces informations, permettra d'éviter des risques à la santé et à la sécurité des personnes et des dommages économiques.

Conserver ce manuel pour toute la durée de vie de l'appareil, dans un lieu connu et facilement accessible, pour l'avoir toujours à disposition au moment où l'on doit le consulter.

Le fabricant se réserve le droit d'apporter des modifications sans l'obligation de fournir préalablement une communication.

Pour mettre en évidence certaines parties de texte très importantes ou pour indiquer certaines caractéristiques, des symboles ont été utilisés dont le sens est décrit ci-après.

**Attention**

Indique qu'il faut adopter des comportements appropriés pour ne pas mettre en péril la santé et la sécurité des personnes et ne pas provoquer de dommages économiques.

**Important**

Indique des informations techniques d'une grande importance à ne pas négliger.

IDENTIFICATION DU FABRICANT ET DE L'APPAREIL

La plaque d'identification représentée, est appliquée directement sur l'appareil. Elle reporte les références et les indications indispensables à la sécurité.

- A)** Plaque complémentaire
 - a₁)** Pays d'utilisation
 - a₂)** Catégorie de l'appareil
 - a₃)** Type de gaz
 - a₄)** Pression du gaz
 - a₅)** Type d'évacuation des fumées
- B)** Plaque d'identification
 - b₁)** Modèle de l'appareil
 - b₂)** Type de personnalisation
 - b₃)** Identification du fabricant
 - b₄)** Numéro de série
 - b₅)** Indice de protection
 - b₆)** Marquage CE de conformité
 - b₇)** Norme de référence
 - b₈)** Numéro certificat CE
 - b₉)** Type de famille de produit
 - b₁₀)** Type de gaz

- b₁₁)** Puissance déclarée (kW)
- b₁₂)** Consommation de gaz
- b₁₃)** Indicateur du gaz d'essai
- b₁₄)** Tension (V)
- b₁₅)** Fréquence (Hz)
- b₁₆)** Puissance électrique absorbée (W)
- b₁₇)** Indicateur de tension d'essai
- b₁₈)** Date de fabrication
- C)** Plaque du gaz d'essai
 - c₁)** Type de gaz
 - c₂)** Pression du gaz

L'installateur devra choisir et appliquer la plaque **(A)**, à côté de la plaque d'identification relative au pays d'utilisation et devra reporter la catégorie d'appartenance (Type A = évacuation standard – Type B11 = évacuation haute).

Si le gaz d'utilisation est celui utilisé par le fabricant pour l'essai, il faut enlever la plaque **(C)** et appliquer l'indicateur **(b₁₃)** sur la plaque d'identification en correspondance des données du gaz d'utilisation.

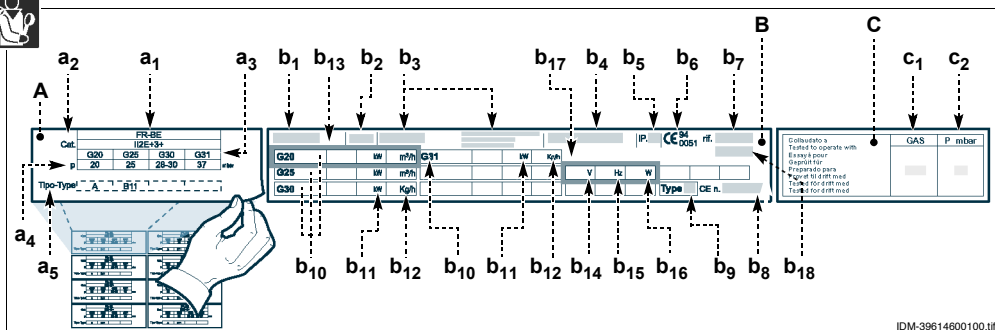

IDM-39614600100.tif

DEMANDE D'ASSISTANCE

Pour toute exigence, s'adresser à l'un des centres autorisés.

Pour toute demande d'assistance technique, indiquer les données reportées sur la plaque d'identification et le type de défaut relevé.

DESCRIPTION GÉNÉRALE DE L'APPAREIL

La plaque de cuisson, que l'on appellera maintenant appareil, a été conçue et fabriquée pour la préparation et la cuisson d'aliments dans le domaine de la restauration professionnelle.

En fonction des exigences d'utilisation, l'appareil est réalisé en plusieurs versions (voir figure).

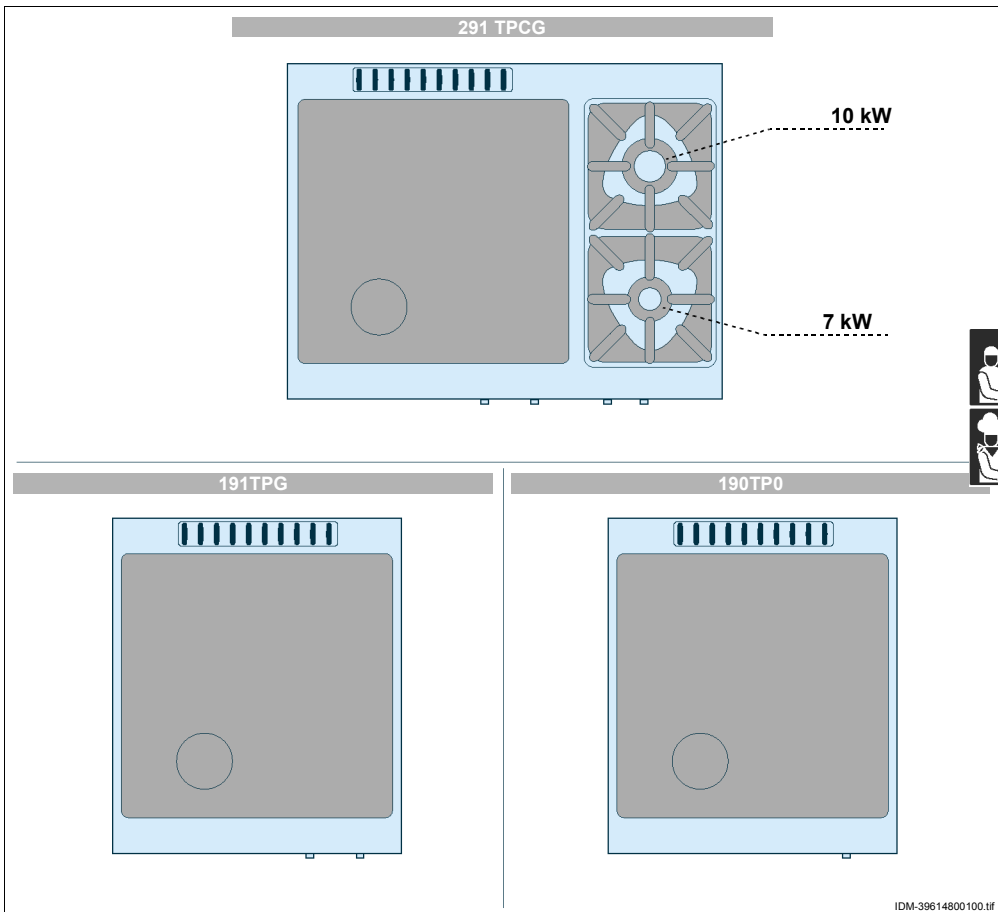

IDM-39614800100.tif

Organes principaux

A) Plan de travail: en acier inox.

B) Brûleurs fourneau: en fonte émaillée, ils peuvent fournir des puissances variables en fonction de leur dimension (Seulement pour la version 291TPCG).

C) Évacuation des fumées (type A): pour évacuer les fumées générées par le brûleur de four et/ou de la plaque.

D) Bouton d'allumage: pour allumer les brûleurs de la plaque et de four.

E) Manette de commande du four: pour régler l'alimentation du gaz du brûleur du four (Seulement pour la version 191TPG-291TPCG).

F) Manettes de commande des brûleurs fourneau: pour régler l'alimentation du gaz des brûleurs (Seulement pour la version 291TPCG).

G) Manette de commande du brûleur de la plaque: pour régler l'alimentation du gaz au brûleur de la plaque.

H) Four thermostatique: en acier avec porte étanche à poignée athermique (Seulement pour la version 191TPG-291TPCG).

L) Porte du soubassement: pour accéder à l'intérieur du soubassement latéral (Seulement pour la version 291TPCG)

M) Raccord alimentation du gaz: pour raccorder l'alimentation du gaz. Sa position varie selon la version (Voir « Fiche des raccordements » au fond du manuel).

N) Porte d'inspection: pour accéder à la veilleuse pilote.

P) Évacuation des fumées (type B11): pour évacuer

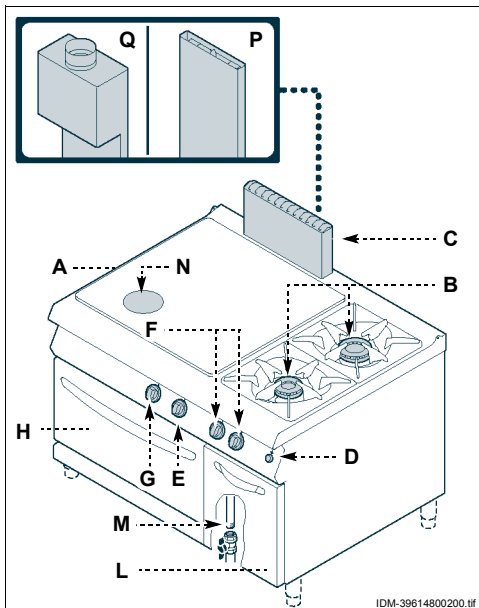

IDM-39614800200.tif

les fumées et les transporter sous une hotte avec aspiration asservie à l'installation du gaz (Seulement pour la version 191TPG-291TPCG).

Q) Évacuation des fumées (type B11): pour évacuer les fumées et les transporter à une mitre à tirage naturel et avec dispositif coupe-vent (Seulement pour la version 191TPG-291TPCG).

DONNÉES TECHNIQUES

Voir tableaux et « Fiche des raccordements » à la fin du manuel.

DISPOSITIFS DE SÉCURITÉ

FR Même si l'appareil est complet de tous les dispositifs de sécurité, lors de l'installation et du raccordement, ils devront, si nécessaire, être intégrés avec d'autres pour respecter les lois en vigueur. L'illustration indique la position des dispositifs.

A) Robinet d'alimentation du gaz: pour ouvrir et fermer le raccordement à la ligne d'alimentation du gaz

B) Thermocouple de sécurité: il bloque l'alimentation du gaz en cas d'extinction de la flamme



Attention

Vérifier quotidiennement que les dispositifs de sécurité soient parfaitement installés et efficaces.

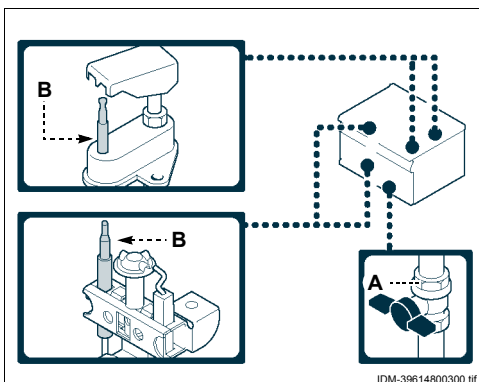

IDM-39614800300.tif

SIGNAUX DE SÉCURITÉ ET INFORMATION

L'illustration indique la position des signaux appliqués.

A) Plaque d'identification du fabricant et de l'appareil.

B) Danger générique: avant tout type d'intervention, lire attentivement ce manuel.

C) Risque générique: pendant le lavage de l'appareil ne pas diriger de jets d'eau sous pression sur les pièces intérieures.

D) Risque générique: rappelle l'attention sur le respect des normes. « Installer conformément aux normes en vigueur et n'utiliser que dans des pièces bien aérées ».

E) Risque générique: rappelle l'attention sur le respect des normes. « Nous déclinons toute responsabilité pour le non-respect des normes d'installation et de mise en service ».

F) Risque de brûlure: attention aux surfaces chaudes.

G) Marquage CE: indique que l'appareil est conforme à la norme.

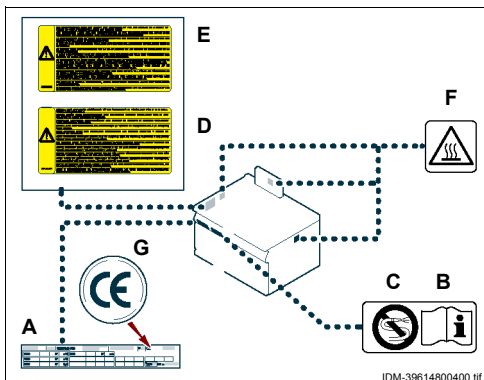

ACCESSOIRES SUR DEMANDE

Sur demande l'appareil peut être équipé des accessoires suivants.

A) Mitre haute type B11 (MB43).

B) Mitre haute type B11 (MT43) avec dispositif coupe-vent.

C) Plaque de réduction.

D) Pieds d'appui.

E) Kit plateaux sous brûleur (VSX2).

F) Kit plateaux sous brûleur (VSX4).

H) Kit pour installation « en pont » (voir page 19).

L) Kit bâti d'appui (voir page 19).

M) Kit traverse de soutien (voir page 19).

N) Kit pour installation « sur soubassement » (voir page 19).

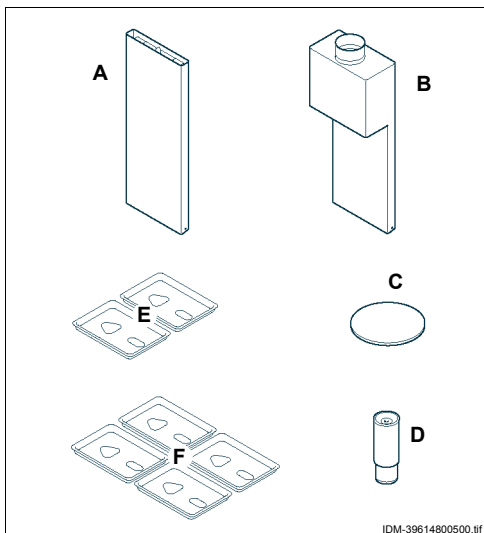

NORMES DE SÉCURITÉ

Le fabricant, lors de la conception et de la fabrication, a fait très attention aux aspects qui peuvent provoquer des risques à la sécurité et à la santé des personnes qui interagissent avec l'appareil. Non seulement il a respecté les lois en vigueur à ce sujet, mais il a adopté toutes les « règles de la bonne technique de fabrication ». Le but de ces informations est de sensibiliser les utilisateurs à faire très attention pour prévenir tout risque. Mais la prudence est irremplaçable. La sécurité est aussi dans les mains de tous les opérateurs qui interagissent avec l'appareil.

Lire attentivement les instructions reportées dans ce manuel et celles appliquées directement, en particulier respecter celles concernant la sécurité.



Ne pas modifier, ne pas éluder, ne pas éliminer ou by-passer les dispositifs de sécurité installés. Le non-respect de cette condition peut entraîner des risques graves pour la sécurité et la santé des personnes.



Même après s'être documenté opportunément, à la première utilisation, si nécessaire, simuler quelques manoeuvres d'essai pour localiser les commandes, en particulier celles relatives à l'allumage et à l'extinction.

Utiliser l'appareil uniquement pour les usages prévus par le fabricant. L'utilisation de l'appareil pour des usages impropres peut entraîner des risques pour la sécurité et la santé des personnes ainsi que des dommages économiques.

Tous les entretiens qui demandent une compétence technique précise ou des capacités particulières

ne peuvent être exécutés que par du personnel qualifié, ayant une expérience reconnue et acquise dans le secteur spécifique d'intervention.

Pour maintenir l'hygiène et protéger les aliments de tous les phénomènes de contamination, il faut nettoyer soigneusement les éléments qui sont en contact directement ou indirectement avec les aliments et toutes les zones limitrophes. Effectuer ces opérations avec des produits détergents pour usage alimentaire, en évitant absolument ceux inflammables ou qui contiennent des substances nocives à la santé des personnes. Ces opérations sont exécutées lorsqu'il y a nécessité et à la fin de chaque utilisation.

À la fin de chaque utilisation, s'assurer que les brûleurs sont éteints, avec les manettes de commande désactivées et les lignes d'alimentation interrompues.

En cas d'inutilisation prolongée, non seulement désactiver toutes les lignes d'alimentation, mais effectuer aussi un nettoyage soigné de l'intérieur et de l'extérieur de l'appareil et de ce qui l'entoure, selon les indications fournies par le fabricant et par les lois en vigueur en la matière.

Un opérateur doit être constamment présent pendant l'utilisation quotidienne de l'appareil.

Pendant le lavage de l'appareil ne pas diriger de jets d'eau sous pression sur les pièces intérieures.

Ne pas laisser d'objets ou de matériau inflammable à l'intérieur du compartiment ou à proximité de l'appareil.

RECOMMANDATIONS POUR L'UTILISATION

i Important

L'incidence des accidents dérivant de l'utilisation d'appareils dépend de beaucoup de facteurs que l'on ne peut pas toujours prévenir et contrôler. Certains accidents peuvent dépendre de facteurs ambiants non prévisibles, d'autres dépendent surtout des comportements des utilisateurs. Ceux-ci, non seulement devront être autorisés et opportunément documentés, si nécessaire, à la première utilisation, mais ils devront simuler quelques manoeuvres pour localiser les commandes et les fonctions principa-

les. Utiliser seulement comme prévu par le fabricant et ne modifier aucun dispositif pour obtenir des performances différentes de celles prévues. Avant l'utilisation, vérifier si les dispositifs de sécurité sont parfaitement installés et efficaces. Les utilisateurs doivent s'engager à satisfaire ces conditions, doivent appliquer toutes les normes de sécurité et lire attentivement la description des commandes et la mise en marche.

DESCRIPTION DES COMMANDES

Sur l'appareil sont disposées les commandes pour activer les fonctions principales.

- A) Bouton d'allumage:** pour allumer la veilleuse pilote du brûleur de la plaque et/ou de four
- B) Manette de commande du four:** pour allumer, éteindre et régler le brûleur du four

- C) Manette de commande du brûleur fourneau:** pour allumer, éteindre et régler le brûleur fourneau correspondant
- D) Manette de commande du brûleur de la plaque:** pour allumer, éteindre et régler le brûleur correspondant et la veilleuse pilote.

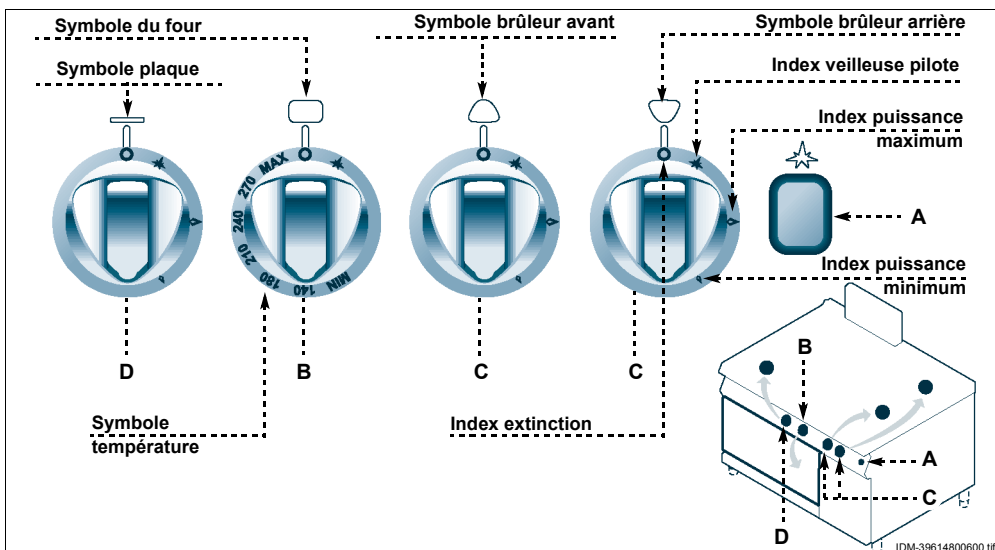

FR

Allumage

i Important

Au premier allumage, laver la plaque pour enlever la graisse de protection et toute impureté éventuelle, puis allumer l'appareil et préchauffer pendant environ 1 heure à la puissance minimale.

- 1 - Ouvrir le robinet d'alimentation du gaz.
- 2 - Pousser et tourner la manette (B) en sens anti-horaire (pos. 1) et simultanément tenir pressé le bouton (C) pour allumer la veilleuse pilote.
- 3 - Continuer à appuyer sur la manette pendant environ 15 s pour permettre l'intervention du thermocouple. L'allumage de la veilleuse pilote peut être effectuée manuellement par la porte (A).
- 4 - Tourner la manette en sens anti-horaire (pos. 2) pour allumer le brûleur.
- 5 - Tourner graduellement la manette en sens anti-horaire pour régler la puissance de la flamme jusqu'à la valeur minimum.

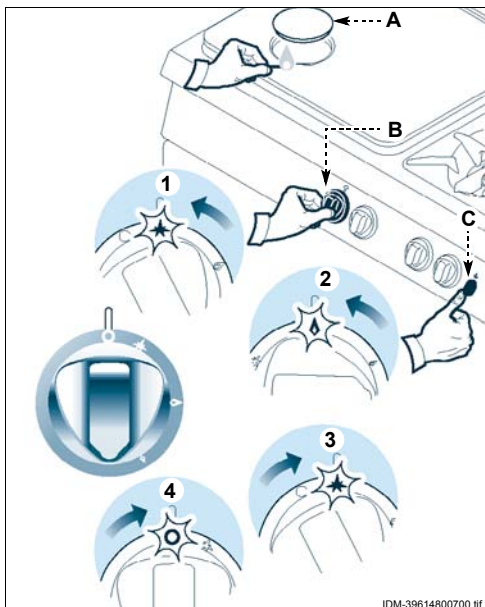

Extinction

- 1 - Tourner la manette en sens horaire (pos. 3) pour éteindre le brûleur. La veilleuse pilote restera allumée pour des rallumages successifs du brûleur.
- 2 - Tourner la manette en sens horaire (pos. 4) pour éteindre la veilleuse pilote.
- 3 - Fermer le robinet pour garantir les conditions de sécurité.

ALLUMAGE ET EXTINCTION BRÛLEURS FOURNEAU

Allumage

- 1 - Ouvrir le robinet d'alimentation du gaz.
- 2 - Pousser et tourner la manette (A) en sens anti-horaire (pos. 1) pour allumer la veilleuse pilote.
- 3 - Continuer à appuyer sur la manette pendant environ 15 s pour permettre l'intervention du thermocouple.
- 4 - Tourner la manette en sens anti-horaire (pos. 2) pour allumer le brûleur.
- 5 - Tourner graduellement la manette en sens anti-horaire pour régler la puissance de la flamme jusqu'à la valeur minimum.

Extinction

- 1 - Tourner la manette en sens horaire (pos. 3) pour éteindre le brûleur. La veilleuse pilote restera allumée pour des rallumages successifs du brûleur.
- 2 - Tourner la manette en sens horaire (pos. 4) pour éteindre la veilleuse pilote.
- 3 - Fermer le robinet pour garantir les conditions de sécurité.

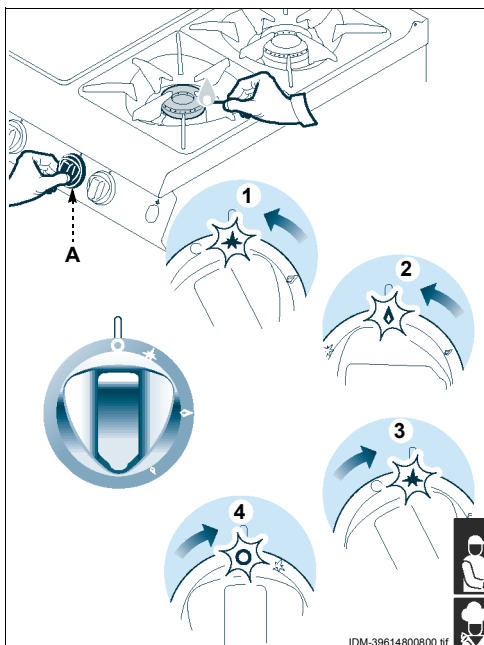

IDM-39614800800.tif

ALLUMAGE ET EXTINCTION DU FOUR

Allumage

i Important

Au premier allumage, effectuer un pré-chauffage approprié.

- 1 - Ouvrir le robinet d'alimentation du gaz.
- 2 - Pousser et tourner la manette (A) en sens anti-horaire (pos. 1) et simultanément tenir pressé le bouton (B) pour allumer la veilleuse pilote.
- 3 - Continuer à appuyer sur la manette pendant environ 15 s pour permettre l'intervention du thermocouple. L'allumage de la veilleuse pilote peut être effectuée manuellement par la porte (C).
- 4 - Tourner la manette en sens anti-horaire (pos.2) entre la température minimale et la maximale et attendre le temps de préchauffage avant d'utiliser le four (voir tableau).

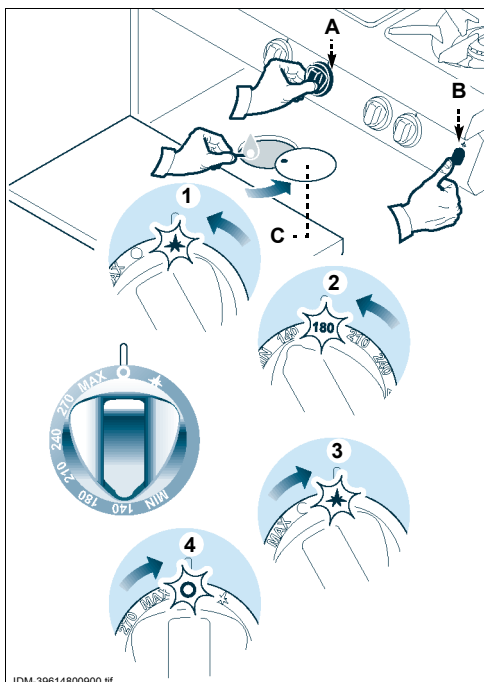

IDM-39614800900.tif

	Min					Max
Température °C	100	140	180	210	240	270 300
Temps en minutes	6'	8'	10'	12'	14'	16' 18'

Extinction

- 1 - Tourner la manette en sens horaire (pos. 3) pour éteindre le brûleur. La veilleuse pilote restera allumée pour des rallumages successifs du brûleur.

- 2 - Tourner la manette en sens horaire (pos. 4) pour éteindre la veilleuse pilote.
- 3 - Fermer le robinet pour garantir les conditions de sécurité.

INUTILISATION PROLONGÉE DE L'APPAREIL

Si l'appareil reste inactif pendant longtemps, procéder comme suit.

- 1 - Fermer le robinet d'alimentation du gaz.
- 2 - Agir sur l'interrupteur sectionneur de l'appareil pour désactiver le branchement à la ligne électrique principale.
- 3 - Nettoyer soigneusement l'appareil et les zones limitrophes

- 4 - Étaler un voile d'huile alimentaire sur les surfaces en acier inox.
- 5 - Exécuter toutes les opérations d'entretien.
- 6 - Laisser l'appareil découvert et les chambres de cuisson ouvertes.

CONSEILS D'UTILISATION

Afin de garantir une utilisation correcte de l'appareil, suivre ces conseils.

- Utiliser exclusivement les accessoires indiqués par le fabricant.
- Éviter de rayer ou de heurter avec des objets la surface de la plaque pour ne pas altérer ses caractéristiques et pour garantir l'hygiène des aliments.
- Éviter de verser de l'eau sur la plaque quand elle est chaude: l'écart thermique pourrait endommager la surface de la plaque de cuisson.
- Vérifier le positionnement correct de la sole du

four.

- Vérifier que la porte d'inspection soit fermée.
- Préchauffer le four avant son utilisation.
- Éviter d'utiliser le four avec la porte partiellement ouverte.
- Utiliser, pour la cuisson dans le four, les guides supérieurs pour les tartes et les guides inférieurs pour les rôtis.
- L'appareil et les zones environnantes doivent être constamment propres.
- Pour le nettoyage, utiliser exclusivement des produits détergents pour usage alimentaire.



ENTRETIEN

4

RECOMMANDATIONS POUR L'ENTRETIEN

Maintenir l'appareil en parfait état de fonctionnement en effectuant les opérations d'entretien programmé prévues par le fabricant. Un bon entretien permettra d'obtenir les meilleures performances, une plus longue durée et un maintien constant des conditions de sécurité requises.



Attention

Avant toute intervention d'entretien, activer tous les dispositifs de sécurité prévus et évaluer s'il est nécessaire d'informer les opérateurs travaillant sur l'appareil et ceux à proximité. En particulier fermer le robinet d'alimentation du gaz, couper l'alimentation électrique à l'aide de l'interrupteur sectionneur de l'appareil et empêcher l'accès à tous

les dispositifs qui pourraient, s'ils sont activés, provoquer des conditions de danger inattendu pour la sécurité et la santé des personnes.

Après chaque utilisation et lorsque cela s'avère nécessaire, nettoyer:

- La plaque (voir page 13)
- La table de cuisson (voir page 14)
- Les brûleurs fourneau (voir page 14)
- Le four (voir page 14)
- Les accessoires (voir page 14)
- L'appareil et ce qui l'entoure (voir page 13)

Tous les **100 heures de fonctionnement** faire faire, par des opérateurs experts et autorisés, les opérations suivantes:

- Contrôle de la pression du gaz et de l'étanchéité de l'installation
- Vérification de l'efficacité du thermocouple de sécurité

- Vérification de l'efficacité de la mitre et son nettoyage éventuel
- vérifier l'efficacité de l'installation électrique
- Le graissage du robinet du gaz (voir page 26)

NETTOYAGE DE L'APPAREIL

Étant donné que l'appareil est utilisé pour la préparation de produits alimentaires pour l'homme, il faut faire attention à tout ce qui concerne l'hygiène ; l'appareil et tout ce qui l'entoure doivent toujours être très propres.

i Important

Avant de commencer toute opération de nettoyage, fermer le robinet d'alimentation du gaz, couper l'alimentation électrique par l'interrupteur sectionneur et laisser refroidir l'appareil.

Il est également recommandé.

- 1 - De n'utiliser que de l'eau tiède, des produits détergents pour usage alimentaire, du matériau non abrasif pour nettoyer les parties de l'appareil.
- 2 - Nettoyer soigneusement les éléments qui sont en contact direct ou indirect avec les aliments et toutes les zones avoisinantes.

Attention

Ne pas utiliser de produits qui contiennent des substances dangereuses pour la santé des personnes (solvants, essences, etc.).

- 3 - De rincer les surfaces avec de l'eau potable et les essuyer.
- 4 - De faire attention aux surfaces en acier inox pour ne pas les endommager. En particulier, éviter l'utilisation de produits corrosifs, ne pas utiliser de matériau abrasif ou d'outils tranchants.
- 5 - Utiliser des jets d'eau sous pression uniquement sur les parties extérieures.
- 6 - De nettoyer rapidement les résidus d'aliment pour éviter qu'ils durcissent.
- 7 - De nettoyer les dépôts calcaires qui peuvent se former sur certaines surfaces de l'appareil.



NETTOYAGE DE LA PLAQUE

i Important

Pour le nettoyage, utiliser exclusivement des produits détergents pour usage alimentaire.

Pour cette opération, procéder comme suit.

- 1 - Eteindre et laisser refroidir l'appareil.
- 2 - Utiliser une raclette pour enlever les résidus de cuisson de la plaque.
- 3 - Etaler sur la plaque un produit dégraissant approprié et le laisser agir pendant quelques minutes.
- 4 - Nettoyer soigneusement la plaque avec une éponge, rincer abondamment et essuyer.

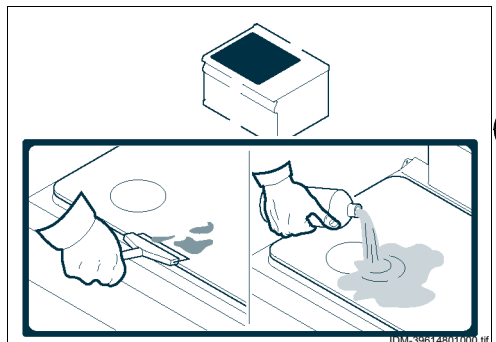

FR

i Important

Bien rincer la plaque de cuisson pour enlever tout résidu de détergent dégraissant et éviter la formation de taches et d'auréoles à la réutilisation de la plaque.

NETTOYAGE DE LA TABLE DE CUISSON, DES BRÛLEURS ET DES ACCESSOIRES

Pour cette opération, procéder comme suit.

- 1 - Démonter la tête de brûleur (A) et le brûleur (B).
- 2 - Nettoyer soigneusement le brûleur et la tête de brûleur et vérifier que ses trous ne soient pas obstrués.
- 3 - Effectuer périodiquement le nettoyage de la fente d'allumage sur le brûleur.
- 4 - Nettoyer la table de cuisson.
- 5 - Nettoyer les accessoires après leur utilisation avec un dégraissant approprié. Le lavage en lave-vaisselle est conseillé.
- 6 - Essuyer les surfaces et remonter les composants. Pour le montage correct des brûleurs, suivre les indications reportées sur la figure.

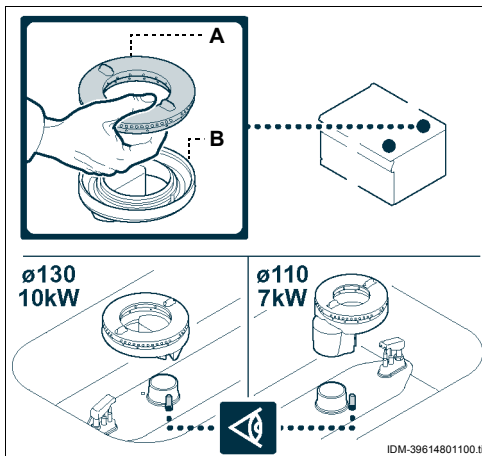

Attention

Ne pas verser d'eau ou ne pas faire tomber de saleté à l'intérieur du brûleur, pour ne pas provoquer le dysfonctionnement du brûleur ou l'obturation de la buse.



NETTOYAGE DU FOUR

Pour cette opération, procéder comme suit.

- 1 - Extraire la sole (C) et la grille (D) du four et les nettoyer soigneusement.
- 2 - Enlever les éventuelles incrustations des parties internes du four car elles pourraient gêner son fonctionnement correct.
- 3 - Essuyer les surfaces et remonter les composants.

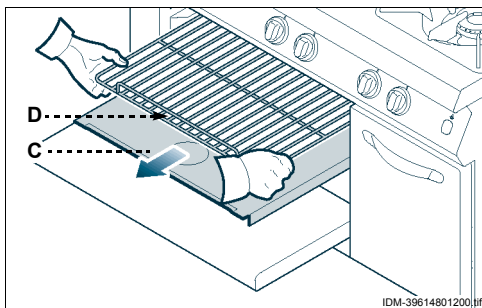

FR

CONTRÔLE DE LA PRESSION DU GAZ

Pour cette opération, procéder comme suit.

- 1 - Fermer le robinet d'alimentation du gaz.
- 2 - Enlever la manette (A).
- 3 - Dévisser les vis (C) et démonter le tableau de commandes (B).
- 4 - Dévisser la vis (D) de la prise de pression.
- 5 - Raccorder le manomètre (E) à la prise de pression (F).
- 6 - Rouvrir le robinet d'alimentation du gaz.
- 7 - Allumer tous les brûleurs, tourner les manettes sur la position de flamme maximum (voir page 11) et vérifier que la pression indiquée soit conforme aux valeurs (voir tableau à la fin du manuel).
- 8 - Éteindre les brûleurs, déconnecter le manomètre et rétablir les conditions initiales lorsque l'opération est terminée.

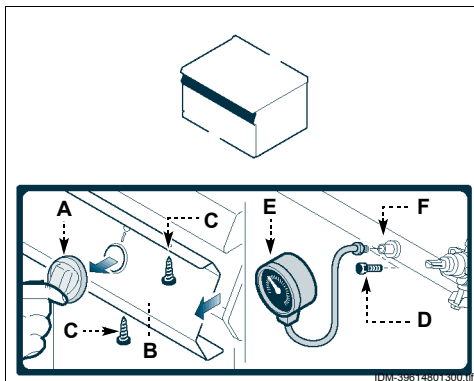

PANNES

5

DÉPANNAGE

Avant sa mise en service, l'appareil a été essayé. Les informations reportées ci-après ont pour but d'aider à l'identification et à la correction d'éventuels pannes et dysfonctionnements qui pourraient se présenter en cours d'utilisation. Certains de ces problèmes peuvent être résolus par

l'utilisateur, pour tous les autres il faut une compétence technique précise ou des capacités particulières; ils doivent donc être exécutés exclusivement par du personnel qualifié ayant une expérience reconnue et acquise dans le secteur spécifique d'intervention.



Inconvénients	Causes	Solutions
Odeur de gaz	Fuite occasionnelle due à l'extinction de la flamme.	Fermer le robinet d'alimentation du gaz et aérer la pièce.
La veilleuse pilote ne s'allume pas.	Les dispositifs d'allumage à étincelle ne fonctionnent pas.	Vérifier l'efficacité des dispositifs d'allumage. Allumer manuellement avec flamme nue. Important Contacter le service assistance
	Présence d'air dans les tuyauteries due à une inactivité prolongée	Insister avec l'allumage
La veilleuse pilote ne reste pas allumée	Le thermocouple n'est pas suffisamment chaud	Insister avec l'allumage
La flamme est jaune	Brûleur sale, tuyaux de fumée obstrués, chute de vapeur d'eau condensée	Important Contacter le service assistance
Difficulté de rotation de la manette de commande du brûleur	Mauvais fonctionnement du robinet gaz de sécurité	Important Contacter le service assistance

RECOMMANDATIONS POUR LA MANUTENTION ET L'INSTALLATION

i Important

Effectuer la manutention et l'installation en respectant les informations fournies par le fabricant, reportées directement sur l'emballage, sur l'appareil et dans les instructions d'utilisation. Celui qui est autorisé à

effectuer ces opérations devra, si nécessaire, organiser un « plan de sécurité » pour sauvegarder la sécurité des personnes directement impliquées.

EMBALLAGE ET DÉBALLAGE

L'emballage est réalisé, en limitant les encombrements, même en fonction du type de transport adopté.

Pour faciliter le transport, l'expédition peut être faite avec certains composants démontés et opportunément protégés et emballés.



Sur l'emballage sont reportées toutes les informations nécessaires au chargement et au déchargement.

Lors du déballage, contrôler le bon état et la quantité exacte de composants.

Le matériau d'emballage doit être éliminé conformément aux lois en vigueur.

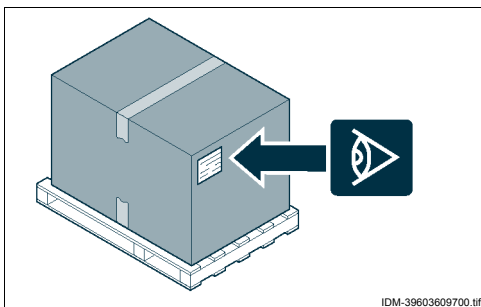

IDM-39603609700.tif

TRANSPORT

Le transport, en fonction aussi du lieu de destination, peut être effectué avec des moyens différents. Le schéma représente les solutions les plus courantes.

Pendant le transport, afin d'éviter des déplacement intempéstifs, fixer au moyen de transport de façon appropriée.

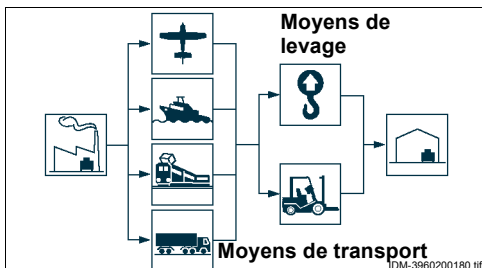

IDM-3960200180.tif

FR

MANUTENTION ET LEVAGE

L'appareil peut être manutentionné avec un dispositif de levage à fourches ou à crochet d'une capacité de charge appropriée.

Avant d'effectuer cette opération, contrôler la position du centre de gravité de la charge.

i Important

En introduisant le dispositif de levage, faire attention au tuyau d'alimentation du gaz.

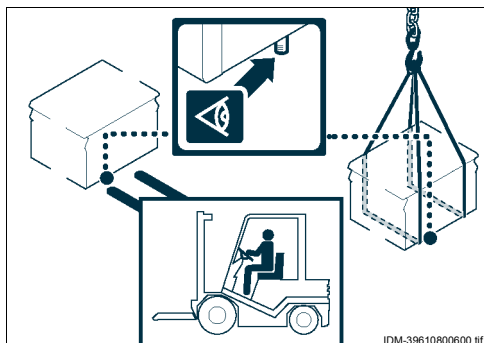

MISE EN PLACE DE L'APPAREIL

Toutes les phases de mise en place doivent être prises en considération, dès la réalisation du projet général. Avant de commencer ces phases, outre la définition de la zone de mise en place, celui qui est autorisé à effectuer ces opérations devra, si nécessaire, faire un « plan de sécurité » pour sauvegarder l'intégrité des personnes directement impliquées et appliquer de façon rigoureuse toutes les lois, avec une attention toute particulière à celles sur les chantiers mobiles.

La zone d'installation doit être équipée de tous les raccordements d'alimentation, d'évacuation des résidus de production; elle doit être suffisamment éclairée et avoir toutes les conditions hygiéniques et sanitaires requises par les lois en vigueur, pour éviter la contamination des aliments.

Si nécessaire, repérer la position exacte de chaque appareil ou sous-ensemble en traçant les coordonnées pour les positionner correctement.

La mise en place doit être faite à une distance de la paroi non inférieure à 5 cm si celle-ci ne résiste pas à une température d'au moins 150°C.

Effectuer l'installation conformément aux lois, aux normes et aux spécifications en vigueur dans le pays.

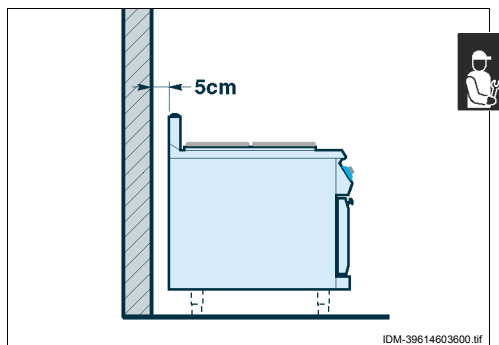

VENTILATION DE LA PIÈCE

Dans la pièce où l'appareil est installé, il doit y avoir des prises d'air pour garantir le fonctionnement correct de l'appareil et pour le changement d'air dans la pièce même.

Les prises d'air doivent avoir des dimensions adéquates, être protégées par des grilles et placées de façon à ne pas être obstruées.

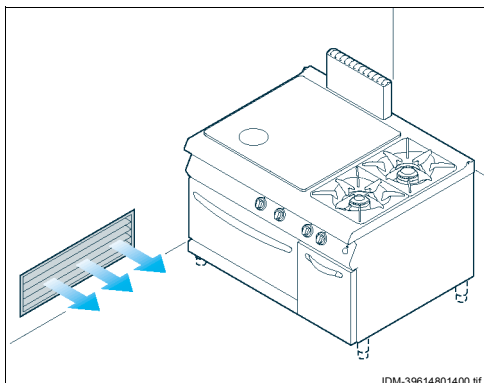

INSTALLATION DES ACCESSOIRES

Visser les pieds d'appui (A) en correspondance des points de fixation sur la structure.

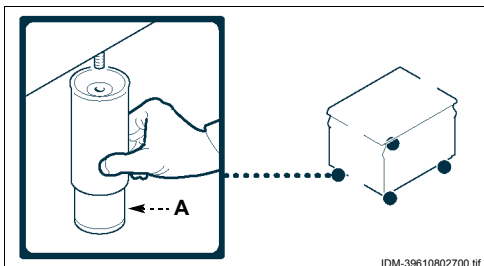

FR

MISE À NIVEAU

Agir sur les pieds d'appui (A) pour mettre de niveau l'appareil.

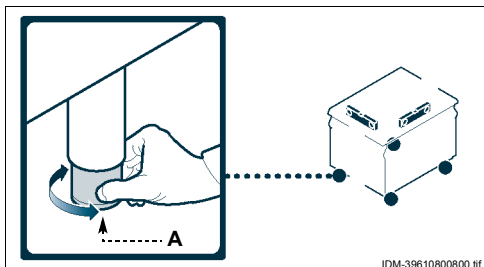

MONTAGE DES APPAREILS EN BATTERIE

Pour monter les appareils en batterie (les uns à côté des autres), procéder comme suit.

- 1 - Enlever la manette (A).
- 2 - Dévisser les vis (C) et démonter les tableaux de commandes (B).
- 3 - Appliquer, sur les bords à rapprocher, du ruban adhésif de protection.
- 4 - Appliquer, sur les côtés à rapprocher, de l'adhésif pour usage alimentaire.
- 5 - Rapprocher les appareils.
- 6 - Unir les appareils avec les vis et les écrous (D-E).
- 7 - Enlever l'adhésif en surplus et le ruban adhésif.
- 8 - Appliquer l'adhésif à l'intérieur du couvercle (F), et monter pour couvrir la zone de fixation.
- 9 - Remonter les tableaux de commandes (B) et les manettes (A) lorsque l'opération est terminée.

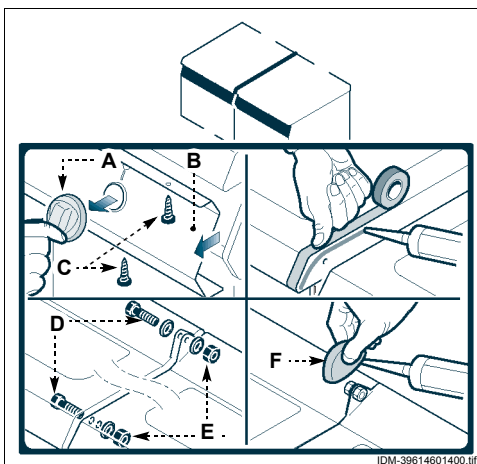

IDM-39614601400.tif

L) Kit traverse de soutien

M) Kit pour installation « sur soubassement »

Pour les appareils en batterie, différents kits d'installation sont disponibles, sur demande:

G) Kit pour installation « en pont »

H) Kit bâti d'appui

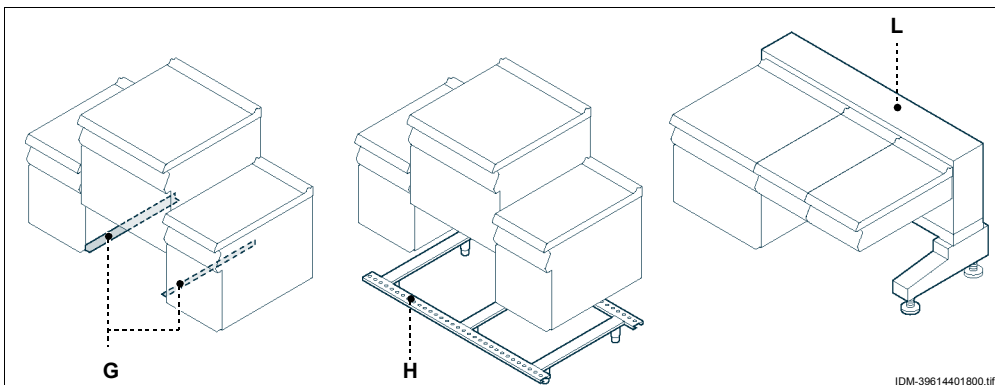

IDM-39614401800.tif

FR

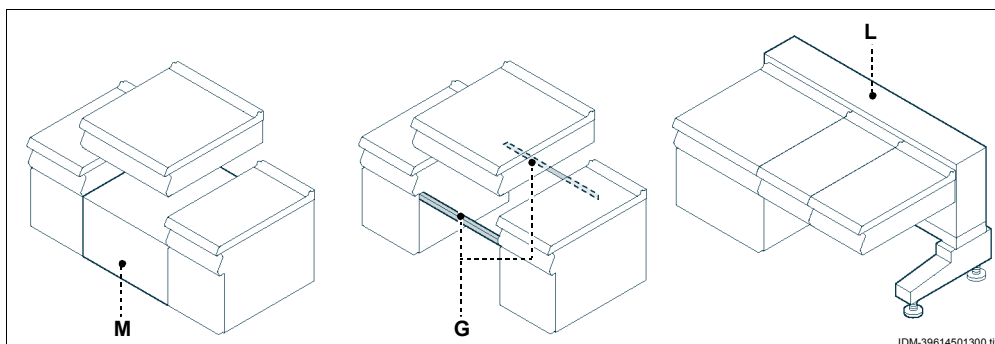

IDM-39614501300.tif

RACCORDEMENT DU GAZ

i Important

La personne autorisée à effectuer cette opération devra avoir les capacités et l'expérience acquise et reconnue dans le secteur spécifique ; elle devra effectuer le raccordement dans les règles de l'art et tenir compte de toutes les exigences imposées par les normes et les lois. Après raccordement, avant de se servir de l'appareil, il faudra vérifier par un contrôle général qu'il n'y ait pas de fuites de gaz.

Pour effectuer le raccordement, raccorder le tuyau de réseau et le tuyau de raccord de l'appareil, en interposant un robinet d'arrêt (A), pour interrompre, si nécessaire, l'alimentation du gaz.

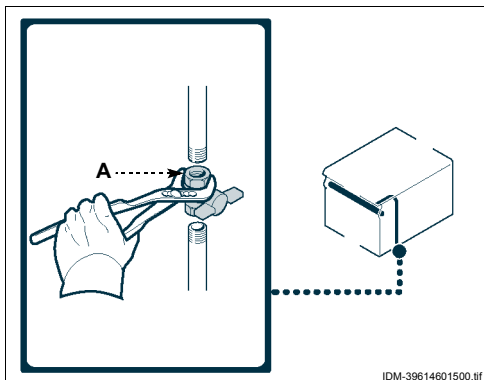

IDM-39614601500.tif

une position facilement accessible ; on doit voir immédiatement son état (ouvert ou fermé).

i Important

Le robinet (A), qui n'est pas fourni avec l'appareil, doit être installé dans



RACCORDEMENT ÉVACUATION DES FUMÉES

i Important

Effectuer le raccordement conformément aux lois en vigueur à ce sujet en utilisant le matériel approprié et prescrit.

Raccordement à une mitre à tirage naturel

Pour cette opération, procéder comme suit.

- 1 - Raccorder la prise d'évacuation de l'appareil à la mitre (A), avec un tuyau dont les dimensions sont reportées sur la figure.

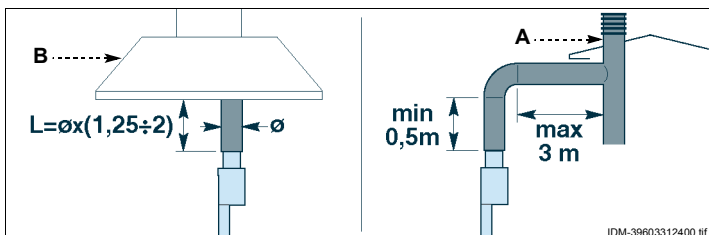

IDM-39603312400.tif

Raccordement sous hotte à tirage forcé

Pour cette opération, procéder comme suit.

- 1 - Positionner l'appareil sous la hotte (B) et introduire sur la prise d'évacuation de l'appareil, un tuyau dont les dimensions sont reportées sur la figure.

i Important

Le ventilateur de l'installation d'aspiration forcée doit s'allumer automatiquement avec l'ouverture du robinet d'alimentation du gaz.

BRANCHEMENT ÉLECTRIQUE

i Important

Le branchement doit être fait par du personnel autorisé et qualifié, conformément aux lois en vigueur à ce sujet en utilisant le matériel approprié et prescrit. L'appareil est fourni avec tension de fonctionnement à 230V/1N.

⚠ Attention

Avant toute intervention, couper l'alimentation électrique générale.

Effectuer le branchement de l'appareil au réseau électrique d'alimentation comme suit.

- 1 - Installer, s'il n'est pas présent, un interrupteur sectionneur (**A**) près de l'appareil avec déclencheur magnétothermique et bloc différentiel.
- 2 - Enlever la manette (**B**).
- 3 - Dévisser les vis (**C**) et démonter le tableau de commandes (**D**).
- 4 - Dévisser les vis (**E**) et extraire le boîtier électrique (**F**). La position du boîtier électrique varie selon la version. Pour le positionnement correct, voir les schémas de branchement à la fin du manuel.

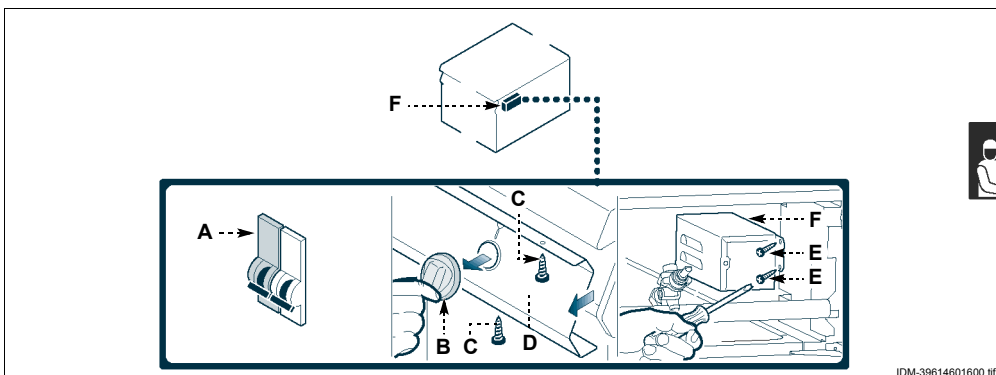

IDM-39614601600.tif

5 - Dévisser les vis (**G**) et démonter le couvercle (**H**).

6 - Connecter l'interrupteur sectionneur (**A**) au bornier (**L**) de l'appareil comme indiqué sur la figure et dans le schéma électrique à la fin du manuel.

Utiliser un câble flexible avec des caractéristiques non inférieures au type H07RN-F et une température d'utilisation d'au moins 80°C.

7 - Serrer le collier (**M**).

i Important

Au moment du branchement, faire attention à la connexion des câbles de neutre et de terre ; si elle n'est pas effectuée correctement, le brûleur ne s'allume pas.

8 - Remonter le couvercle (**H**), le boîtier électrique (**F**) et le tableau de commandes (**D**) lorsque l'opération est terminée.

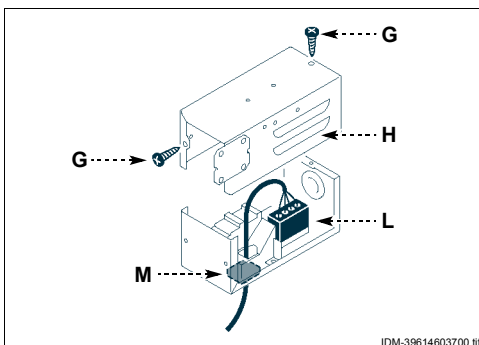

IDM-39614603700.tif

TRANSFORMATION DE L'ALIMENTATION

L'appareil a été essayé par le fabricant avec le gaz de réseau, signalé par l'adhésif collé sur la plaque d'identification.

Si le type de gaz à raccorder est différent de celui d'essai, procéder comme suit.

- 1 - Fermer le robinet d'alimentation du gaz.
- 2 - Remplacer la buse du brûleur de la plaque (voir page 26).
- 3 - Remplacer la buse de la veilleuse pilote du brûleur de la plaque (voir page 28).
- 4 - Remplacer les buses des brûleurs fourneau (voir page 27).
- 5 - Remplacer la buse du brûleur du four (voir page 27).
- 6 - Remplacer les buses des veilleuses pilote des brûleurs fourneau (voir page 28).
- 7 - Remplacer la buse de la veilleuse pilote du brûleur du four (voir page 28).
- 8 - Remplacer, si nécessaire, la douille du brûleur du four (voir page 29).
- 9 - Régler le minimum sur les robinets gaz de sécurité des brûleurs du fourneau (voir page 24), de four (voir page 23), et de la plaque (voir page 24).
- 10 - Enlever l'adhésif collé sur la plaque d'identification et appliquer le nouveau pour mettre en évidence le gaz utilisé.

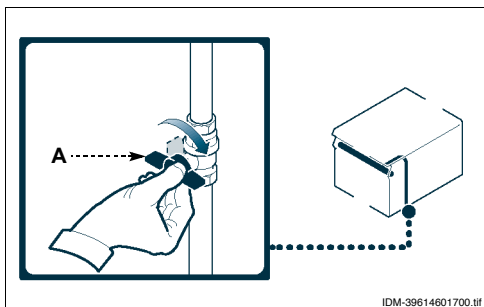

IDM-39614601700.tif

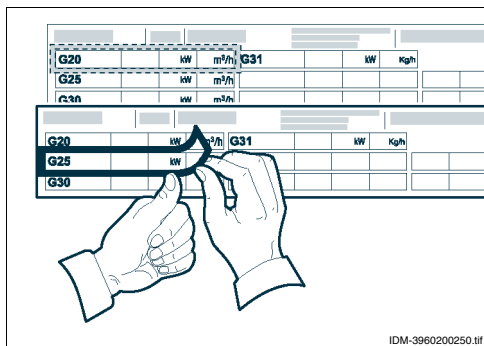

IDM-3960200250.tif

i Important

Lorsque l'opération est terminée, s'assurer qu'il n'y ait pas de fuites de gaz ou d'anomalies de fonctionnement.

ESSAI DE L'APPAREIL

i Important

Avant la mise en service, l'essai de l'installation doit être fait pour évaluer les conditions opérationnelles de chaque composant et trouver les éventuelles anomalies. Au cours de cette opération, vérifier si toutes les conditions de sécurité et d'hygiène ont été rigoureusement respectées.

Pour l'essai, effectuer les vérifications suivantes

- 1 - Vérifier que la tension de réseau corresponde à celle de l'appareil.
- 2 - Agir sur l'interrupteur sectionneur automatique pour vérifier le branchement électrique.
- 3 - Ouvrir le robinet d'alimentation du gaz et vérifier l'étanchéité des raccordements
- 4 - Vérifier que le gaz de réseau corresponde à celui pour la mise en marche de l'appareil et, si

nécessaire, effectuer la transformation (voir page 22).

- 5 - Vérifier l'allumage régulier et la combustion du brûleur de la plaque, des brûleurs fourneau et du brûleur du four.
- 6 - Vérifier et, si nécessaire, régler la pression et le débit du gaz au minimum et au maximum (voir page 15).
- 7 - Vérifier le fonctionnement correct du thermocouple de sécurité.
- 8 - Vérifier qu'il n'y ait pas de fuites de gaz.
- 9 - Vérifier que les plaques reportent les indications du gaz relatif au pays d'utilisation.

L'essai étant terminé, si nécessaire, instruire opportunément l'utilisateur, pour qu'il acquiert toutes les compétences nécessaires à la mise en service de l'appareil en toute sécurité, comme prévu par les lois en vigueur.

RECOMMANDATIONS POUR LES RÉGLAGES

i Important

Avant d'effectuer tout type de réglage, activer tous les dispositifs de sécurité prévus et évaluer s'il faut informer le personnel qui travaille et celui à proximité. En particulier fermer le robinet d'alimentation du gaz et

empêcher l'accès à tous les dispositifs qui pourraient, s'ils sont activés, provoquer des conditions de danger inattendu en causant des dommages à la sécurité et à la santé des personnes.

RÉGLAGE DU MINIMUM DU ROBINET GAZ DE SÉCURITÉ (PLAQUE)

i Important

Ce réglage n'est effectué que si le type de gaz à raccorder est différent de celui d'essai et après avoir effectué la transformation de l'alimentation (voir page 22). Avant d'effectuer ce réglage, vérifier que la pression

du gaz d'alimentation soit conforme à la valeur de la pression nominale relative au même type de gaz (voir tableau à la fin du manuel).



Pour cette opération, procéder comme suit.

Méthane

- 1 - Fermer le robinet d'alimentation du gaz.
- 2 - Enlever la manette (A).
- 3 - Dévisser les vis (C) et démonter le tableau de commandes (B).
- 4 - Dévisser la vis (D) de la prise de pression.
- 5 - Raccorder le manomètre (E) à la prise de pression (F).
- 6 - Rouvrir le robinet d'alimentation du gaz.
- 7 - Allumer le brûleur et tourner la manette sur la position de flamme minimale.
- 8 - Introduire l'injecteur du minimum (G) et le visser complètement.
- 9 - Dévisser lentement l'injecteur (G) jusqu'à ce que la pression indiquée soit conforme aux valeurs reportées sur le tableau (voir à la fin du manuel).
- 10 - Vérifier la stabilité de la flamme.
- 11 - Après le réglage sceller la vis avec du vernis.
- 12 - Éteindre le brûleur, fermer le robinet d'alimentation du gaz et débrancher le manomètre.
- 13 - Remonter le tableau de commandes (B) et les manettes (A) lorsque l'opération est terminée.

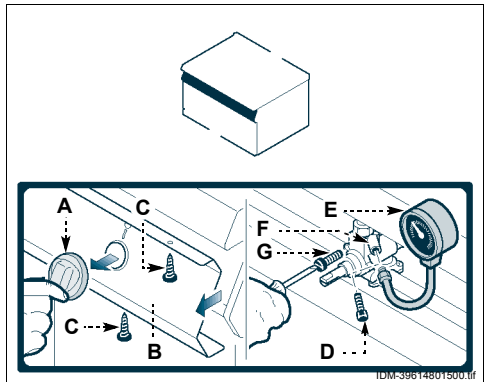

FR

Gaz liquide

- 1 - Fermer le robinet d'alimentation du gaz.
- 2 - Enlever la manette (A).
- 3 - Dévisser les vis (C) et démonter le tableau de commandes (B).
- 4 - Extraire l'injecteur (G) et le remplacer par celui adapté au type de gaz utilisé (voir tableau à la fin du manuel).
- 5 - Après le réglage sceller la vis avec du vernis.
- 6 - Remonter le tableau de commandes (B) et les manettes (A) lorsque l'opération est terminée.

RÉGLAGE DU MINIMUM DU ROBINET GAZ DE SÉCURITÉ (BRÛLEURS FOURNEAU)

i Important

Ce réglage n'est effectué que si le type de gaz à raccorder est différent de celui d'essai et après avoir effectué la transformation de l'alimentation (voir page 22). Avant d'effectuer ce réglage, vérifier que la pression

du gaz d'alimentation soit conforme à la valeur de la pression nominale relative au même type de gaz (voir tableau à la fin du manuel).

Pour cette opération, procéder comme suit.

- 1 - Fermer le robinet d'alimentation du gaz.
- 2 - Enlever la manette (A).
- 3 - Dévisser les vis (C) et démonter le tableau de commandes (B).
- 4 - Extraire l'injecteur (D) et le remplacer par celui adapté au type de gaz utilisé (voir tableau à la fin du manuel).
- 5 - Visser à fond l'injecteur.
- 6 - Après le réglage sceller la vis avec du vernis.
- 7 - Remonter le tableau de commandes (B) et les manettes (A) lorsque l'opération est terminée.

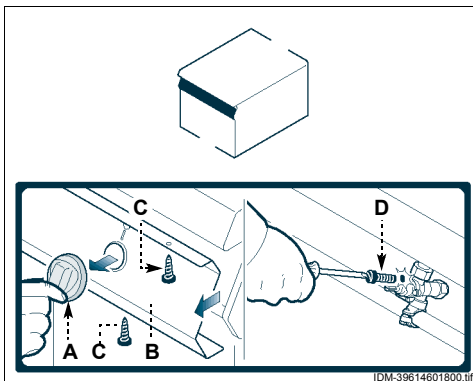

RÉGLAGE DU MINIMUM DU ROBINET GAZ (FOUR)

i Important

Ce réglage n'est effectué que si le type de gaz à raccorder est différent de celui d'essai et après avoir effectué la transformation de l'alimentation (voir page 22). Avant d'effectuer ce réglage, vérifier que la pression

du gaz d'alimentation soit conforme à la valeur de la pression nominale relative au même type de gaz (voir tableau à la fin du manuel).

Pour cette opération, procéder comme suit.

- 1 - Fermer le robinet d'alimentation du gaz.
- 2 - Enlever la manette (A).
- 3 - Dévisser les vis (C) et démonter le tableau de commandes (B).
- 4 - Extraire l'injecteur (D) et le remplacer par celui adapté au type de gaz utilisé (voir tableau à la fin du manuel).
- 5 - Visser à fond l'injecteur.
- 6 - Après le réglage sceller la vis avec du vernis.
- 7 - Remonter le tableau de commandes (B) et les manettes (A) lorsque l'opération est terminée.

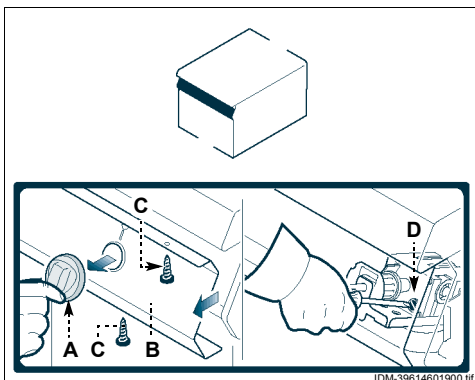

RÉGLAGE AIR PRIMAIRE DU BRÛLEUR DE FOUR

Pour cette opération, procéder comme suit.

- 1 - Fermer le robinet d'alimentation du gaz.
- 2 - Dévisser les vis (B) et démonter le tableau de commandes (A).
- 3 - Desserrer la vis de blocage (C).
- 4 - Placer la douille (D) en butée, à la distance reportée sur la figure.
- 5 - Serrer la vis (C).
- 6 - Remonter le tableau de commandes (A) à la fin de l'opération.

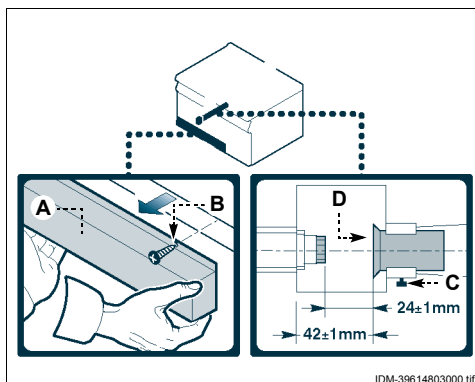

IDM-39614803000.tif

RÉGLAGE DE L'AIR PRIMAIRE DU BRÛLEUR FOURNEAU (7 KW)

Pour cette opération, procéder comme suit.

- 1 - Fermer le robinet d'alimentation du gaz.
- 2 - Enlever la manette (A).
- 3 - Dévisser les vis (C) et démonter le tableau de commandes (B).
- 4 - Extraire la vis (D).
- 5 - Régler la position du support du brûleur (E) à une distance de 20 mm et serrer la vis (D).
- 6 - Remonter le tableau de commandes (B) et les manettes (A) lorsque l'opération est terminée.

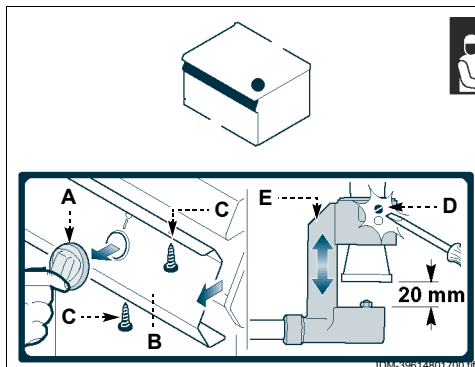

IDM-39614801700.tif

RÉGLAGE DE L'AIR PRIMAIRE DU BRÛLEUR FOURNEAU (10 KW)

Pour cette opération, procéder comme suit.

- 1 - Fermer le robinet d'alimentation du gaz.
- 2 - Enlever la manette (A).
- 3 - Dévisser les vis (C) et démonter le tableau de commandes (B).
- 4 - Extraire la vis (D).
- 5 - Régler la position du support du brûleur (E) à une distance de 20 mm et serrer la vis (D).
- 6 - Remonter le tableau de commandes (B) et les manettes (A) lorsque l'opération est terminée.

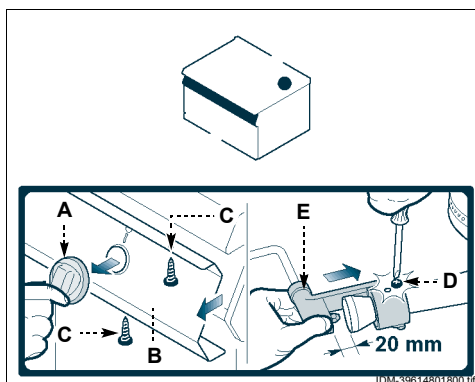

IDM-39614801800.tif

GRAISSAGE DU ROBINET À GAZ

Pour cette opération, procéder comme suit.

- 1 - Fermer le robinet d'alimentation du gaz.
- 2 - Enlever la manette (A).
- 3 - Dévisser les vis (C) et démonter le tableau de commandes (B).
- 4 - Dévisser les vis (D) et extraire la calotte (E).
- 5 - Extraire le cône (F).
- 6 - Nettoyer le cône (F) et son logement.
- 7 - Graisser le cône (F), le remettre dans son logement et le tourner plusieurs fois.
- 8 - Extraire le cône (F) pour éliminer la graisse en surplus.
- 9 - Remonter le cône (F) et la calotte (E).
- 10 - Remonter le tableau de commandes (B) et les manettes (A) lorsque l'opération est terminée.

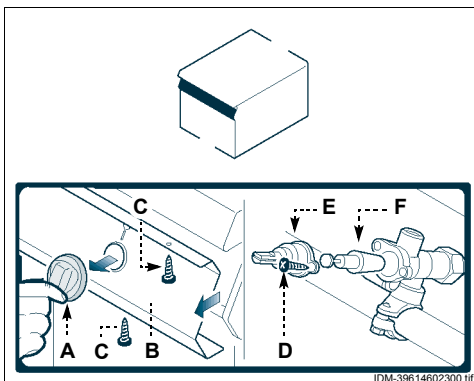

IDM-39614602300.tif

REPLACEMENT DE PIÈCES

8



RECOMMANDATIONS POUR LE REMPLACEMENT DES PIÈCES

Avant d'effectuer tout remplacement, activer tous les dispositifs de sécurité prévus et évaluer s'il faut informer les opérateurs travaillant sur l'appareil et ceux à proximité. En particulier fermer le robinet d'alimentation du gaz et empêcher l'accès à tous les dispositifs qui pourraient, s'ils sont activés, provoquer des conditions de danger inattendu en causant des dommages à la sécurité et à la santé des personnes. S'il faut remplacer des composants usés, utiliser exclusivement des pièces

de rechange d'origine. Le fabricant décline toute responsabilité pour des dommages à des personnes ou à des composants dérivant de l'utilisation de pièces de rechange qui ne sont pas d'origine et d'interventions extraordinaires qui peuvent modifier les conditions requises de sécurité, sans son autorisation. Pour la demande de composants, suivre les indications reportées dans le catalogue des pièces de rechange.

REPLACEMENT DE LA BUSE DU BRÛLEUR DE LA PLAQUE

Pour cette opération, procéder comme suit.

- 1 - Fermer le robinet d'alimentation du gaz.
- 2 - Enlever la manette (A).
- 3 - Dévisser les vis (C) et démonter le tableau de commandes (B).
- 4 - Dévisser la buse (D) et la remplacer par celle adaptée au type de gaz utilisé (voir tableau à la fin du manuel).
- 5 - Remonter le tableau de commandes (B) et les manettes (A) lorsque l'opération est terminée.

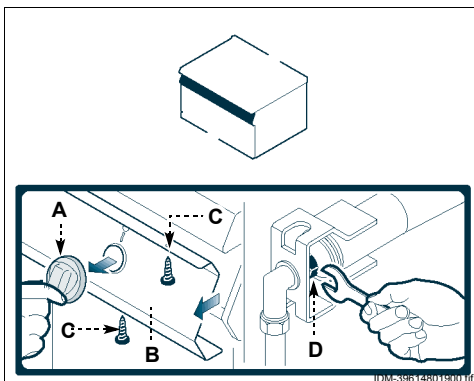

IDM-39614801900.tif

REPLACEMENT DE LA BUSE DU BRÛLEUR FOURNEAU (Ø110 - 7 KW)

Pour cette opération, procéder comme suit.

- 1 - Fermer le robinet d'alimentation du gaz.
- 2 - Enlever la grille (A).
- 3 - Enlever le brûleur (B).
- 4 - Dévisser la buse (C) et la remplacer par celle adaptée au type de gaz utilisé (voir tableau à la fin du manuel).
- 5 - Repositionner le brûleur et la grille.

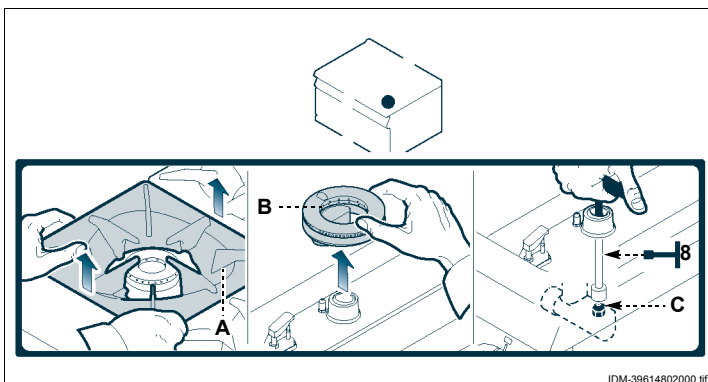

REPLACEMENT DE LA BUSE DU BRÛLEUR FOURNEAU (Ø130 - 10 KW)

Pour cette opération, procéder comme suit.

- 1 - Fermer le robinet d'alimentation du gaz.
- 2 - Enlever la manette (A).
- 3 - Dévisser les vis (C) et démonter le tableau de commandes (B).
- 4 - Dévisser la buse (D) et la remplacer par celle adaptée au type de gaz utilisé (voir tableau à la fin du manuel).
- 5 - Remonter le tableau de commandes (B) et les manettes (A) lorsque l'opération est terminée.

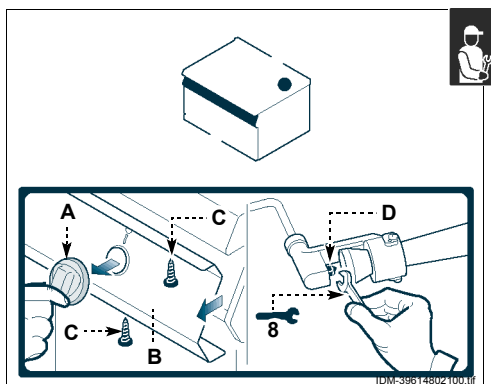

REPLACEMENT DE LA BUSE DU BRÛLEUR DU FOUR

Pour cette opération, procéder comme suit.

- 1 - Fermer le robinet d'alimentation du gaz.
- 2 - Dévisser les vis (B) et démonter le tableau de commandes (A).
- 3 - Dévisser la buse (C) et la remplacer par celle adaptée au type de gaz utilisé (voir tableau à la fin du manuel).
- 4 - Remonter le tableau de commandes (A) à la fin de l'opération.

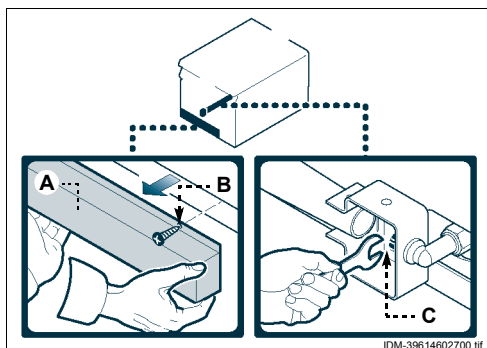

REPLACEMENT DE LA BUSE VEILLEUSE PILOTE BRÛLEUR DE LA PLAQUE

Pour cette opération, procéder comme suit.

- 1 - Fermer le robinet d'alimentation du gaz.
- 2 - Enlever la manette (A).
- 3 - Dévisser les vis (C) et démonter le tableau de commandes (B).
- 4 - Dévisser le raccord (D).
- 5 - Enlever la buse (E) et la remplacer par celle adaptée au type de gaz utilisé (voir tableau à la fin du manuel).
- 6 - Revisser le raccord (D).
- 7 - Remonter le tableau de commandes (B) et les manettes (A) lorsque l'opération est terminée.

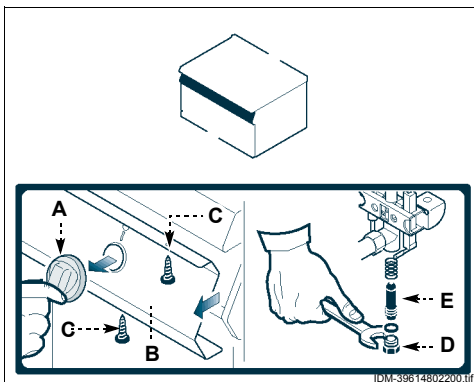

REPLACEMENT DE LA BUSE VEILLEUSE PILOTE DU BRÛLEUR FOURNEAU

Pour cette opération, procéder comme suit.

- 1 - Fermer le robinet d'alimentation du gaz.
- 2 - Enlever la manette (A).
- 3 - Dévisser les vis (C) et démonter le tableau de commandes (B).



- 4 - Démontez le tuyau (D).
- 5 - Enlever la buse (E) et la remplacer par celle adaptée au type de gaz utilisé (voir tableau à la fin du manuel).
- 6 - Remonter le tuyau (D), le tableau de commandes (B) et les manettes de commande (A).

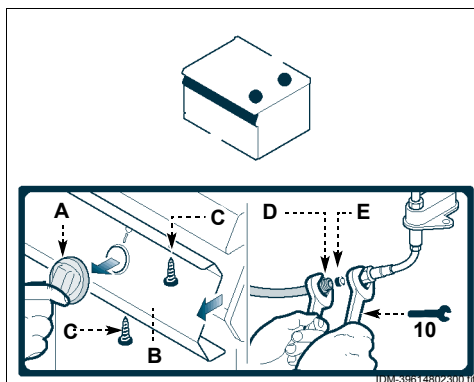

REPLACEMENT DE LA BUSE VEILLEUSE PILOTE DU BRÛLEUR DU FOUR

Pour cette opération, procéder comme suit.

- 1 - Fermer le robinet d'alimentation du gaz.
- 2 - Arriver à la veilleuse pilote par l'ouverture située sous l'appareil.
- 3 - Dévisser le bouchon (B).
- 4 - Enlever la buse (C) et la remplacer par celle adaptée au type de gaz utilisé (voir tableau à la fin du manuel).
- 5 - Remonter le bouchon (B).

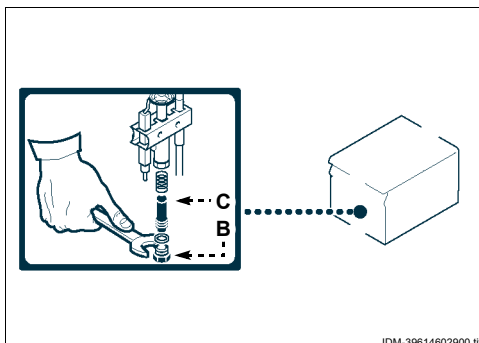

REPLACEMENT DE LA DOUILLE AIR DU BRÛLEUR DE FOUR

Pour cette opération, procéder comme suit.

- 1 - Fermer le robinet d'alimentation du gaz.
- 2 - Dévisser les vis **(B)** et démonter le tableau de commandes **(A)**.
- 3 - Desserrer les vis **(C)**.
- 4 - Extraire la douille **(D)** et la remplacer par celle adaptée au type de gaz utilisé (voir tableau à la fin du manuel).
- 5 - Remonter le tableau de commandes **(A)** à la fin de l'opération.

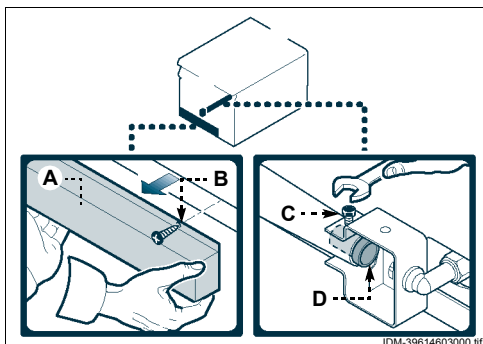

ELIMINATION DE L'APPAREIL



i Important

Cette opération doit être effectuée par des opérateurs experts, dans le respect des lois en vigueur sur la sécurité du lieu de travail. Ne pas disperser dans l'atmosphère des

produits non biodégradables, huiles lubrifiantes et composants non ferreux (caoutchouc, PVC, résines, etc.). Les éliminer en respectant les lois en vigueur.



INDICE

	<i>ref. capítulos</i>	<i>pág</i>	
1ª PARTE		1 INFORMACIONES DE CARÁCTER GENERAL	3
		2 INFORMACIONES DE CARÁCTER TÉCNICO	5
		3 SEGURIDAD	8
		4 USO Y FUNCIONAMIENTO	9
		5 MANTENIMIENTO	12
		6 AVERÍAS	15
2ª PARTE		7 DESPLAZAMIENTO E INSTALACIÓN	16
		8 REGULACIONES	23
		9 SOSTITUCIÓN DE PIEZAS	26
		ANEXOS	I+XIV

INDICE ANALÍTICO

A Accesorios bajo pedido, 7	Encendido y apagado del horno, 11	Limpieza plancha, 13
Aire primario quemador de plano (10kw), regulación, 25	Encendido y apagado del quemador plancha, 10	M Mandos, descripción, 9
Aire primario quemador de plano (7kw), regulación, 25	Encendido y apagado quemadores de plano, 11	Mantenimiento, recomendaciones para efectuar el, 12
Aire primario quemador de plano, regulación, 7	Engrasar del grifo gas, 26	Modalidad para requerir asistencia, 4
Alimentación, transformación, 22	Enlace gas, 20	Montaje de equipos en batería, 19
Apagado y encendido quemadores de plano, 11	Equipo y fabricante, identificación, 4	N Nivelación, 18
Aparato, limpieza, 13	Equipo, descripción general, 5	Normas de seguridad, 8
Asistencia, modalidad para requerir, 4	Equipo, desguace, 29	O Objetivo del manual, 3
Averías, localización, 15	Equipo, instalación del, 17	P Período prolongado de inactividad del equipo, 12
B Búsqueda de averías, 15	Equipo, período prolongado de inactividad del, 12	Presión del gas, control de la, 15
C Cambio inyector del quemador de plano (Ø110 - 7 kW), 27	Equipo, prueba de funcionamiento, 22	Prueba de funcionamiento del equipo, 22
Cambio inyector del quemador de plano (Ø130 - 10 kW), 27	Equipos en batería, montaje, 19	Q Quemador de plano (10kw), regulación aire primario, 25
Casquillo aire quemador horno, sustitución, 29	F Fabricante y equipo, identificación, 4	Quemador de plano (Ø110 - 7 kw), cambio inyector del, 27
Conexión a la salida de humos, 20	G Gas, control de la presión del, 15	Quemador de plano (Ø130 - 10 kw), cambio inyector del, 27
Conexión eléctrica, 21	Gas, enlace, 20	Quemador de plano, cambio inyector testigo piloto, 28
Consejos para el uso, 12	Grifo gas, engrase del, 26	Quemador de plano, regulación aire primario, 7
Control de la presión del gas, 15	I Identificación fabricante y equipo, 4	Quemadores de plano, encendido y apagado, 11
D Datos técnicos, 6	Informaciones previas, 3	R Recomendaciones de uso, 9
Descripción de los mandos, 9	Instalación de accesorios, 18	Recomendaciones para efectuar el mantenimiento, 12
Descripción general del equipo, 5	Instalación del equipo, 17	Recomendaciones para efectuar la sustitución de las piezas, 26
Desembalaje y embalaje, 16	Instalación y desplazamiento, recomendaciones para el, 16	
Desguace del equipo, 29	Inyector del quemador de plano (Ø110 - 7 kw), cambio, 27	
Desplazamiento e instalación, recomendaciones para el, 16	Inyector del quemador de plano (Ø130 - 10 kw), cambio, 27	
Desplazamiento y elevación, 17	Inyector testigo piloto quemador de plano, cambio, 28	
Dispositivos de seguridad, 6	L Limpieza aparato, 13	
E Elevación y desplazamiento, 17	Limpieza de encimera, quemadores y accesorios, 14	
Embalaje y desembalaje, 16	Limpieza horno, 14	

ES

Recomendaciones para efectuar las regulaciones, 23
Recomendaciones para el desplazamiento y la instalación, 16
Regulación aire primario quemador de plano (10 kw), 25
Regulación aire primario quemador de plano (7 kw), 25
regulación aire primario quemador horno, 25
Regulación del mínimo válvula gas (horno), 24
Regulación mínimo llave con válvula de seguridad gas (plancha), 23

Regulación mínimo llave con válvula de seguridad gas (quemadores del plano), 24
Regulaciones, recomendaciones para efectuar las, 23
S Seguridad, dispositivos de, 6
Seguridad, normas de, 8
Señalizaciones de seguridad e información, 7
Sustitución casquillo aire quemador horno, 29
Sustitución del inyector quemador plancha, 26
Sustitución del inyector testigo piloto quemador plancha, 28

Sustitución inyector del quemador horno, 27
Sustitución inyector testigo piloto quemador de plano, 28
Sustitución inyector testigo piloto quemador horno, 28
Sustitución piezas, recomendaciones para efectuar la, 26
T Testigo piloto quemador de plano, cambio inyector, 28
Transformación alimentación, 22
Transporte, 16
U Uso, consejos para el, 12
V Ventilación del ambiente, 18

INFORMACIONES PREVIAS

Para ubicar fácilmente los temas específicos de interés, consúltese el índice analítico que se encuentra al inicio del manual.

Este manual comprende dos partes.



1a parte: contiene todas las informaciones útiles para destinatarios heterogéneos, esto es, los usuarios del equipo.



2a parte: contiene todas las informaciones necesarias para destinatarios homogéneos, esto es, todos los operadores expertos y autorizados para realizar las operaciones de desplazamiento, transporte, instalación, mantenimiento, reparación y desguace del equipo.

Los usuarios deben consultar sólo la 1a parte; en cambio, la 2a parte está destinada a los operadores expertos. En caso de ser necesario, estos últimos pueden leer también la 1a parte, a fin de obtener una visión más completa de todas las informaciones.

OBJETIVO DEL MANUAL

El presente manual, que es parte integrante del equipo, ha sido confeccionado por el fabricante para suministrar las informaciones necesarias al personal autorizado, a fin de interactuar con el equipo durante el arco de vida previsto para éste. Además de adoptar una buena técnica de uso, los destinatarios de las informaciones deben leerlas atentamente y aplicarlas de manera rigurosa.

Estas informaciones son suministradas por el fabricante en su propio idioma (italiano) pero pueden ser traducidas a otros idiomas, a fin de satisfacer requerimientos de carácter legislativo y/o comercial.

Dedicarle breve tiempo a la lectura de estas informaciones permitirá evitar riesgos a la salud y a la seguridad de las personas, además de daños económicos.

Conservar este manual durante toda la vida útil del equipo en un lugar conocido y fácilmente accesible, a fin de tenerlo a disposición cuando sea necesario consultarlo.

El fabricante se reserva el derecho de aportar modificaciones al equipo sin la obligación de comunicarlo previamente.

Para destacar determinadas partes relevantes del texto o para indicar algunas especificaciones importantes, se han empleado algunos símbolos, cuyo significado se ilustrará a continuación.



Precaución - advertencia

Indica que es necesario adoptar comportamientos adecuados, a fin de no crear situaciones de riesgo para la salud y/o la seguridad de las personas ni provocar daños económicos.



Importante

Indicación de informaciones técnicas de particular importancia que no deben olvidarse.

ES

IDENTIFICACIÓN FABRICANTE Y EQUIPO

La placa de identificación fijada directamente en el equipo reproduce todas las referencias e indicaciones indispensables para la seguridad de servicio.

A) Placa complementaria

- a₁) País de uso
 - a₂) Categoría del equipo
 - a₃) Tipo de gas
 - a₄) Presión del gas
 - a₅) Tipo de salida humos
- ### B) Placa de identificación
- b₁) Modelo del aparato
 - b₂) Tipo de personalización
 - b₃) Identificación fabricante
 - b₄) Número de matrícula
 - b₅) Índice de protección
 - b₆) Aprobación CE de conformidad
 - b₇) Norma de referencia
 - b₈) Número certificado CE
 - b₉) Tipo de familia del producto
 - b₁₀) Tipo de gas
 - b₁₁) Potencia declarada (kW)

- b₁₂) Consumo de gas
 - b₁₃) Indicador gas prueba de funcionamiento
 - b₁₄) Tensión (V)
 - b₁₅) Frecuencia (Hz)
 - b₁₆) Potencia eléctrica absorbida (W)
 - b₁₇) Indicador tensión de prueba
 - b₁₈) Fecha de fabricación
- ### C) Placa gas prueba de funcionamiento
- c₁) Tipo de gas
 - c₂) Presión del gas

El instalador deberá seleccionar y fijar la placa (A) al lado de la placa de identificación relativa al país de uso y deberá marcar la categoría a la cual pertenece (Tipo A = descarga estándar - Tipo B11 = descarga alta)

Si el gas de uso es el mismo usado por el fabricante para la prueba de funcionamiento es necesario extraer la placa (C) y fijar el indicador (b₁₃) en la placa de identificación, en correspondencia con los datos del gas de uso.

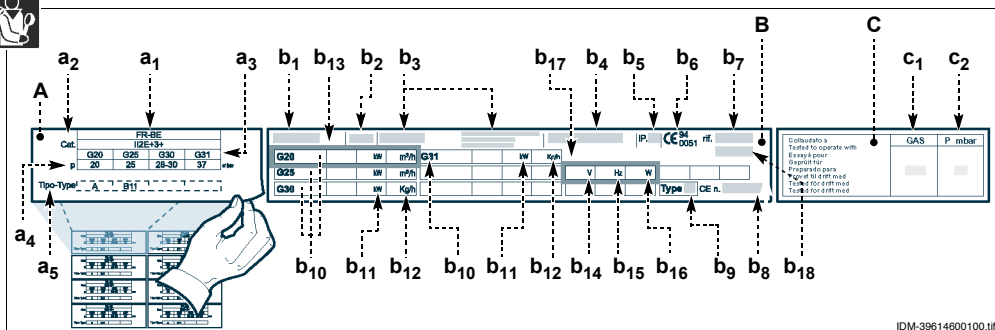

IDM-39614600100.tif

ES

MODALIDAD PARA REQUERIR ASISTENCIA

En caso de ser necesario, dirigirse a uno de los centros autorizados.

Para solicitar asistencia técnica deberán indicarse los datos reproducidos en la placa de identificación y el tipo de desperfecto que se ha verificado.

DESCRIPCIÓN GENERAL DEL EQUIPO

La plancha de cocción, que de ahora en adelante llamaremos aparato, ha sido diseñada y realizada para preparar y cocer alimentos en el sector de la restauración profesional.

El aparato es producido en varias versiones en función de los requerimientos específicos de uso (véase figura).

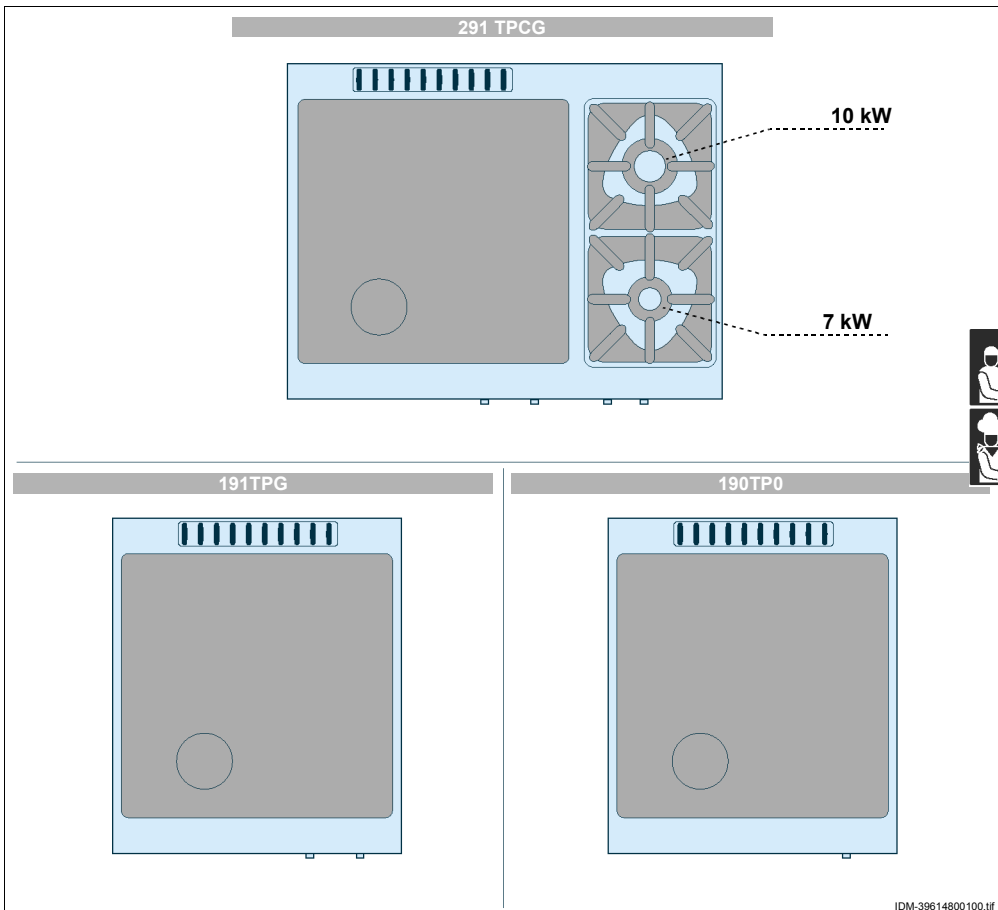

Órganos principales

A) Encimera: fabricada en acero inox.

B) Quemadores de plano: realizados en fundición esmaltada, pueden proporcionar potencias variables en función de sus dimensiones (Sólo para versión 291TPCG).

C) Descarga humos (tipo A): para evacuar los humos generados por el quemador del horno y/o de la plancha.

D) Botón de encendido: para encender los quemadores de la plancha y del horno.

E) Mando de control horno: para regular la alimentación de gas del quemador del horno (Sólo para versión 191TPG-291TPCG).

F) Mandos de control quemadores de plano: para regular la alimentación de gas de los quemadores (Sólo para versión 291TPCG).

G) Mando de control quemador plancha: para regular la alimentación gas del quemador de la plancha

H) Horno termostático: realizado en acero, incluida puerta hermética con manija atérmica (Sólo para versión 191TPG-291TPCG).

L) Puerta mueble: para obtener acceso a la zona interna del mueble lateral

(Sólo para versión 291TPCG)

M) Enlace de alimentación gas: para conectar la alimentación del gas. Su posición varía según la versión (Véase "Ficha de enlaces" en la parte conclusiva del manual).

N) Portezuela de inspección: para obtener acceso al testigo piloto

P) Salida de humos (tipo B11): para evacuar los hu-

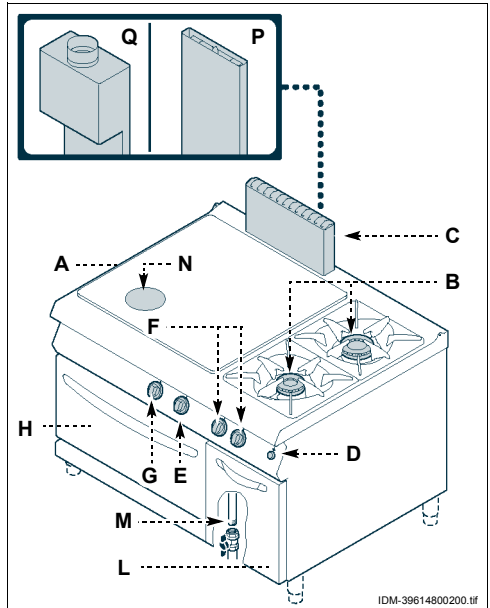

mos y conducirlos bajo una campana con aspiración prevista para el sistema del gas (Sólo para versión 191TPG-291TPCG).

Q) Salida de humos (tipo B11): para evacuar los humos y conducirlos hacia una chimenea de tiro natural con dispositivo rompitiro antiviento (Sólo para versión 191TPG-291TPCG).

DATOS TÉCNICOS

Véase tablas y "Ficha de enlaces" al final del manual.

DISPOSITIVOS DE SEGURIDAD

Aunque el equipo cuente con todos los dispositivos de seguridad, en los casos en que así lo determinen las leyes vigentes en materia, se deberá complementar con otros dispositivos en las fases de instalación y enlace.

La ilustración indica la posición de los dispositivos.

A) Grifo alimentación gas: para abrir y cerrar el enlace de la línea de alimentación del gas

B) Termopar de seguridad: interrumpe la alimentación del gas en caso de apagarse la llama

Precaución - advertencia
Controlar periódicamente que los equipos de seguridad se encuentren en perfecto estado y estén correctamente instalados.

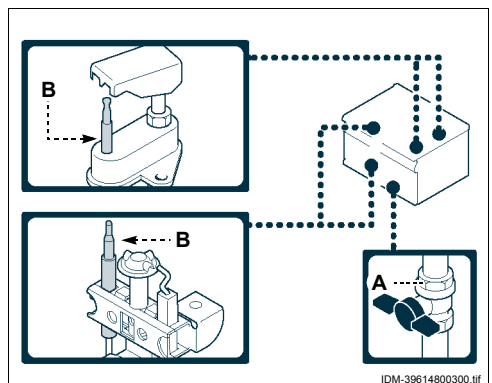

SEÑALIZACIONES DE SEGURIDAD E INFORMACIÓN

La ilustración indica la posición de las señalizaciones fijadas en el equipo.

- A) Placa de identificación fabricante y aparato.**
- B) Peligro genérico:** antes de efectuar cualquier tipo de intervención leer atentamente el manual.
- C) Peligro genérico:** durante el lavado del aparato no dirigir chorros de agua a presión hacia sus partes internas.
- D) Peligro genérico:** tiene por objeto recordar la necesidad de respetar las normas. "Instalar en conformidad con lo dispuesto por la normativa vigente y utilizar sólo en ambientes adecuadamente aireados".
- E) Peligro genérico:** tiene por objeto recordar la necesidad de respetar las normas. "Se declina toda responsabilidad en caso de inobservancia de las normas de instalación y puesta en funcionamiento".
- F) Peligro de quemaduras:** prestar atención a las superficies calientes.
- G) Marcado CE:** indica que el aparato reúne los requisitos establecidos por la normativa.

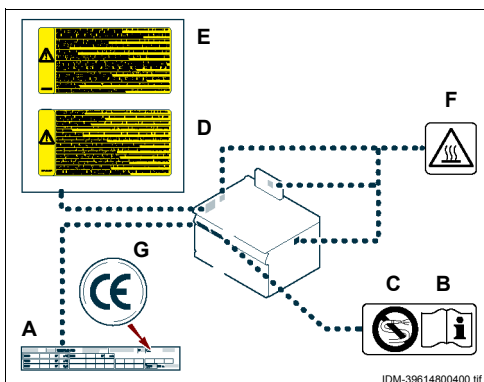

ACCESORIOS BAJO PEDIDO

Bajo pedido, el equipo puede ser suministrado con los accesorios que a continuación se indican.

- A) Chimenea alta tipo B11 (MB43).**
- B) Chimenea alta tipo B11 (MT43) con dispositivo rompetiro antiviento.**
- C) Plancha de reducción.**
- D) Pies de apoyo.**
- E) Kit bandejas bajo quemador (VSX2).**
- F) Kit bandejas bajo quemador (VSX4).**
- H) Kit para la instalación "de puente" (véase pág. 19).**
- L) Kit bastidor de apoyo (véase pág. 19).**
- M) Kit barra de soporte (véase pág. 19).**
- N) Kit para la instalación "en mueble" (véase pág. 19).**

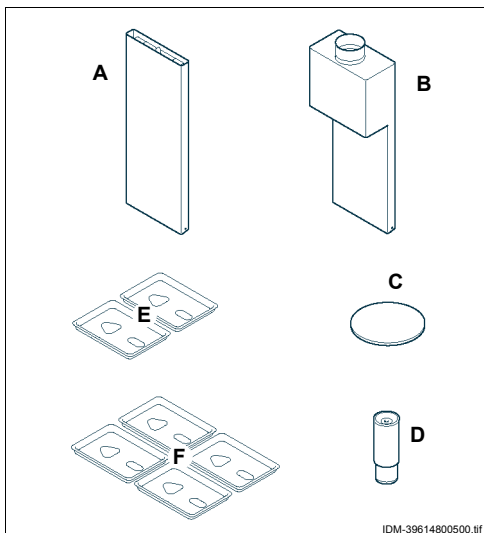

NORMAS DE SEGURIDAD

Durante las fases de diseño y producción el fabricante ha prestado especial atención a los factores que pueden provocar riesgos en cuanto a seguridad y salud de las personas que interactúan con el equipo. Además del respeto de las leyes vigentes en materia, se han adoptado todas las "reglas de la buena técnica de fabricación". El objetivo de estas informaciones es sensibilizar a los usuarios para que presten especial atención, a fin de prevenir todo tipo de riesgos. La prudencia es de todas maneras insustituible. La seguridad está también en manos de todos los operadores que interactúan con el equipo.

Leer atentamente las instrucciones contenidas en este manual suministrado adjunto y aquellas que están expuestas directamente; en especial observar aquellas relativas al dispositivo de seguridad.



Está absolutamente prohibido alterar, eludir, eliminar y soslayar los dispositivos de seguridad instalados. La inobservancia de esta norma puede determinar graves riesgos para la seguridad y la salud de las personas.

En el primer uso, incluso después de haberse documentado adecuadamente, es conveniente simular algunas maniobras de prueba, a fin de identificar los mandos, especialmente los relativos al encendido y apagado y sus principales funciones.

Utilizar el equipo sólo para los usos previstos por el fabricante. Usos impropios del mismo pueden causar riesgos en cuanto a seguridad y salud de las personas, además de daños económicos.

Todas las intervenciones de mantenimiento que requieren de una competencia técnica precisa o de

una capacidad especial, deben ser efectuadas exclusivamente por personal calificado y con experiencia reconocida y adquirida en el sector específico de la intervención.

Para mantener la higiene y proteger los alimentos trabajados respecto de cualquier fenómeno de contaminación, es necesario limpiar prolijamente los elementos que entran en contacto directa o indirectamente con los alimentos y las zonas aledañas. Efectuar estas operaciones exclusivamente con productos detergentes para uso alimenticio y evitar absolutamente el uso de productos inflamables o que contengan sustancias nocivas para la salud de las personas. Dichas operaciones deberán efectuarse cada vez que se estime oportuno y al final de cada utilización.

Al final de cada utilización, controlar que los quemadores estén apagados, con los mandos desactivados y las líneas de alimentación desconectadas.

En caso de períodos prolongados de inactividad, además de desconectar todas las líneas de alimentación, es necesario limpiar prolijamente todas las partes internas y externas del equipo y del ambiente circunstante, de conformidad con las indicaciones suministradas por el fabricante y con las leyes vigentes en materia.

Durante el uso cotidiano del aparato se requiere la presencia constante del operador.

Durante el lavado del aparato no dirigir chorros de agua a presión hacia sus partes internas.

No dejar objetos o material inflamable en el interior del compartimiento ni en proximidad del aparato.

RECOMENDACIONES DE USO

i Importante

El porcentaje de accidentes derivados del uso de equipos depende de muchos factores que no siempre se logran prevenir y controlar. Algunos accidentes pueden depender de factores ambientales no previsibles, otros dependen sobre todo de los comportamientos de los usuarios. Éstos, además de hallarse autorizados y adecuadamente documentados, cuando sea necesario, a propósito del primer uso, deberán simular algunas maniobras a fin de identificar los mandos y las funciones principales.

Se deben ejecutar sólo operaciones propias de los usos previstos por el fabricante. No alterar los equipos con el fin de obtener prestaciones diferentes de las previstas. Antes del uso, controlar que los dispositivos de seguridad estén instalados de forma correcta y eficaz. Los usuarios, además de obligarse a cumplir estos requisitos, deben aplicar todas las normas de seguridad y leer con atención la descripción de los mandos y de la puesta en servicio.

DESCRIPCIÓN DE LOS MANDOS

Para activar las funciones principales, en el equipo se han instalado los siguientes mandos.

- A) Botón de encendido:** para encender el piloto del quemador de la plancha y/o del horno.
- B) Mando de control horno:** para encender, apagar y regular el quemador del horno.

- C) Mando de control quemador de plano:** para encender, apagar y regular el respectivo quemador de plano.
- D) Mando de control quemador plancha:** para encender, apagar y regular el respectivo quemador y el testigo piloto.

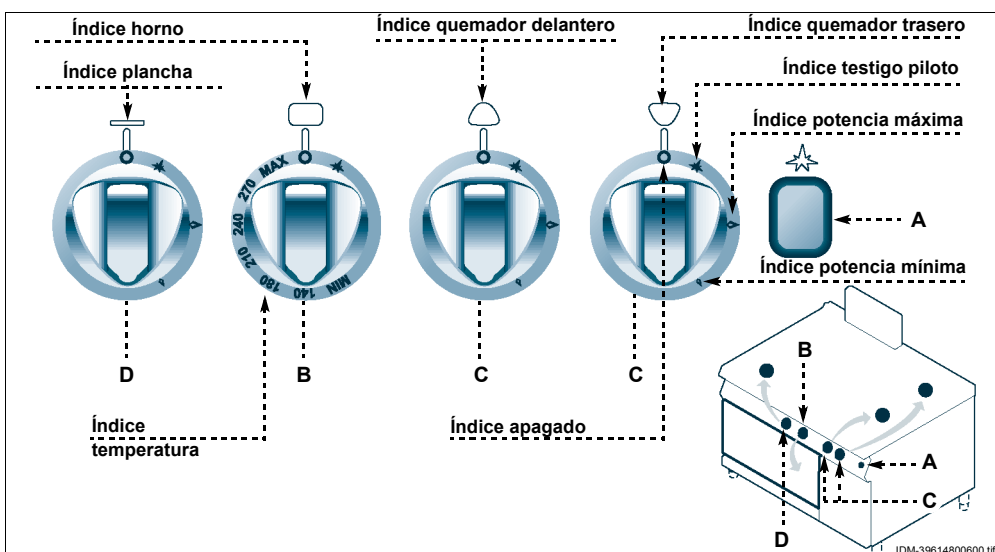

ES

Encendido

i Importante

Al efectuar el primer encendido lave la plancha a fin de eliminar la grasa protectora y toda otra eventual impureza. A continuación encienda el aparato y efectúe un precalentamiento de aproximadamente una hora con potencia mínima.

- 1 - Abrir el grifo de alimentación del gas.
- 2 - Presionar y hacer girar el mando (B) en sentido antihorario (pos. 1) manteniendo simultáneamente presionado el botón (C) para encender el piloto.

- 3 - Mantener presionado el mando durante aprox. 15 s para obtener la intervención del termopar. El encendido del testigo piloto puede efectuarse incluso manualmente, a través de la portezuela (A).

- 4 - Para encender el quemador, girar el mando en sentido contrario al de las agujas del reloj (pos. 2).

- 5 - Girar gradualmente el pomo en sentido antihorario para regular la potencia de la llama en valor mínimo.

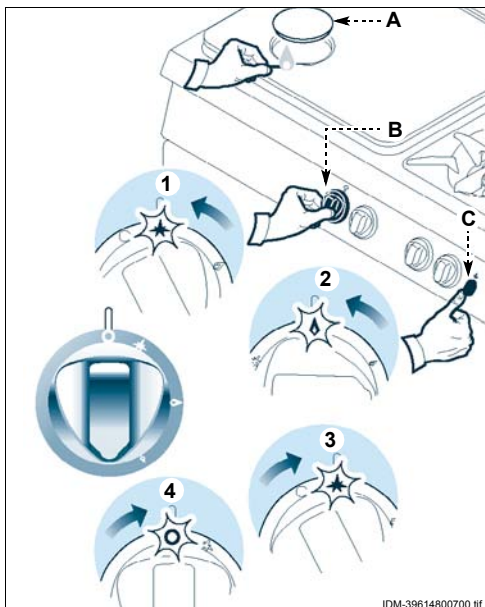

IDM-39614800700.tif



Apagado

- 1 - Para apagar el quemador, girar el mando en el sentido de las agujas del reloj (pos. 3). El testigo piloto permanecerá encendido para los sucesivos encendidos del quemador.
- 2 - Para apagar el testigo piloto, girar el mando en el sentido de las agujas del reloj (pos. 4).
- 3 - Cerrar el grifo a fin de garantizar condiciones de seguridad.

ENCENDIDO Y APAGADO QUEMADORES DE PLANO

Encendido

- 1 - Abrir el grifo de alimentación del gas.
- 2 - Presionar y girar el mando (A) en sentido antihorario (pos. 1) y encender el testigo piloto.
- 3 - Mantener presionado el mando durante aprox. 15 s para obtener la intervención del termopar.
- 4 - Para encender el quemador, girar el mando en sentido contrario al de las agujas del reloj (pos. 2).
- 5 - Girar gradualmente el pomo en sentido antihorario para regular la potencia de la llama en valor mínimo.

Apagado

- 1 - Para apagar el quemador, girar el mando en el sentido de las agujas del reloj (pos. 3). El testigo piloto permanecerá encendido para los sucesivos encendidos del quemador.
- 2 - Para apagar el testigo piloto, girar el mando en el sentido de las agujas del reloj (pos. 4).
- 3 - Cerrar el grifo a fin de garantizar condiciones de seguridad.

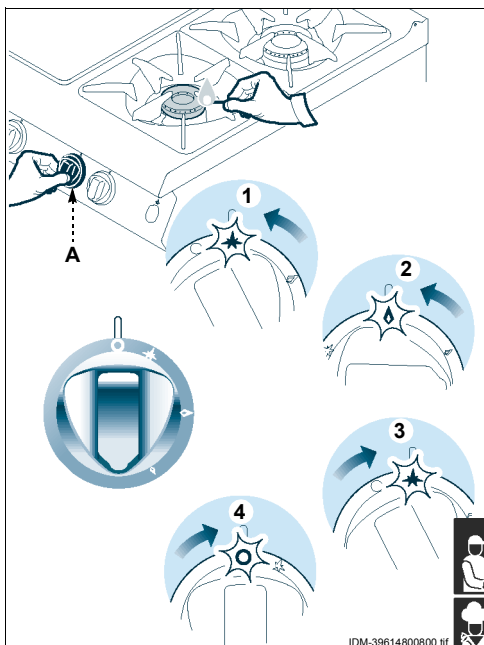

IDM-39614800800.tif

ENCENDIDO Y APAGADO DEL HORNO

Encendido

i Importante

Al efectuar el primer encendido se debe activar una adecuada fase de precalentamiento.

- 1 - Abrir el grifo de alimentación del gas.
- 2 - Presionar y hacer girar el mando (A) en sentido antihorario (pos. 1) manteniendo simultáneamente presionado el botón (B) para encender el piloto.
- 3 - Mantener presionado el mando durante aprox. 15 s para obtener la intervención del termopar. El encendido del testigo piloto puede efectuarse incluso manualmente, a través de la portezuela (C).
- 4 - Girar el mando en sentido antihorario (pos. 2) para situarlo entre la temperatura mínima y la máxima; esperar el tiempo de precalentamiento antes de utilizar el horno (véase tabla).

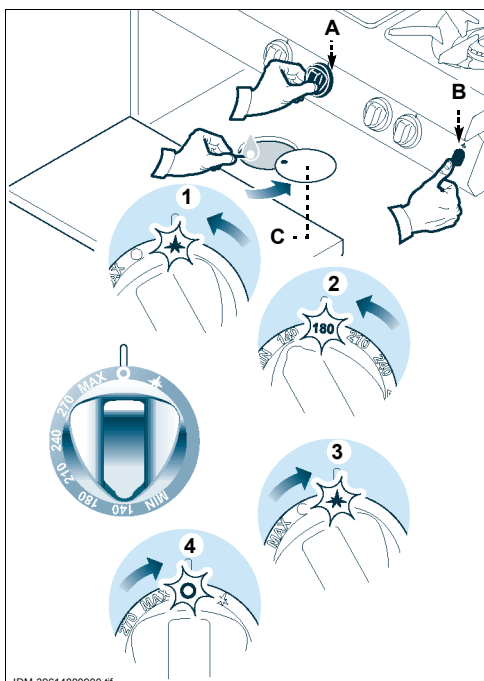

IDM-39614800900.tif

	Min						Max
Temperatura °C	100	140	180	210	240	270	300
Tiempo en minutos	6'	8'	10'	12'	14'	16'	18'

Apagado

- 1 - Para apagar el quemador, girar el mando en el sentido de las agujas del reloj (pos. 3). El testigo piloto permanecerá encendido para los sucesivos encendidos del quemador.

- 2 - Para apagar el testigo piloto, girar el mando en el sentido de las agujas del reloj (pos. 4).
- 3 - Cerrar el grifo a fin de garantizar condiciones de seguridad.

PERÍODO PROLONGADO DE INACTIVIDAD DEL EQUIPO

En caso de que el equipo deba permanecer inactivo durante un período prolongado de tiempo, se deberán efectuar las siguientes operaciones.

- 1 - Cerrar el grifo de alimentación del gas.
- 2 - Con el interruptor aislador del aparato desactivar la conexión a la línea eléctrica principal.
- 3 - Limpiar prolijamente el equipo y las zonas adyacentes.

- 4 - Esparcir sobre las superficies de acero inoxidable una capa delgada de aceite comestible.
- 5 - Efectuar todas las operaciones de mantenimiento.
- 6 - Dejar el equipo descubierto y las cámaras de cocción abiertas.

CONSEJOS PARA EL USO

A fin de garantizar un uso correcto del equipo, aplicar las siguientes recomendaciones.

- Utilizar exclusivamente los accesorios indicados por el fabricante.
- Evitar rayar y golpear con objetos la superficie de la plancha a fin de no alterar sus características y garantizar la higiene de los alimentos preparados.
- Evitar verter agua sobre la placa cuando está caliente, ya que la diferencia térmica podría dañar su superficie.
- Controlar el correcto posicionamiento de la soleira del horno.
- Controle que la puerta de inspección esté cerrada.

- Activar una fase de precalentamiento antes de utilizar el horno.
- Evitar utilizar el horno con la puerta parcialmente abierta.
- Para cocer en el horno utilice las guías superiores para las tartas y las guías inferiores para los asados.
- Mantener constantemente limpio el aparato y las zonas a él próximas.
- La limpieza deberá efectuarse utilizando únicamente productos detergentes previstos para uso alimentario.



MANTENIMIENTO

4

RECOMENDACIONES PARA EFECTUAR EL MANTENIMIENTO

Mantener el equipo en condiciones de máximo rendimiento, con las operaciones de mantenimiento programado previstas por el fabricante. Un mantenimiento bien efectuado permitirá obtener mejores prestaciones, mayor duración de servicio y un mantenimiento constante de los requisitos de seguridad.



Precaución - advertencia

Antes de realizar cualquier operación de mantenimiento, activar todos los dispositivos de seguridad previstos e informar oportunamente tanto al personal encargado como los operadores que trabajan cerca del aparato. En especial, cerrar la llave de alimentación del gas, desconectar la alimentación eléctrica mediante el interruptor aislador e impedir el

acceso a todos los dispositivos que, de ser activados, podrían provocar situaciones de peligro, con reducción de la seguridad y riesgo para la salud de las personas.

Siempre al final del servicio y cada vez que sea necesario, limpiar:

- La plancha (véase pág. 13)
- La encimera (véase pág. 14)
- Los quemadores de plano (véase pág. 14)
- El horno (véase pág. 14)
- Los accesorios (véase pág. 14)
- El equipo y el medio ambiente (véase pág. 13)

Cada **100 horas de servicio**, operadores expertos y autorizados deben efectuar las siguientes operaciones.

- Controlar presión gas y hermeticidad del sistema
- Controlar la eficacia del termopar de seguridad

- Controlar la eficacia de la chimenea y eventualmente, efectuar una limpieza
- Controlar de la eficiencia del sistema eléctrico
- Engrasar el grifo del gas (véase pág. 26).

LIMPIEZA APARATO

Atendida la circunstancia de que el equipo es utilizado para la preparación de productos alimenticios para el consumo humano, es necesario prestar especial atención a todo lo referente a la higiene, manteniendo siempre limpio tanto el equipo como el ambiente que lo rodea.

i Importante

Antes de realizar cualquier operación de limpieza, cerrar siempre la llave de alimentación del gas, desconectar la alimentación eléctrica por medio del interruptor aislador y dejar que el aparato se enfríe.

Se recomienda observar las siguientes precauciones.

- 1 - Para limpiar las piezas del equipo usar sólo agua tibia, productos detergentes para uso alimenticio y material no abrasivo.
- 2 - Limpiar cuidadosamente los elementos que entran en contacto directa o indirectamente con los alimentos así como todas las zonas vecinas.

⚠ Precaución - advertencia
No usar productos que contengan sustancias nocivas y/o peligrosas para la salud de las personas (disolventes, bencinas, etc.).

- 3 - Enjuagar las superficies con agua potable y secarlas.
- 4 - Prestar atención a las superficies de acero inoxidable, a fin de no dañarlas y, en especial, evitar el uso de productos corrosivos; no utilizar material abrasivo ni utensilios cortantes.
- 5 - Utilizar chorros de agua a presión sólo en las partes externas.
- 6 - Limpiar oportunamente los residuos de comida, a fin de evitar que se endurezcan.
- 7 - Limpiar los depósitos calcáreos que pueden formarse en algunas superficies del equipo.



LIMPIEZA PLANCHA

i Importante

La limpieza deberá efectuarse utilizando únicamente productos detergentes previstos para uso alimentario.

Para efectuar esta operación, aplicar las siguientes instrucciones.

- 1 - Apagar y dejar enfriar el aparato.
- 2 - Utilizar una espátula para eliminar los residuos de cocción que quedan en la placa.
- 3 - Aplicar en la plancha un adecuado producto desengrasante y esperar algunos minutos para que surta efecto.
- 4 - Limpiar cuidadosamente la plancha con una esponja, enjuagar abundantemente y secar.

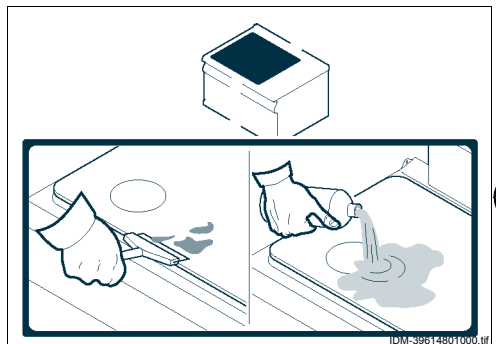

ES

residuo de detergente desengrasante y evitar la formación de manchas y aureolas al utilizarla sucesivamente.

i Importante

Es importante enjuagar cuidadosamente la plancha de cocción a fin de eliminar todo

LIMPIEZA DE ENCIMERA, QUEMADORES Y ACCESORIOS

Para efectuar esta operación, aplicar las siguientes instrucciones.

- 1 - Desmontar el casquete quemador (A) y el quemador (B).
- 2 - Limpiar esmeradamente el quemador y el casquete quemador y verificar que los orificios no estén obstruidos.
- 3 - Efectuar periódicamente la limpieza de la ranura de encendido del quemador.
- 4 - Limpiar la encimera.
- 5 - Limpiar los accesorios después del uso utilizando un desengrasante adecuado. Se aconseja efectuar el lavado en lavavajillas.
- 6 - Secar las superficies y reinstalar los componentes. Para un correcto montaje de los quemadores véanse las indicaciones que aparecen en la figura.

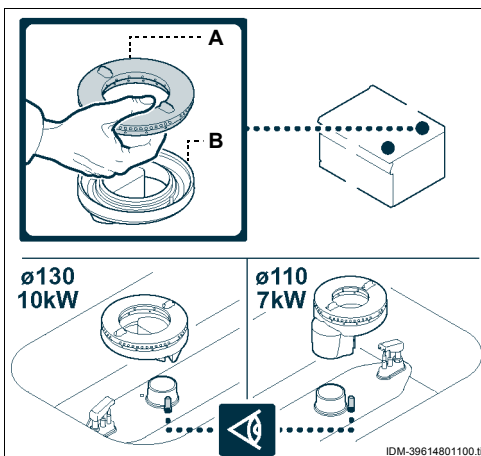

IDM-39614801100.tif



Precaución - advertencia

Cuidar no derramar agua ni introducir suciedad en el quemador, ya que ello provocaría el mal funcionamiento del quemador mismo o la obstrucción del inyector.



LIMPIEZA HORNO

Para efectuar esta operación, aplicar las siguientes instrucciones.

- 1 - Extraer la solera (C) y la rejilla (D) del horno y limpiarlas esmeradamente.
- 2 - Limpiar las partes internas del horno a fin de eliminar incrustaciones que podrían impedir su correcto funcionamiento.
- 3 - Secar las superficies y reinstalar los componentes.

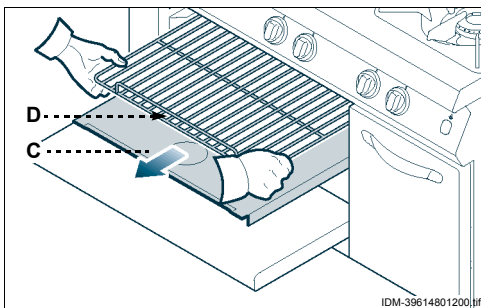

IDM-39614801200.tif

ES

CONTROL DE LA PRESIÓN DEL GAS

Para efectuar esta operación, aplicar las siguientes instrucciones.

- 1 - Cerrar el grifo de alimentación del gas.
- 2 - Retirar el mando (A).
- 3 - Desenroscar los tornillos (C) y desmontar el tablero de instrumentos (B).
- 4 - Desenroscar el tornillo (D) de la toma de presión.
- 5 - Conectar el manómetro (E) a la toma de presión (F).
- 6 - Volver a abrir la llave de alimentación del gas.
- 7 - Encender todos los quemadores, situar los mandos en la posición de llama máxima (véase pág. 11) y verificar que la presión indicada corresponda a los valores expuestos en la tabla que aparece al final del manual.
- 8 - Una vez concluida la operación apagar los que-

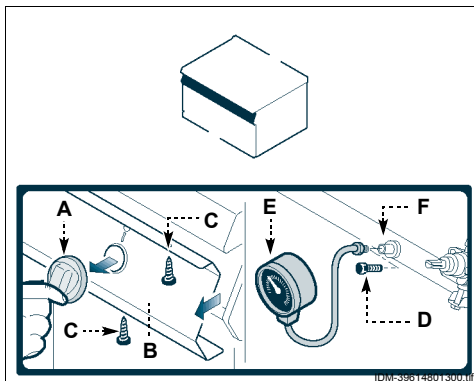

madores, desconectar el manómetro y restablecer las condiciones iniciales.

AVERÍAS

5

BÚSQUEDA DE AVERÍAS

Antes de la puesta en servicio, el equipo ha sido sometido a prueba de funcionamiento.

Las siguientes informaciones tienen por objeto facilitar la identificación y corrección de eventuales anomalías y disfunciones que podrían presentarse durante el uso. Algunos de estos problemas pueden ser resueltos

por el usuario, pero otros requieren una competencia técnica precisa o determinadas capacidades, razón por la cual deben ser resueltos exclusivamente por personal calificado con experiencia reconocida y adquirida en el sector específico de intervención.



Inconvenientes	Causas	Remedios
Olor de gas	Fuga ocasional debida al apagado de la llama	Cerrar el grifo de alimentación del gas y ventilar el local
El testigo piloto no se enciende	Los dispositivos de encendido con chispa no funcionan	Controlar la eficacia de los dispositivos de encendido Encender manualmente con la llama libre. i Importante Contactar el servicio de asistencia
	Presencia de aire en las tuberías debida a un periodo prolongado de inactividad	Insistir con la operación de encendido
El testigo piloto no se mantiene encendido	El termopar no se ha calentado suficientemente	Insistir con la operación de encendido
La llama presenta color amarillo	Quemador sucio, tubos de humo obstruidos, caída de condensación	i Importante Contactar el servicio de asistencia
Dificultad para girar el mando de control del quemador	Malfuncionamiento de la llave con válvula de seguridad gas	i Importante Contactar el servicio de asistencia

ES

RECOMENDACIONES PARA EL DESPLAZAMIENTO Y LA INSTALACIÓN

i Importante

Efectuar el desplazamiento e instalación respetando las indicaciones proporcionadas por el fabricante, reproducidas directamente sobre el embalaje, en el equipo y en las instrucciones de uso. La persona auto-

rizada para efectuar estas operaciones deberá, si fuera necesario, organizar un "plan de seguridad", a fin de salvaguardar la incolumidad de las personas directamente involucradas.

EMBALAJE Y DESEMBALAJE

El embalaje se realiza, limitando sus dimensiones, según el tipo de transporte adoptado.

A fin de facilitar el transporte, la expedición puede ser efectuada con algunos de sus componentes desmontados y adecuadamente protegidos y embalados.



Sobre el embalaje están reproducidas todas las informaciones necesarias para efectuar la carga y descarga del equipo.

En fase de desembalaje, controlar su integridad y la cantidad exacta de sus componentes.

El material de embalaje debe ser eliminado adecuadamente, de conformidad con lo dispuesto por las normas vigentes.

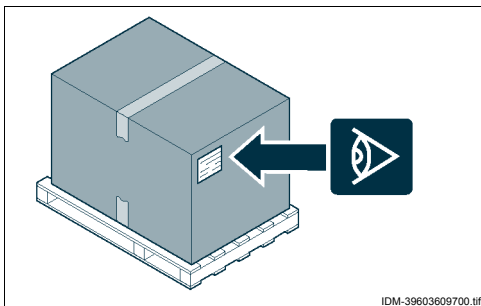

IDM-39603609700.tif

TRANSPORTE

El transporte, en función también del lugar de destinación, puede ser efectuado mediante diversos medios.

El esquema representa las soluciones más utilizadas.

A fin de evitar desplazamientos intempestivos, durante el transporte, es importante anclar adecuadamente el equipo al medio utilizado.

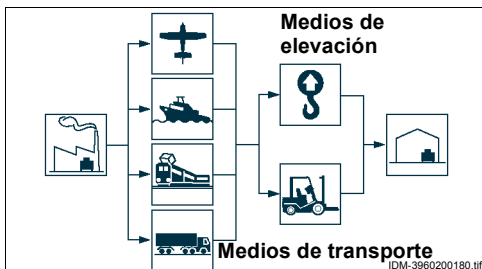

IDM-3960200180.tif

ES

DESPLAZAMIENTO Y ELEVACIÓN

El equipo puede ser desplazado con un equipo de elevación de horquillas o de gancho, de capacidad adecuada.

Para ejecutar esta operación se debe controlar atentamente el centro de gravedad de la carga.

i Importante

Proceder con cautela al introducir el equipo de elevación a fin de no dañar el tubo de alimentación del gas.

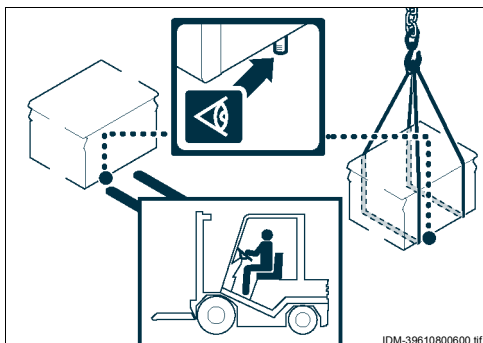

INSTALACIÓN DEL EQUIPO

Durante la realización del proyecto general, deben ser consideradas todas las fases de la instalación. Antes de comenzar dichas fases, además de establecer la zona de instalación, la persona autorizada a efectuar estas operaciones deberá, si fuera necesario, aplicar un "plan de seguridad" a fin de salvaguardar la incolumidad de las personas directamente involucradas, aplicando rigurosamente todas las normas vigentes, especialmente aquellas relativas a las obras móviles de construcción. La zona de instalación debe estar provista de todos los enlaces de alimentación y de descarga de los residuos de producción; también debe estar adecuadamente iluminada. Además, debe reunir todos los requisitos higiénicos y sanitarios contemplados por las normas vigentes a fin de evitar la contaminación de los alimentos.

Si fuera necesario, identificar la posición exacta de cada equipo o subconjunto, trazando las coordenadas de correcto posicionamiento.

Si la pared no resiste temperaturas de 150° C se deberá instalar el equipo a una distancia igual o superior a 5 cm de la misma.

Llevar a cabo la instalación de conformidad con lo establecido por las leyes, normas y especificaciones vigentes en el país de uso.

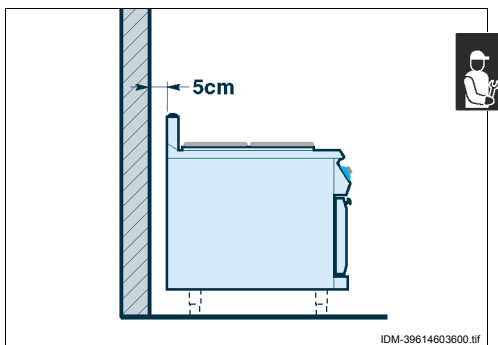

VENTILACIÓN DEL AMBIENTE

El ambiente destinado a la instalación, deberá disponer de tomas de aire adecuadas como para garantizar el correcto funcionamiento del aparato y deberá ventilarse oportunamente para que cambie el aire dentro del mismo.

Las tomas de aire deberán ser de tamaño adecuado, estar protegidas por rejillas y colocadas de manera que no se puedan tapar.

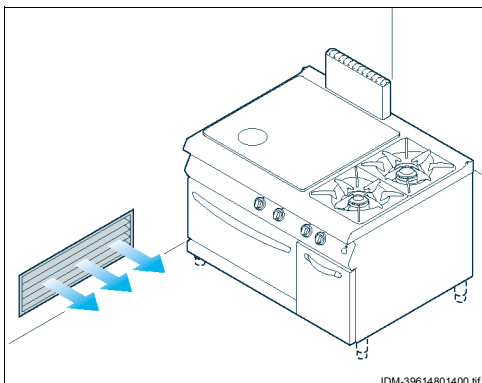

INSTALACIÓN DE ACCESORIOS

Enroscar los pies de apoyo (A) en los puntos de conexión de la estructura.

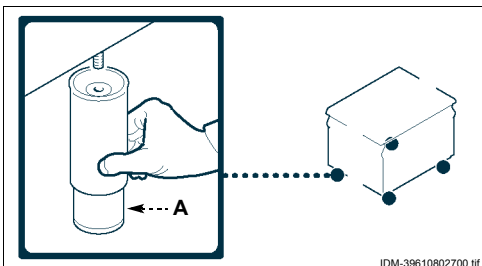

NIVELACIÓN

Operar con las patas de apoyo (A) para nivelar el equipo.

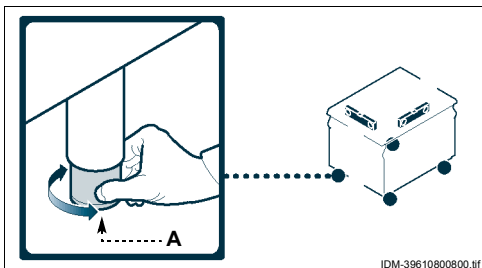

ES

MONTAJE DE EQUIPOS EN BATERÍA

Para montar los equipos en batería (uno al lado del otro) aplicar las siguientes instrucciones.

- 1 - Retirar el mando (A).
- 2 - Desenroscar los tornillos (C) y desmontar los paneles de mando (B).
- 3 - Poner cinta adhesiva de protección sobre los bordes a juntar.
- 4 - Poner material sellador para uso alimenticio sobre los lados a juntar.
- 5 - Aproximar los aparatos.
- 6 - Conectar los aparatos mediante los tornillos y las tuercas (D-E).
- 7 - Extraer el exceso de material sellador y la cinta adhesiva.
- 8 - Aplicar material sellador en el interior de la tapa (F) y montar para cubrir la zona de fijación.
- 9 - Una vez concluida la operación, reinstalar los paneles de mando (B) y los mandos (A).

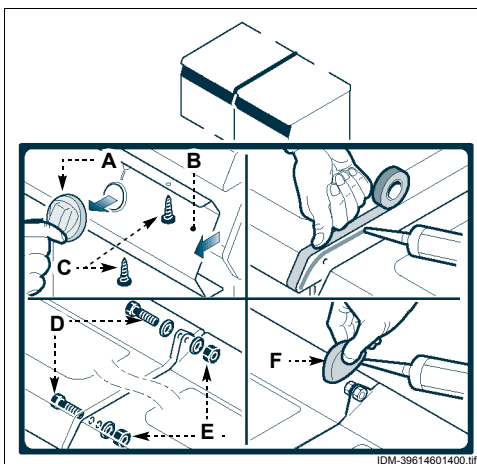

IDM-39614601400.tif

L) Kit barra de soporte

M) Kit para la instalación "en mueble"

En el caso de equipos en batería se encuentran disponibles, bajo pedido, los siguientes kits:

G) Kit para la instalación "de puente"

H) Kit bastidor de apoyo

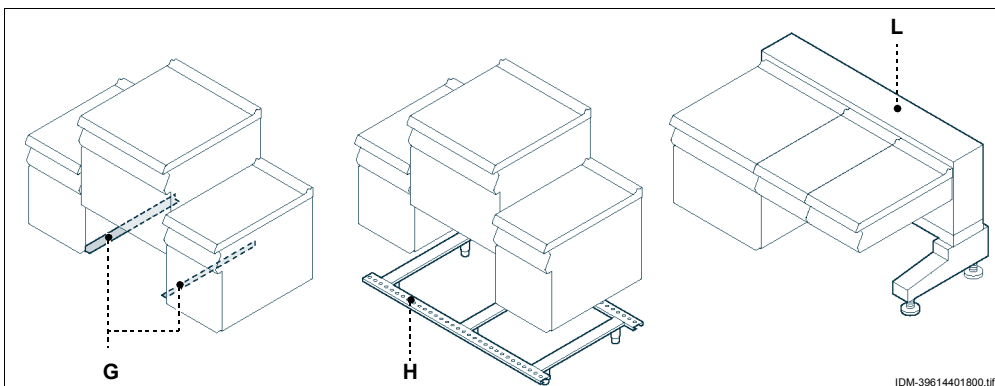

IDM-39614401800.tif

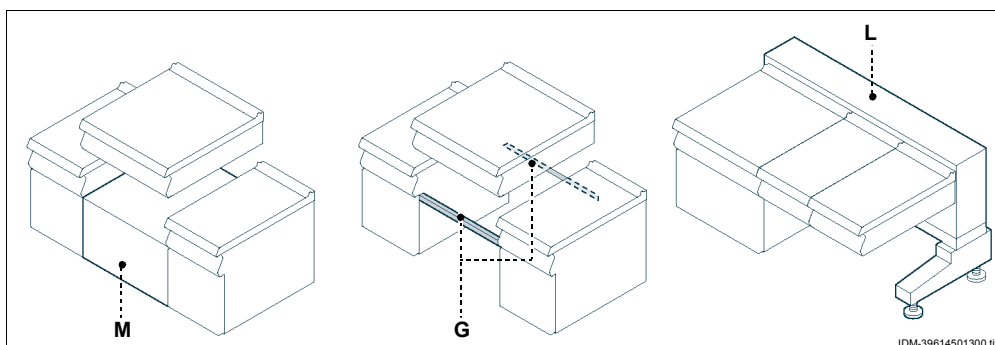

IDM-39614501300.tif

ENLACE GAS

i Importante

El personal autorizado para ejecutar esta operación debe poseer capacidad y haber adquirido experiencia efectiva en el sector específico; la conexión deberá ejecutarse respetando rigurosamente todos los requisitos establecidos por las normativas vigentes. Una vez efectuada la conexión, antes de poner en funcionamiento el aparato se deberá efectuar un control general a fin de constatar la ausencia de fugas de gas.

Para efectuar el enlace, conectar el tubo de red con el tubo de conexión del equipo, instalando un grifo de interceptación (A), a fin de interrumpir, cuando sea necesario, la alimentación del gas.

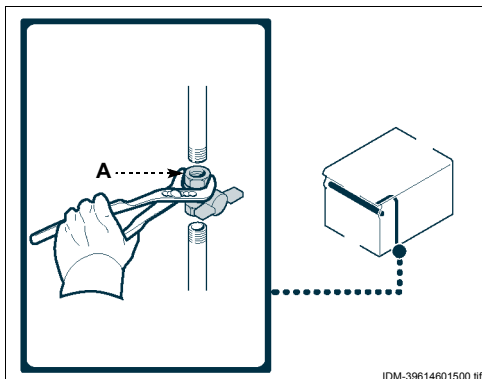

IDM-39614601500.tif

junto con el equipo, debe ser instalado en una posición de fácil acceso, que permita una inmediata identificación de su estado (abierto o cerrado).

i Importante

El grifo (A), que no es suministrado



CONEXIÓN A LA SALIDA DE HUMOS

i Importante

Llevar a cabo la conexión respetando las leyes vigentes en materia y utilizar siempre el material adecuado y previsto por el constructor.

Conexión a la chimenea con tiro natural

Para efectuar esta operación, aplicar las siguientes instrucciones.

- 1 - Conectar la toma de salida del aparato a la chimenea (A), con un tubo que respete las dimensiones mencionadas en la figura.

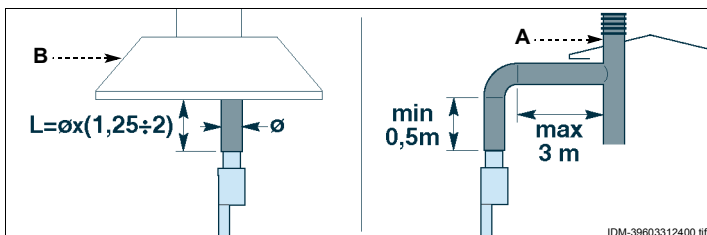

IDM-39603312400.tif

Conexión debajo de la campana con aspiración forzada

Para efectuar esta operación, aplicar las siguientes instrucciones.

- 1 - Colocar el aparato debajo de la campana (B) e introducir en la toma de salida del aparato, un tubo cuyo tamaño sea correspondiente al que se indica en la ilustración.

i Importante

El ventilador de la instalación de aspiración forzada deberá encenderse automáticamente tras la abertura de la llave de alimentación del gas.

ES

CONEXIÓN ELÉCTRICA

i Importante

La conexión deberá asignarse al personal autorizado y experto, que deberá respetar las leyes vigentes en materia y utilizar siempre materiales adecuados y previstos por el constructor. El aparato se suministra con tensión de funcionamiento de 230V/1N.

⚠ Precaución - advertencia

Antes de realizar cualquier operación se deberá desconectar la alimentación eléctrica general.

Conectar el aparato a la red eléctrica de alimentación respetando las siguientes instrucciones.

- 1 - En caso de no estar presente, instalar un interruptor seccionador (A) en proximidad del aparato con desconectador magnetotérmico y bloqueo diferencial.
- 2 - Retirar el mando (B).
- 3 - Desenroscar los tornillos (C) y desmontar el tablero de instrumentos (D).
- 4 - Desenroscar los tornillos (E) y extraer la caja eléctrica (F). La posición de la caja eléctrica varía según la versión. Para efectuar el correcto posicionamiento véanse los esquemas de conexión presentados en la parte conclusiva del manual.

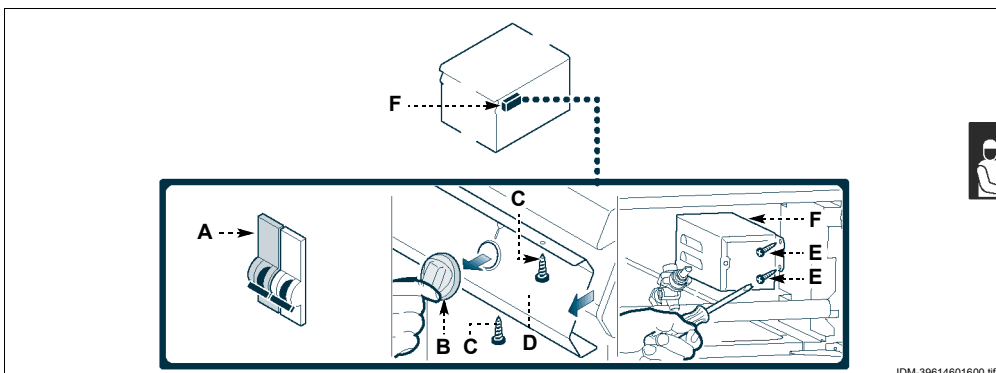

IDM-39614601600.tif

- 5 - Desenroscar los tornillos (G) y desmontar la tapa (H).
- 6 - Conectar el interruptor seccionador (A) a la borneira (L) del aparato de la manera ilustrada en la figura y en el esquema eléctrico al final del manual. Utilizar un cable flexible de características no inferiores a las del tipo H07RN-F y con temperatura de utilización de al menos 80 °C.
- 7 - Apretar el prensacable (M).

i Importante

Durante las operaciones de enlace se deberá prestar especial atención a la conexión de los cables de neutro y de tierra ya que, en caso de no ser correctamente efectuada, el quemador no se encenderá.

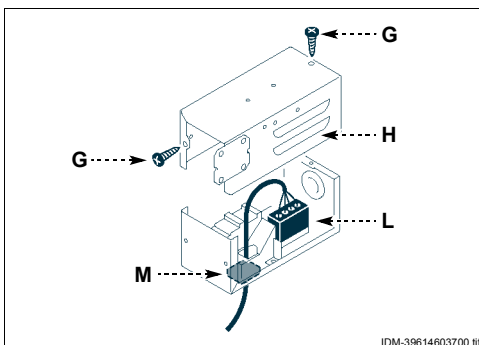

IDM-39614603700.tif

- 8 - Una vez concluida la operación, reinstalar la tapa (H), la caja eléctrica (F) y el panel de mandos (D).

TRANSFORMACIÓN ALIMENTACIÓN

El fabricante ha sometido el equipo a una prueba de funcionamiento con el gas de la red de su propio país, señalándolo con el adhesivo fijado en la placa de identificación.

Si el tipo de gas a utilizar es diferente de aquél usado en la prueba de funcionamiento, aplicar las siguientes instrucciones.

- 1 - Cerrar el grifo de alimentación del gas.
- 2 - Cambiar el inyector del quemador plancha (véase pág. 26).
- 3 - Cambie el inyector del testigo piloto del quemador plancha (véase pág. 28).
- 4 - Sustituir los inyectores de los quemadores de plano (véase pág. 27).
- 5 - Cambiar el inyector del quemador del horno (véase pág. 27).
- 6 - Sustituir los inyectores de los testigos piloto de los quemadores de plano (véase pág. 28).
- 7 - Cambiar el inyector del testigo piloto quemador del horno (véase pág. 28).
- 8 - En caso de ser necesario sustituir el casquillo del quemador del horno (véase pág. 29).
- 9 - Disponer en el mínimo las llaves de gas con válvula de seguridad de los quemadores de encimera (véase pág. 24), del horno (véase pág. 23) y de la plancha (véase pág. 24).
- 10 - Retirar el adhesivo presente en la placa de identificación y fijar el nuevo adhesivo relativo al tipo de gas a utilizar.

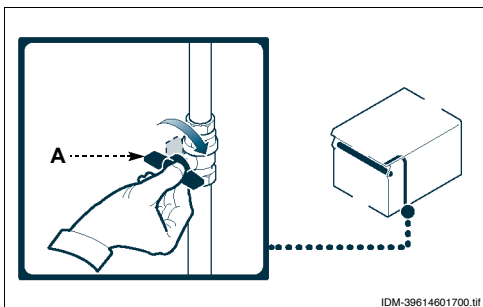

IDM-39614601700.tif

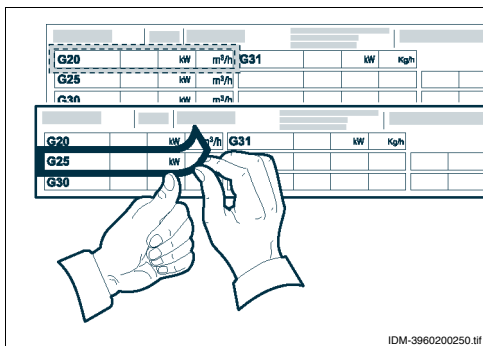

IDM-3960200250.tif

i Importante

Una vez concluida la operación, controlar que no haya fugas de gas o anomalías de funcionamiento.

PRUEBA DE FUNCIONAMIENTO DEL EQUIPO

i Importante

Antes de la puesta en servicio debe efectuarse la prueba de funcionamiento del sistema, a fin de evaluar las condiciones operativas de cada uno de sus componentes e identificar eventuales anomalías. Durante esta fase es importante controlar que todos los requisitos en cuanto a seguridad e higiene sean respetados rigurosamente.

Para efectuar la prueba de funcionamiento, aplicar las siguientes instrucciones.

- 1 - Verificar que la tensión de red sea aquella requerida para el aparato.
- 2 - Accionar el interruptor automático aislador para controlar la eficiencia de la conexión eléctrica.
- 3 - Abrir el grifo de alimentación del gas y controlar la hermeticidad de las conexiones.
- 4 - Controlar que el gas de red corresponda al del funcionamiento del equipo y, en caso contrario,

efectuar la respectiva transformación (véase pág. 22).

- 5 - Verifique el correcto encendido y combustión del quemador de la plancha, de los quemadores del plano y del quemador del horno.
- 6 - Controlar y, si fuera necesario, regular la presión y el caudal del gas al mínimo y al máximo (véase pág. 15).
- 7 - Controlar el perfecto funcionamiento del termostato de seguridad.
- 8 - Controlar que no haya pérdidas de gas.
- 9 - Controlar que las placas presenten las indicaciones del gas utilizado en el país de instalación del equipo.

Una vez efectuada la prueba de funcionamiento, si fuera necesario, capacitar adecuadamente al usuario, a fin de que pueda poner en servicio el equipo en condiciones de seguridad, de conformidad con lo establecido por las leyes vigentes.

RECOMENDACIONES PARA EFECTUAR LAS REGULACIONES

i Importante

Antes de efectuar cualquier tipo de regulación, activar todos los dispositivos de seguridad previstos y evaluar la conveniencia de informar oportunamente tanto al personal operativo como al que se encuentra en zona próxima. En especial, cerrar el grifo

de alimentación del gas e impedir el acceso a todos los dispositivos que, en caso de ser activados, podrían provocar situaciones de peligro inesperado en cuanto a seguridad y salud de las personas.

REGULACIÓN MÍNIMO LLAVE CON VÁLVULA DE SEGURIDAD GAS (PLANCHA)

i Importante

Esta regulación deberá efectuarse sólo si el tipo de gas a conectar es diferente de aquél de prueba en fábrica y después de haber efectuado la transformación de la alimentación (véase pág. 22). Antes de efectuar esta

regulación se deberá verificar que la presión del gas de alimentación corresponda al valor de presión nominal relativo a ese tipo de gas (véase tabla en la parte conclusiva del manual).



Para efectuar esta operación, aplicar las siguientes instrucciones.

Metano

- 1 - Cerrar el grifo de alimentación del gas.
- 2 - Retirar el mando (A).
- 3 - Desenroscar los tornillos (C) y desmontar el tablero de instrumentos (B).
- 4 - Desenroscar el tornillo (D) de la toma de presión.
- 5 - Conectar el manómetro (E) a la toma de presión (F).
- 6 - Volver a abrir la llave de alimentación del gas.
- 7 - Encender el quemador y disponer el mando en la posición de llama mínima.
- 8 - Acoplar el inyector del mínimo (G) y enroscarlo por completo.
- 9 - Desenroscar lentamente el inyector (G) hasta obtener que la presión indicada coincida con los valores expuestos en la tabla (véase parte conclusiva del manual).
- 10 - Controlar la estabilidad de la llama.
- 11 - Una vez efectuada la regulación sellar el tornillo con pintura.
- 12 - Apagar el quemador, cerrar la llave de alimentación gas y desconectar el manómetro.
- 13 - Una vez concluida la operación, reinstalar el panel de mandos (B) y los mandos (A).

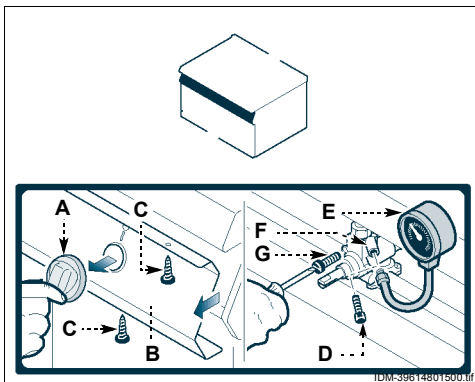

Gas líquido

- 1 - Cerrar el grifo de alimentación del gas.
- 2 - Retirar el mando (A).
- 3 - Desenroscar los tornillos (C) y desmontar el tablero de instrumentos (B).
- 4 - Extraer el inyector (G) y sustituirlo por otro que sea adecuado para el tipo de gas utilizado (véase tabla al final del manual).
- 5 - Una vez efectuada la regulación sellar el tornillo con pintura.
- 6 - Una vez concluida la operación, reinstalar el panel de mandos (B) y los mandos (A).

REGULACIÓN MÍNIMO LLAVE CON VÁLVULA DE SEGURIDAD GAS (QUEMADORES DEL PLANO)

i Importante

Esta regulación deberá efectuarse sólo si el tipo de gas a conectar es diferente de aquél de prueba en fábrica y después de haber efectuado la transformación de la alimentación (véase pág. 22). Antes de efectuar esta

regulación se deberá verificar que la presión del gas de alimentación corresponda al valor de presión nominal relativo a ese tipo de gas (véase tabla en la parte conclusiva del manual).

Para efectuar esta operación, aplicar las siguientes instrucciones.

- 1 - Cerrar el grifo de alimentación del gas.
- 2 - Retirar el mando (A).
- 3 - Desenroscar los tornillos (C) y desmontar el tablero de instrumentos (B).
- 4 - Extraer el inyector (D) y sustituirlo por otro que sea adecuado para el tipo de gas utilizado (véase tabla al final del manual).
- 5 - Enroscar a fondo el inyector.
- 6 - Una vez efectuada la regulación sellar el tornillo con pintura.
- 7 - Una vez concluida la operación, reinstalar el panel de mandos (B) y los mandos (A).

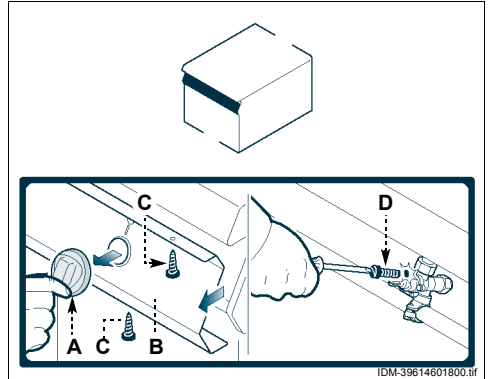

REGULACIÓN DEL MÍNIMO VÁLVULA GAS (HORNO)

i Importante

Esta regulación deberá efectuarse sólo si el tipo de gas a conectar es diferente de aquél de prueba en fábrica y después de haber efectuado la transformación de la alimentación (véase pág. 22). Antes de efectuar esta

regulación se deberá verificar que la presión del gas de alimentación corresponda al valor de presión nominal relativo a ese tipo de gas (véase tabla en la parte conclusiva del manual).

Para efectuar esta operación, aplicar las siguientes instrucciones.

- 1 - Cerrar el grifo de alimentación del gas.
- 2 - Retirar el mando (A).
- 3 - Desenroscar los tornillos (C) y desmontar el tablero de instrumentos (B).
- 4 - Extraer el inyector (D) y sustituirlo por otro que sea adecuado para el tipo de gas utilizado (véase tabla al final del manual).
- 5 - Enroscar a fondo el inyector.
- 6 - Una vez efectuada la regulación sellar el tornillo con pintura.
- 7 - Una vez concluida la operación, reinstalar el panel de mandos (B) y los mandos (A).

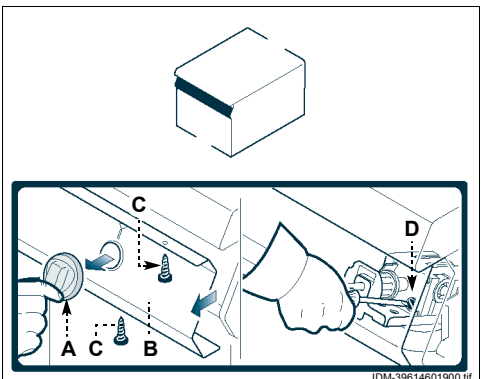

ES

REGULACIÓN AIRE PRIMARIO QUEMADOR HORNO

Para efectuar esta operación, aplicar las siguientes instrucciones.

- 1 - Cerrar el grifo de alimentación del gas.
- 2 - Desenroscar los tornillos **(B)** y desmontar el tablero de instrumentos **(A)**.
- 3 - Aflojar el tornillo de fijación **(C)**.
- 4 - Enroscar el casquillo hasta topar, dejándolo a la distancia ilustrada en la figura.
- 5 - Apretar el tornillo **(C)**.
- 6 - Para concluir, reinstalar el panel de mandos **(A)**.

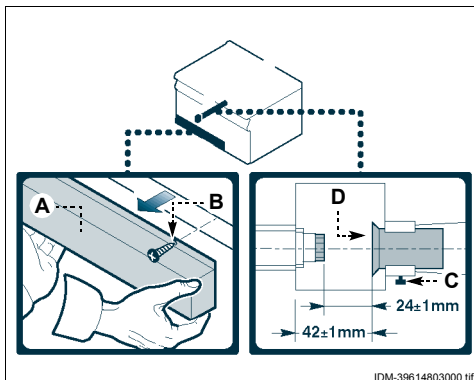

IDM-39614803000.tif

REGULACIÓN AIRE PRIMARIO QUEMADOR DE PLANO (7 KW)

Para efectuar esta operación, aplicar las siguientes instrucciones.

- 1 - Cerrar el grifo de alimentación del gas.
- 2 - Retirar el mando **(A)**.
- 3 - Desenroscar los tornillos **(C)** y desmontar el tablero de instrumentos **(B)**.
- 4 - Extraer el tornillo **(D)**.
- 5 - Regular la posición del soporte quemador **(E)**, dejándolo a una distancia de 20 mm y enroscar el tornillo **(D)**.
- 6 - Una vez concluida la operación, reinstalar el panel de mandos **(B)** y los mandos **(A)**.

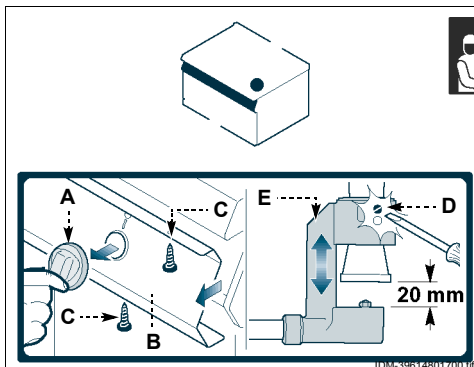

IDM-39614801700.tif

REGULACIÓN AIRE PRIMARIO QUEMADOR DE PLANO (10 KW)

Para efectuar esta operación, aplicar las siguientes instrucciones.

- 1 - Cerrar el grifo de alimentación del gas.
- 2 - Retirar el mando **(A)**.
- 3 - Desenroscar los tornillos **(C)** y desmontar el tablero de instrumentos **(B)**.
- 4 - Extraer el tornillo **(D)**.
- 5 - Regular la posición del soporte quemador **(E)**, dejándolo a una distancia de 20 mm y enroscar el tornillo **(D)**.
- 6 - Una vez concluida la operación, reinstalar el panel de mandos **(B)** y los mandos **(A)**.

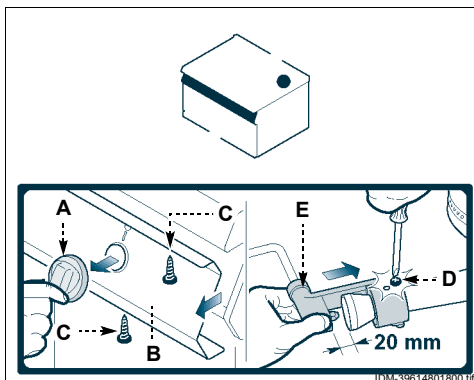

IDM-39614801800.tif

ENGRASAR DEL GRIFO GAS

Para efectuar esta operación, aplicar las siguientes instrucciones.

- 1 - Cerrar el grifo de alimentación del gas.
- 2 - Retirar el mando (A).
- 3 - Desenroscar los tornillos (C) y desmontar el tablero de instrumentos (B).
- 4 - Desenroscar los tornillos (D) y extraer el casquete (E).
- 5 - Extraer el cono (F).
- 6 - Limpiar el cono (F) y también su alojamiento.
- 7 - Aplicar grasa en el cono (F), volver a instalarlo en su alojamiento, girándolo varias veces.
- 8 - Extraer el cono (F) a fin de eliminar el exceso de grasa.
- 9 - Reinstalar el cono (F) y la cúpula (E).
- 10 - Una vez concluida la operación, reinstalar el panel de mandos (B) y los mandos (A).

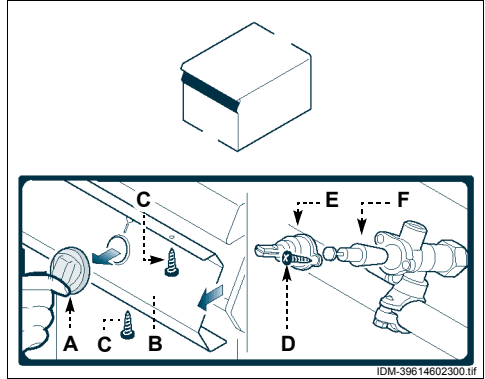

IDM-39614602300.tif

SOSTITUCIÓN DE PIEZAS

8



RECOMENDACIONES PARA EFECTUAR LA SUSTITUCIÓN DE LAS PIEZAS

Antes de efectuar cualquiera operación de sustitución, activar todos los dispositivos de seguridad previstos y evaluar la conveniencia de informar adecuadamente tanto al personal operativo como al que se encuentra en proximidad del equipo. Cerrar el grifo de alimentación del gas e impedir el acceso a todos los dispositivos que, en caso de ser activados, podrían provocar situaciones de peligro inesperado en cuanto a seguridad y salud de las personas. Para sustituir componentes desgas-

tados se deberán utilizar exclusivamente piezas de recambio originales. Se declina toda responsabilidad por daños a personas o a componentes del equipo derivados del empleo de piezas de recambio no originales y/o de intervenciones extraordinarias ejecutadas sin la autorización del fabricante que puedan reducir los niveles de seguridad. Para efectuar el pedido de componentes, aplicar las instrucciones expuestas en el catálogo de piezas de recambio.

SUSTITUCIÓN DEL INYECTOR QUEMADOR PLANCHA

Para efectuar esta operación, aplicar las siguientes instrucciones.

- 1 - Cerrar el grifo de alimentación del gas.
- 2 - Retirar el mando (A).
- 3 - Desenroscar los tornillos (C) y desmontar el tablero de instrumentos (B).
- 4 - Desenroscar el inyector (D) y sustituirlo por otro que sea adecuado para el tipo de gas utilizado (véase tabla al final del manual).
- 5 - Una vez concluida la operación, reinstalar el panel de mandos (B) y los mandos (A).

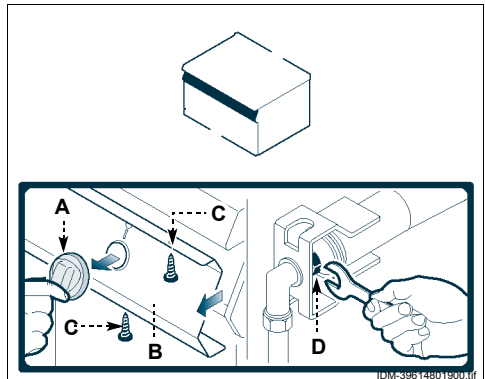

IDM-39614801900.tif

ES

CAMBIO INYECTOR DEL QUEMADOR DE PLANO (Ø110 - 7 KW)

Para efectuar esta operación, aplicar las siguientes instrucciones.

- 1 - Cerrar el grifo de alimentación del gas.
- 2 - Retirar la rejilla (A).
- 3 - Extraer el quemador (B).
- 4 - Desenroscar el inyector (C) y sustituirlo por otro que sea adecuado para el tipo de gas utilizado (véase tabla al final del manual).

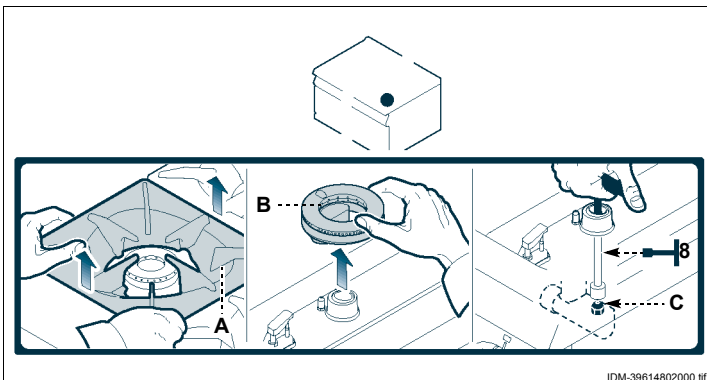

IDM-39614802000.tif

- 5 - Reinstalar el quemador y la rejilla.

CAMBIO INYECTOR DEL QUEMADOR DE PLANO (Ø130 - 10 KW)

Para efectuar esta operación, aplicar las siguientes instrucciones.

- 1 - Cerrar el grifo de alimentación del gas.
- 2 - Retirar el mando (A).
- 3 - Desenroscar los tornillos (C) y desmontar el tablero de instrumentos (B).
- 4 - Desenroscar el inyector (D) y sustituirlo por otro que sea adecuado para el tipo de gas utilizado (véase tabla al final del manual).
- 5 - Una vez concluida la operación, reinstalar el panel de mandos (B) y los mandos (A).

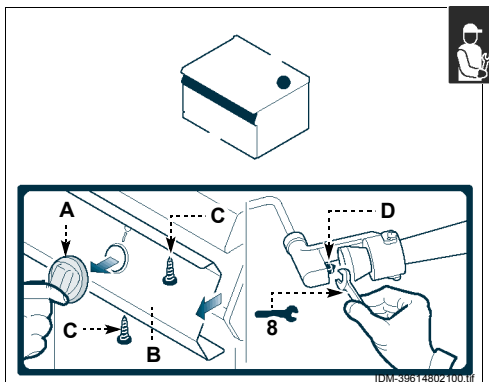

IDM-39614802700.tif

SUSTITUCIÓN INYECTOR DEL QUEMADOR HORNO

Para efectuar esta operación, aplicar las siguientes instrucciones.

- 1 - Cerrar el grifo de alimentación del gas.
- 2 - Desenroscar los tornillos (B) y desmontar el tablero de instrumentos (A).
- 3 - Desenroscar el inyector (C) y sustituirlo por otro que sea adecuado para el tipo de gas utilizado (véase tabla al final del manual).
- 4 - Para concluir, reinstalar el panel de mandos (A).

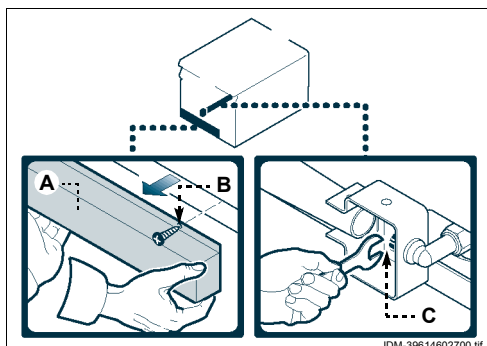

IDM-39614802700.tif

SUSTITUCIÓN DEL INYECTOR TESTIGO PILOTO QUEMADOR PLANCHA

Para efectuar esta operación, aplicar las siguientes instrucciones.

- 1 - Cerrar el grifo de alimentación del gas.
- 2 - Retirar el mando (A).
- 3 - Desenroscar los tornillos (C) y desmontar el tablero de instrumentos (B).
- 4 - Desenroscar el racor (D).
- 5 - Extraer el inyector (E) y sustituirlo por otro que sea adecuado para el tipo de gas utilizado (véase tabla al final del manual).
- 6 - Volver a enroscar el racor (D).
- 7 - Una vez concluida la operación, reinstalar el panel de mandos (B) y los mandos (A).

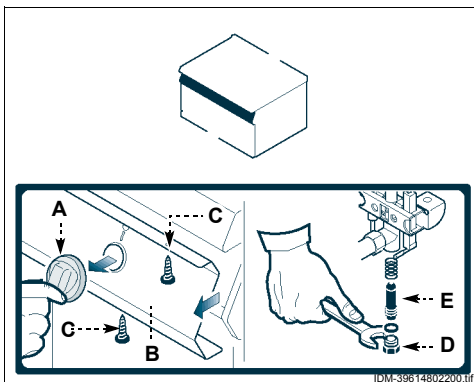

SUSTITUCIÓN INYECTOR TESTIGO PILOTO QUEMADOR DE PLANO

Para efectuar esta operación, aplicar las siguientes instrucciones.



- 1 - Cerrar el grifo de alimentación del gas.
- 2 - Retirar el mando (A).
- 3 - Desenroscar los tornillos (C) y desmontar el tablero de instrumentos (B).
- 4 - Retirar el tubo (D).
- 5 - Extraer el inyector (E) y sustituirlo por otro que sea adecuado para el tipo de gas utilizado (véase tabla al final del manual).
- 6 - Reinstalar el tubo (D), el panel de mandos (B) y los mandos de control (A).

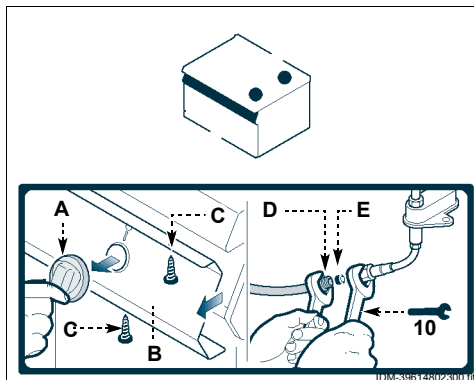

SUSTITUCIÓN INYECTOR TESTIGO PILOTO QUEMADOR HORNO

Para efectuar esta operación, aplicar las siguientes instrucciones.

- 1 - Cerrar el grifo de alimentación del gas.
- 2 - Intervenir en el testigo piloto a través de la abertura presente bajo el aparato.
- 3 - Desenroscar el tapón (B).
- 4 - Extraer el inyector (C) y sustituirlo por otro que sea adecuado para el tipo de gas utilizado (véase tabla al final del manual).
- 5 - Enroscar nuevamente el tapón (B).

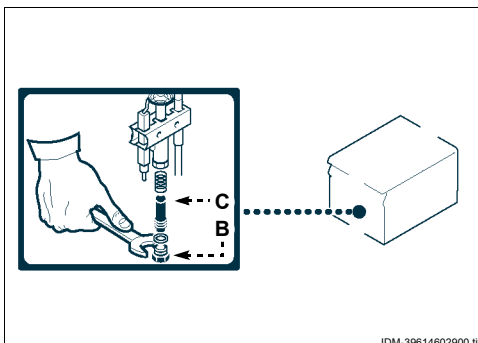

ES

SUSTITUCIÓN CASQUILLO AIRE QUEMADOR HORNO

Para efectuar esta operación, aplicar las siguientes instrucciones.

- 1 - Cerrar el grifo de alimentación del gas.
- 2 - Desenroscar los tornillos (B) y desmontar el tablero de instrumentos (A).
- 3 - Aflojar el tornillo (C).
- 4 - Extraer el casquillo (D) y cambiarlo por otro que sea adecuado para el tipo de gas utilizado (véase tabla al final del manual).
- 5 - Para concluir, reinstalar el panel de mandos (A).

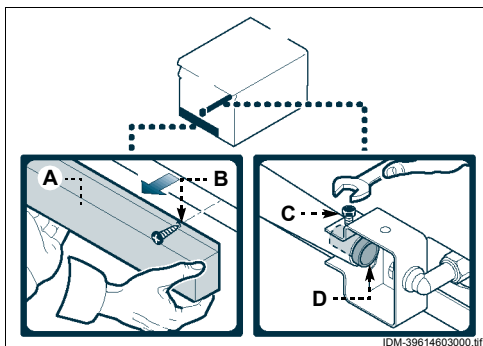

DESGUACE DEL EQUIPO

i Importante

Esta operación debe ser efectuada por operadores expertos, los que deberán proceder respetando las normas vigentes en materia de seguridad del trabajo. No abandonar en el ambiente productos no biodegradables, aceites lubricantes ni

componentes no ferrosos (goma, PVC, resinas, etc.). Estos productos deben ser eliminados de conformidad con lo dispuesto por las respectivas normas vigentes sobre la materia.



Modello Model Modèle Modelo	Bruciatore piastra Plate burner - Bratplattenbrenner - Brûleur de la plaque - Quemadoreplancha	Bruciatori di piano Top burners - Kochstellenbrenner - Brûleurs fourneau - Quemadoresdeplano		Bruciatore di forno Oven burner - Backofenbrenner - Brûleur de four - Quemadore horno	Qn kW	Consumo gas - Gas consumption Gasverbrauch - Consommation de gaz Consumo de gas				Allacciamento elettrico Electrical connection Stromanschluss Branchement électrique Conexión eléctrica
		12 kW (Min. 5 kW)	ø110 - 7 kW (Min. 2,3 kW)			ø130 - 10 kW (Min. 2,5/3,2 kW)	7,5 kW (Min. 3,75 kW)	G20	G25 G25.1	
190TP0	N. 1	-	-	-	12	1,27 m³/h	1,48 m³/h	0,95 Kg/h	0,93 Kg/h	0,6W/230 V1- N 50/60Hz

SCHEDA ALLACCIAMENTI 190TP0 - CONNECTION CARD 190TP0 - ANSCHLUSSSCHEMA 190TP0 - FICHE DES RACCORDEMENTS 190TP0 - FICHA DE ENLACES 190TP0

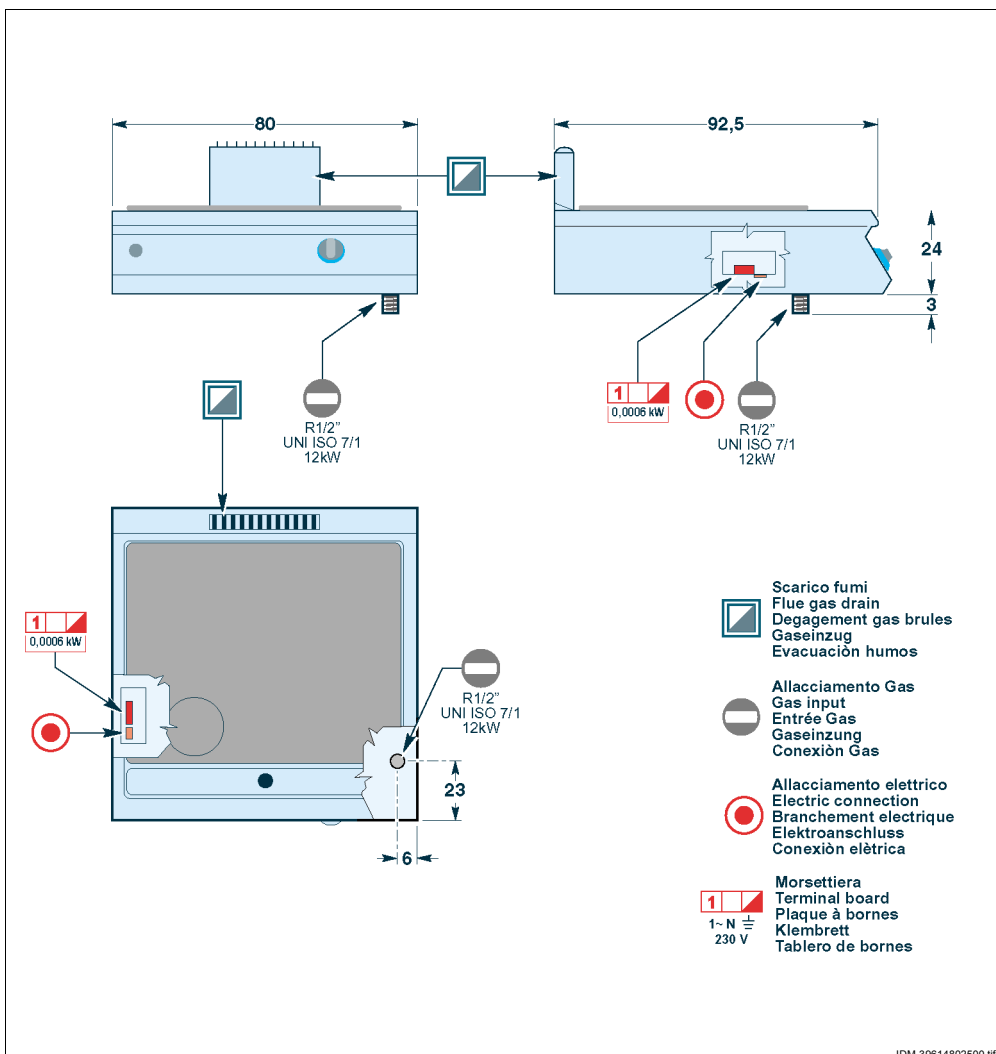

Modello Model Modèle Modelo	Bruciatore piastra Plate burner - Bratplattenbrenner - Brûleur de la plaque - Quemadoreplancha	Bruciatori di piano Top burners - Kochstellenbrenner - Brûleurs fourneau - Quemadoresdeplano		Bruciatore di forno - Oven burner - Backofenbrenner - Brûleur de four - Quemadore horno	Qn kW	Consumo gas - Gas consumption Gasverbrauch - Consommation de gaz Consumo de gas				Allacciamento elettrico Electrical connection Stromanschluss Branchement électrique Conexión eléctrica
		12 kW (Min. 5 kW)	ø110 - 7 kW (Min. 2,3 kW)			ø130 - 10 kW (Min. 2,5/3,2 kW)	7,5 kW (Min. 3,75 kW)	G20	G25 G25.1	
191TPG	N. 1	-	-	N. 1	19,5	2,06 m³/h	2,40 m³/h	1,54 Kg/h	1,51 Kg/h	0,6W/230 V1 - N 50/60Hz

**SCHEDA ALLACCIAMENTI 191TPG - CONNECTION CARD 191TPG -
ANSCHLUSSSCHEMA 191TPG - FICHE DES RACCORDEMENTS 191TPG -
FICHA DE ENLACES 191TPG**

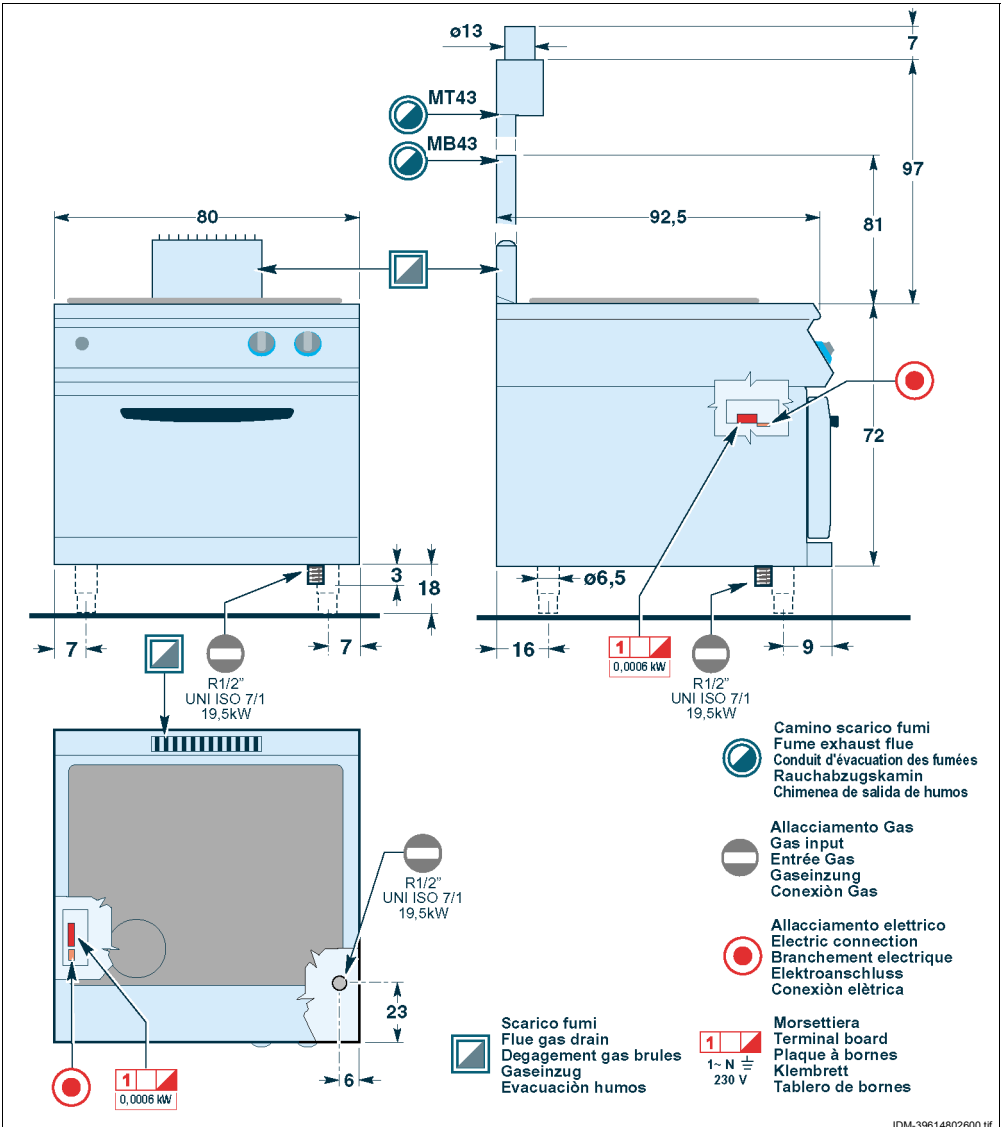

Modello Model Modèle Modèle Modelo	Bruciatore piastra Plate burner - Bratplattenbrenner - Brûleur de la plaque - Quemadoreplancha	Bruciatori di piano Top burners - Kochstellenbrenner - Brûleurs fourneau - Quemadoresdeplano	Bruciatore di forno - Oven burner - Backofenbrenner - Brûleur de four - Quemadore horno	Qn kW	Consumo gas - Gas consumption Gasverbrauch - Consommation de gaz Consumo de gas				Allacciamento elettrico Electrical connection Stromanschluss Branchement électrique Conexión eléctrica
	12 kW (Min. 5 kW)	ø110 - 7 kW (Min. 2,3 kW)	ø130 - 10 kW (Min. 2,5/3,2 kW)		7,5 kW (Min. 3,75 kW)	G20	G25 G25.1	G30	
291TPCG	N. 1	N. 1	N. 1	36,5	3,86 m³/h	4,49 m³/h	2,88 Kg/h	2,84 Kg/h	0,6W/230 V1 - N 50/60Hz

**SCHEDA ALLACCIAMENTI 291TPCG - CONNECTION CARD 291TPCG -
ANSCHLUSSSCHEMA 291TPCG - FICHE DES RACCORDEMENTS 291TPCG -
FICHA DE ENLACES 291TPCG**

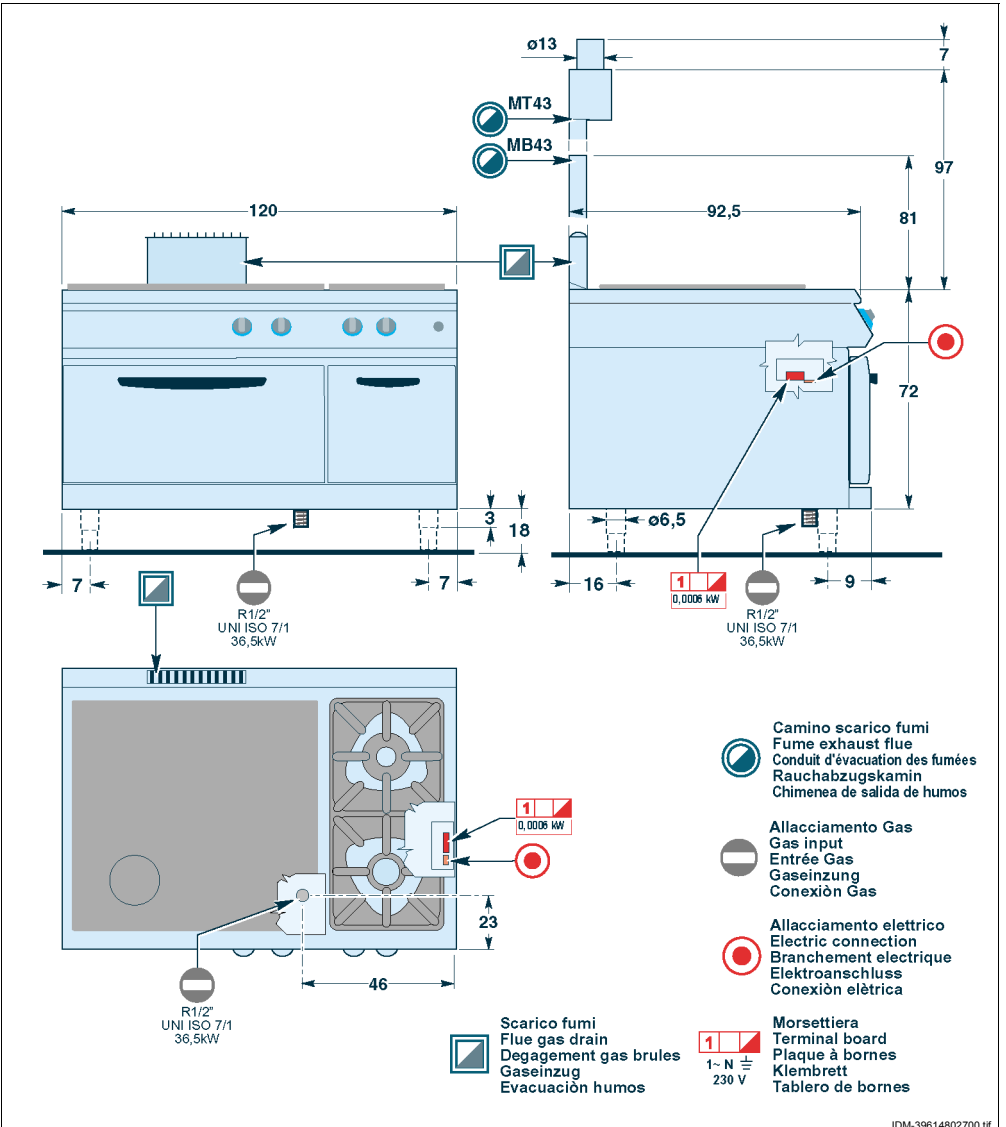

IDM-39614802700.tif

**SCHEMA ELETTRICO (190TP0) - ELECTRIC DIAGRAM (190TP0)
 SCHALTBILD (190TP0) - SCHÉMA ÉLECTRIQUE (190TP0)
 ESQUEMA ELÉCTRICO (190TP0)**

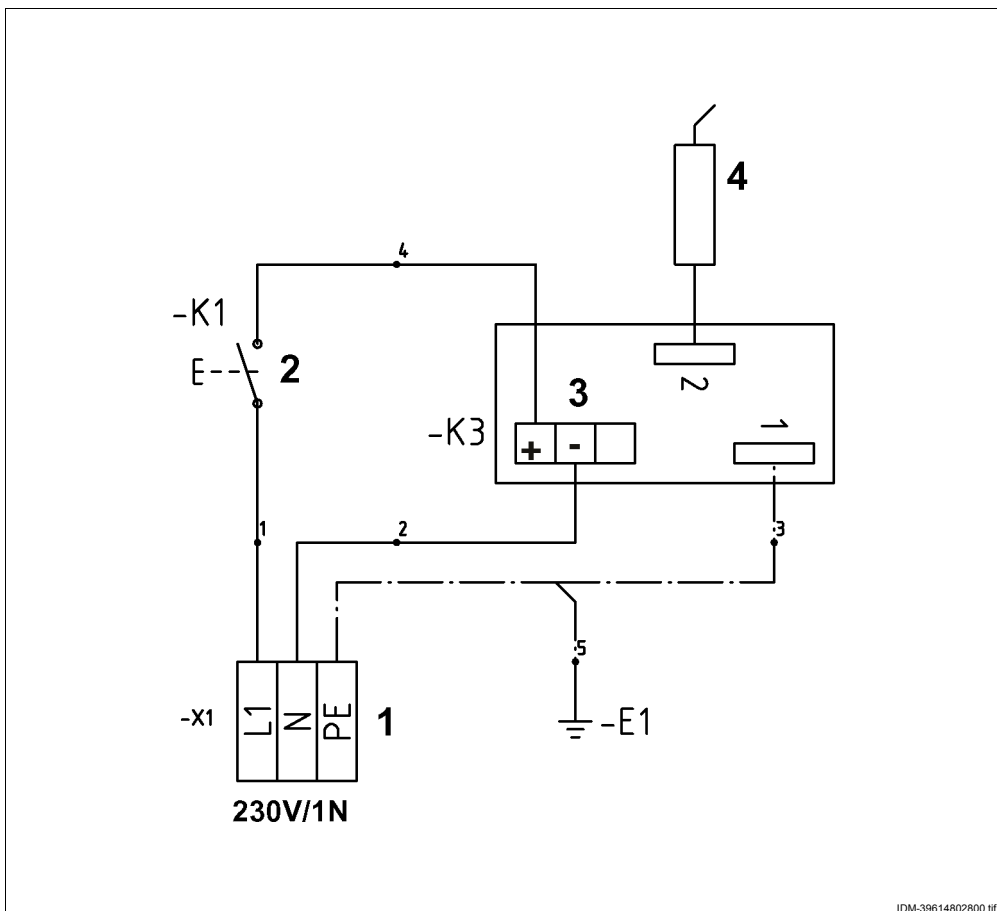

IDM-39614802800.tif

- 1) Morsetiera - Terminal board - Klemmbrett - Plaque à bornes - Regleta de conexión
 2) Pulsante accensione - Ignition button - Taste Zündung - Bouton d'allumage - Botón de encendido

- 3) Gruppo accensione - Ignition unit - Baugruppe Zündung - Groupe d'allumage - Unidad de encendido
 4) Candeletta piastra - Plate plug - Zündkerze Bratplatte - Bougie de la plaque - Bujia de la plancha

**SCHEMA ELETTRICO (191TPG-291TPCG) - ELECTRIC DIAGRAM (191TPG-291TPCG)
 SCHALTBILD (191TPG-291TPCG) - SCHÉMA ÉLECTRIQUE (191TPG-291TPCG)
 ESQUEMA ELÉCTRICO (191TPG-291TPCG)**

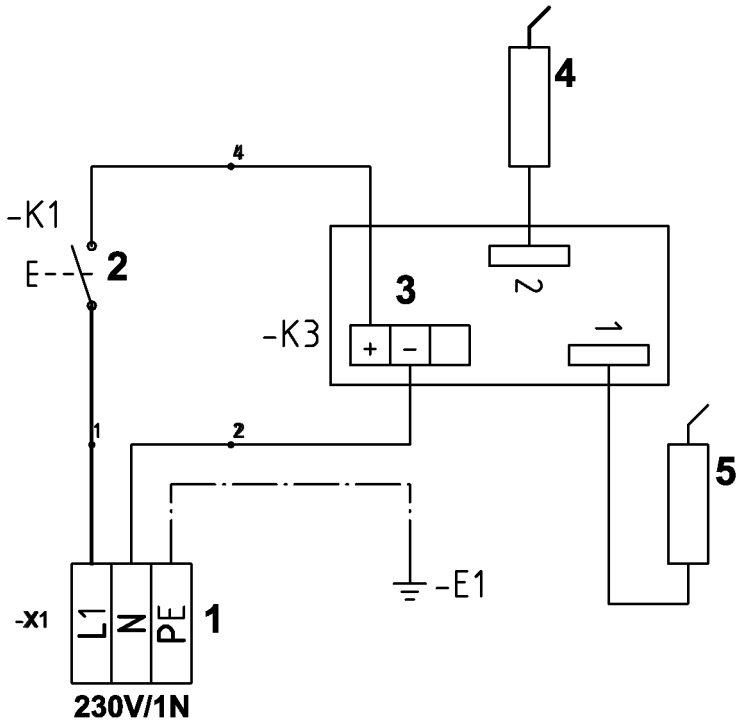

IDM-39614802900.tif

- 1) Morsettiara - Terminal board - Klemmenbrett - Plaque à bornes - Regleta de conexión
- 2) Pulsante accensione - Ignition button - Taste Zündung - Bouton d'allumage - Botón de encendido
- 3) Gruppo accensione - Ignition unit - Baugruppe Zündung - Groupe d'allumage - Unidad de encendido

- 4) Candeletta piastra - Plate plug - Zündkerze Bratplatte - Bougie de la plaque - Bujia de la plancha
- 5) Candeletta forno - Oven plug - Zündkerze Backofen - Bougie du four - Bujia del horno

Tabella iniettore bruciatore piastra - Table of plate burner injectors - Tabelle Düsen Brenner Platte - Tableau des injecteurs du brûleur de la plaque - Tabla inyectoros quemador placa

(1)	(2)	Gas	pen mbar	Qn max	p (3) mbar	ø (4)	ø (5)	ø (6)	Qn min	p (7) mbar	ø (8)
AT	II2H3B/P	G30/G31	50	12	-	155	25	-	5	-	105
		G20	20	12	-	265	40	-	5	3,5	105
BE	II2E+3+	G30/G31	28/37	12	-	175	25	-	5	-	120
		G20	20	12	-	265	40	-	5	3,5	120
		G25	25	12	-	265	40	-	5	3,5	120
CH	II2H3+	G30/G31	30/37	12	-	175	25	-	5	-	120
		G20	20	12	-	265	40	-	5	3,5	120
	II2H3B/P	G30/G31	50	12	-	155	25	-	5	-	105
		G20	20	12	-	265	40	-	5	3,5	105
CY	I3+	G30/G31	28-30/37	12	-	175	25	-	5	-	120
CZ	II2H3+	G30/G31	30/37	12	-	175	25	-	5	-	120
		G20	20	12	-	265	40	-	5	3,5	120
	II2H3B/P	G30/G31	30	12	-	175	25	-	5	-	120
		G20	20	12	-	265	40	-	5	3,5	120
DE	II2ELL3B/P	G30/G31	50	12	-	155	25	-	5	-	105
		G20	20	12	-	265	40	-	5	3,5	105
		G25	20	12	-	295	40	-	5	3,5	105
DK	II2H3B/P	G30/G31	30	12	-	175	25	-	5	-	120
		G20	20	12	-	265	40	-	5	3,5	120
EE	II2H3B/P	G30/G31	30	12	-	175	25	-	5	-	120
		G20	20	12	-	265	40	-	5	3,5	120
ES	II2H3+	G30/G31	28/37	12	-	175	25	-	5	-	120
		G20	20	12	-	265	40	-	5	3,5	120
FI	II2H3B/P	G30/G31	30	12	-	175	25	-	5	-	120
		G20	20	12	-	265	40	-	5	3,5	120
FR	II2E+3+	G30/G31	28/37	12	-	175	25	-	5	-	120
		G20	20	12	-	265	40	-	5	3,5	120
		G25	25	12	-	265	40	-	5	3,5	120
GB	II2H3+	G30/G31	28/37	12	-	175	25	-	5	-	120
		G20	20	12	-	265	40	-	5	3,5	120
GR	II2H3+	G30/G31	30/37	12	-	175	25	-	5	-	120
		G20	20	12	-	265	40	-	5	3,5	120
HU	II2HS3B/P	G30/G31	30	12	-	175	25	-	5	-	120
		G20	20	12	-	250	40	-	5	4,4	120
		G25.1	25	12	-	280	40	-	5	4	120
IE	II2H3+	G30/G31	28/37	12	-	175	25	-	5	-	120
		G20	20	12	-	265	40	-	5	3,5	120
IT	II2H3+	G30/G31	30/37	12	-	175	25	-	5	-	120
		G20	20	12	-	265	40	-	5	3,5	120
LT	II2H3B/P	G30/G31	30	12	-	175	25	-	5	-	120
		G20	20	12	-	265	40	-	5	3,5	120
LU	I2E	G20	20	12	-	265	40	-	5	3,5	120

Tabella iniettori bruciatore piastra - Table of plate burner injectors - Tabelle Düsen Brenner Platte - Tableau des injecteurs du brûleur de la plaque - Tabla inyectoros quemador placa

(1)	(2)	Gas	pen mbar	Qn max	p (3) mbar	ø (4)	ø (5)	ø (6)	Qn min	p (7) mbar	ø (8)
LV	II2H3B/P	G30/G31	30	12	-	175	25	-	5	-	120
		G20	20	12	-	265	40	-	5	3,5	120
MT	I3B/P	G30/G31	30	12	-	175	25	-	5	-	120
NL	II2L3B/P	G30/G31	30	12	-	175	25	-	5	-	120
		G25	25	12	-	280	40	-	5	4	120
NO	I3B/P	G30/G31	30	12	-	175	25	-	5	-	120
PL	II2E3B/P	G30/G31	36	12	-	165	25	-	5	-	120
		G20	20	12	-	265	40	-	5	3,5	120
PT	II2H3+	G30/G31	30/37	12	-	175	25	-	5	-	120
		G20	20	12	-	265	40	-	5	3,5	120
SE	II2H3B/P	G30/G31	30	12	-	175	25	-	5	-	120
		G20	20	12	-	265	40	-	5	3,5	120
SI	II2H3B/P	G30/G31	30	12	-	175	25	-	5	-	120
		G20	20	12	-	265	40	-	5	3,5	120
SK	II2H3B/P	G30/G31	30	12	-	175	25	-	5	-	120
		G20	20	12	-	265	40	-	5	3,5	120

(1) Paese - Land - Country - Pays - Pais

(2) Categoria - Kategorie - Category - Categorie - Categoria

(3) Pressione ugello bruciatore - Druck Brennerdüse - Burner nozzle pressure - Pression de l'injecteur du brûleur - Presion inyector de los quemadores

(4) Ugello bruciatore - Brennerdüse - Burner nozzle - Injecteurs du brûleur - Inyectores de los quemadores

(5) Ugello pilota - Zündbrennerdüse - Pilot burner nozzle - Injecteur de la veilleuse - Inyectores del piloto

(6) Boccola aria - Bohse - Bushing - Bague - Casquillo

(7) Pressione ugello bruciatore al minimo - Druck Brennerdüse der Kleinstellschraube - Burner nozzle pressure of minimum adjusting screw - Pression de l'injecteur du brûleur de la vis de réglage minimum - Presion inyector de los quemadores del tornillo de regulacion del minimo

(8) Vite minimo - Kleinstellschraube - Minimum adjusting screw - Vis de réglage minimum - Tornillo de regulacion del minimo

Tabella iniettori bruciatori di piano ø110 - Table of top burner injectors ø110 - Tabelle: Düsen für Kochstellenbrenner ø110
 Tableau des injecteurs du brûleur fourneau ø110 - Tabla inyectoros quemador de plano ø110

(1)	(2)	Gas	pen mbar	Qn max	p (3) mbar	ø (4)	ø (5)	ø (6)	Qn min	p (7) mbar	ø (8)
AT	II2H3B/P	G30/G31	50	7	-	115	20	-	2,3	-	65
		G20	20	7	-	185	41	-	2,3	-	120
BE	II2E+3+	G30/G31	28/37	7	-	130	20	-	2,3	-	75
		G20	20	7	-	185	41	-	2,3	-	120
		G25	25	7	-	185	41	-	2,3	-	120
CH	II2H3+	G30/G31	30/37	7	-	130	20	-	2,3	-	75
		G20	20	7	-	185	41	-	2,3	-	120
CY	I3+	G30/G31	28-30/37	7	-	130	20	-	2,3	-	75
CZ	II2H3+	G30/G31	30/37	7	-	130	20	-	2,3	-	75
		G20	20	7	-	185	41	-	2,3	-	120
CZ	II2H3B/P	G30/G31	30	7	-	130	20	-	2,3	-	75
		G20	20	7	-	185	41	-	2,3	-	120
DE	II2ELL3B/P	G30/G31	50	7	-	115	20	-	2,3	-	65
		G20	20	7	-	185	41	-	2,3	-	120
		G25	20	7	-	205	41	-	2,3	-	145
DK	II2H3B/P	G30/G31	30	7	-	130	20	-	2,3	-	75
		G20	20	7	-	185	41	-	2,3	-	120
EE	II2H3B/P	G30/G31	30	7	-	130	20	-	2,3	-	75
		G20	20	7	-	185	41	-	2,3	-	120
ES	II2H3+	G30/G31	28/37	7	-	130	20	-	2,3	-	75
		G20	20	7	-	185	41	-	2,3	-	120
FI	II2H3B/P	G30/G31	30	7	-	130	20	-	2,3	-	75
		G20	20	7	-	185	41	-	2,3	-	120
FR	II2E+3+	G30/G31	28/37	7	-	130	20	-	2,3	-	75
		G20	20	7	-	185	41	-	2,3	-	120
		G25	25	7	-	185	41	-	2,3	-	120
GB	II2H3+	G30/G31	28/37	7	-	130	20	-	2,3	-	75
		G20	20	7	-	185	41	-	2,3	-	120
GR	II2H3+	G30/G31	30/37	7	-	130	20	-	2,3	-	75
		G20	20	7	-	185	41	-	2,3	-	120
HU	II2HS3B/P	G30/G31	30	7	-	130	20	-	2,3	-	75
		G20	25	7	-	175	41	-	2,3	-	110
		G25.1	25	7	-	195	41	-	2,3	-	130
IE	II2H3+	G30/G31	28/37	7	-	130	20	-	2,3	-	75
		G20	20	7	-	185	41	-	2,3	-	120
IT	II2H3+	G30/G31	30/37	7	-	130	20	-	2,3	-	75
		G20	20	7	-	185	41	-	2,3	-	120
LT	II2H3B/P	G30/G31	30	7	-	130	20	-	2,3	-	75
		G20	20	7	-	185	41	-	2,3	-	120
LU	I2E	G20	20	7	-	185	41	-	2,3	-	120

Tabella iniettori bruciatore di piano ø110 - Table of top burner injectors ø110 - Tabelle: Düsen für Kochstellenbrenner ø110
 Tableau des injecteurs du brûleur fourneau ø110 - Tabla inyectoros quemador de plano ø110

(1)	(2)	Gas	pen mbar	Qn max	p (3) mbar	ø (4)	ø (5)	ø (6)	Qn min	p (7) mbar	ø (8)
LV	II2H3B/P	G30/G31	30	7	-	130	20	-	2,3	-	75
		G20	20	7	-	185	41	-	2,3	-	120
MT	I3B/P	G30/G31	30	7	-	130	20	-	2,3	-	75
NL	II2L3B/P	G30/G31	30	7	-	130	20	-	2,3	-	75
		G25	25	7	-	195	41	-	2,3	-	130
NO	I3B/P	G30/G31	30	7	-	130	20	-	2,3	-	75
PL	II2E3B/P	G30/31	36	7	-	125	20	-	2,3	-	75
		G20	20	7	-	185	41	-	2,3	-	120
PT	II2H3+	G30/G31	30/37	7	-	130	20	-	2,3	-	75
		G20	20	7	-	185	41	-	2,3	-	120
SE	II2H3B/P	G30/G31	30	7	-	130	20	-	2,3	-	75
		G20	20	7	-	185	41	-	2,3	-	120
SI	II2H3B/P	G30/G31	30	7	-	130	20	-	2,3	-	75
		G20	20	7	-	185	41	-	2,3	-	120
SK	II2H3B/P	G30/G31	30	7	-	130	20	-	2,3	-	75
		G20	20	7	-	185	41	-	2,3	-	120

(1) Paese - Land - Country - Pays - Pais

(2) Categoria - Kategorie - Category - Categorie - Categoria

(3) Pressione ugello bruciatore - Druck Brennerdüse - Burner nozzle pressure -
 Pression de l'injecteur du brûleur - Presion inyector de los quemadores

(4) Ugello bruciatore - Brennerdüse - Burner nozzle - Injecteurs du brûler -
 Inyectores de los quemadores

(5) Ugello pilota - Zündbrennerdüse - Pilot burner nozzle - Injecteur de la veilleuse -
 Inyectores del piloto

(6) Boccola aria - Bchse - Bushing - Bague - Casquillo

(7) Pressione ugello bruciatore al minimo - Druck Brennerdüse der Kleinstell-
 schraube - Burner nozzle pressure of minimum adjusting screw - Pression de
 l'injecteur du brûleur de la vis de réglage minimum - Presion inyector de los
 quemadores del tornillo de regulacion del minimo

(8) Vite minimo - Kleinstellschraube - Minimum adjusting screw - Vis de réglage mi-
 nimum - Tornillo de regulacion del minimo

Tabella iniettori bruciatore di piano ø130 - Table of top burner injectors ø130 - Tabelle: Düsen für Kochstellenbrenner ø130
 Tableau des injecteurs du brûleur fourneau ø130 - Tabla inyectoros quemador de plano ø130

(1)	(2)	Gas	pen mbar	Qn max	p (3) mbar	ø (4)	ø (5)	ø (6)	Qn min	p (7) mbar	ø (8)
AT	II2H3B/P	G30/G31	50	10	-	140	20	-	3,2	-	80
		G20	20	10	-	245	41	-	2,5	-	120
BE	II2E+3+	G30/G31	28/37	10	-	155	20	-	3,2	-	95
		G20	20	10	-	245	41	-	2,5	-	120
		G25	25	10	-	245	41	-	2,3	-	120
CH	II2H3+	G30/G31	30/37	10	-	155	20	-	3,2	-	95
		G20	20	10	-	245	41	-	2,5	-	120
CY	I3+	G30/G31	28-30/37	10	-	155	20	-	3,2	-	95
CZ	II2H3+	G30/G31	30/37	10	-	155	20	-	3,2	-	95
		G20	20	10	-	245	41	-	2,5	-	120
CZ	II2H3B/P	G30/G31	30	10	-	155	20	-	3,2	-	95
		G20	20	10	-	245	41	-	2,5	-	120
DE	II2ELL3B/P	G30/G31	50	10	-	140	20	-	3,2	-	80
		G20	20	10	-	245	41	-	2,5	-	120
		G25	20	10	-	285	41	-	2,3	-	140
DK	II2H3B/P	G30/G31	30	10	-	155	20	-	3,2	-	95
		G20	20	10	-	245	41	-	2,5	-	120
EE	II2H3B/P	G30/G31	30	10	-	155	20	-	3,2	-	95
		G20	20	10	-	245	41	-	2,5	-	120
ES	II2H3+	G30/G31	28/37	10	-	155	20	-	3,2	-	95
		G20	20	10	-	245	41	-	2,5	-	120
FI	II2H3B/P	G30/G31	30	10	-	155	20	-	3,2	-	95
		G20	20	10	-	245	41	-	2,5	-	120
FR	II2E+3+	G30/G31	28/37	10	-	155	20	-	3,2	-	95
		G20	20	10	-	245	41	-	2,5	-	120
		G25	25	10	-	245	41	-	2,3	-	120
GB	II2H3+	G30/G31	28/37	10	-	155	20	-	3,2	-	95
		G20	20	10	-	245	41	-	2,5	-	120
GR	II2H3+	G30/G31	30/37	10	-	155	20	-	3,2	-	95
		G20	20	10	-	245	41	-	2,5	-	120
HU	II2HS3B/P	G30/G31	30	10	-	155	20	-	3,2	-	95
		G20	25	10	-	230	41	-	2,5	-	110
		G25.1	25	10	-	265	41	-	2,5	-	130
IE	II2H3+	G30/G31	28/37	10	-	155	20	-	3,2	-	95
		G20	20	10	-	245	41	-	2,5	-	120
IT	II2H3+	G30/G31	30/37	10	-	155	20	-	3,2	-	95
		G20	20	10	-	245	41	-	2,5	-	120
LT	II2H3B/P	G30/G31	30	10	-	155	20	-	3,2	-	95
		G20	20	10	-	245	41	-	2,5	-	120
LU	I2E	G20	20	10	-	245	41	-	2,5	-	120

Tabella iniettori bruciatore di piano ø130 - Table of top burner injectors ø130 - Tabelle: Düsen für Kochstellenbrenner ø130
 Tableau des injecteurs du brûleur fourneau ø130 - Tabla inyectoros quemador de plano ø130

(1)	(2)	Gas	pen mbar	Qn max	p (3) mbar	ø (4)	ø (5)	ø (6)	Qn min	p (7) mbar	ø (8)
LV	II2H3B/P	G30/G31	30	10	-	155	20	-	3,2	-	95
		G20	20	10	-	245	41	-	2,5	-	120
MT	I3B/P	G30/G31	30	10	-	155	20	-	3,2	-	95
NL	II2L3B/P	G30/G31	30	10	-	155	20	-	3,2	-	95
		G25	25	10	-	265	41	-	2,3	-	130
NO	I3B/P	G30/G31	30	10	-	155	20	-	3,2	-	95
PL	II2E3B/P	G30/31	36	10	-	150	20	-	3,2	-	95
		G20	20	10	-	245	41	-	2,5	-	120
PT	II2H3+	G30/G31	30/37	10	-	155	20	-	3,2	-	95
		G20	20	10	-	245	41	-	2,5	-	120
SE	II2H3B/P	G30/G31	30	10	-	155	20	-	3,2	-	95
		G20	20	10	-	245	41	-	2,5	-	120
SI	II2H3B/P	G30/G31	30	10	-	155	20	-	3,2	-	95
		G20	20	10	-	245	41	-	2,5	-	120
SK	II2H3B/P	G30/G31	30	10	-	155	20	-	3,2	-	95
		G20	20	10	-	245	41	-	2,5	-	120

(1) Paese - Land - Country - Pays - Pais

(2) Categoria - Kategorie - Category - Categorie - Categoria

(3) Pressione ugello bruciatore - Druck Brennerdüse - Burner nozzle pressure -
 Pression de l'injecteur du brûleur - Presion inyector de los quemadores

(4) Ugello bruciatore - Brennerdüse - Burner nozzle - Injecteurs du brûler -
 Inyectores de los quemadores

(5) Ugello pilota - Zündbrennerdüse - Pilot burner nozzle - Injecteur de la veilleuse -
 Inyectores del piloto

(6) Boccola aria - Bchse - Bushing - Bague - Casquillo

(7) Pressione ugello bruciatore al minimo - Druck Brennerdüse der Kleinstell-
 schraube - Burner nozzle pressure of minimum adjusting screw - Pression de
 l'injecteur du brûleur de la vis de réglage minimum - Presion inyector de los
 quemadores del tornillo de regulacion del minimo

(8) Vite minimo - Kleinstellschraube - Minimum adjusting screw - Vis de réglage mi-
 nimum - Tornillo de regulacion del minimo

Tabella iniettori bruciatore Forno - Table of oven burner injectors - Tabelle: Düsen für Backofenbrenner
 Tableau des injecteurs du brûleur du four - Tabla inyectores quemador horno

(1)	(2)	Gas	pen mbar	Qn max	p (3) mbar	ø (4)	ø (5)	ø (6)	Qn min	p (7) mbar	ø (8)
AT	II2H3B/P	G30/G31	50	7,5	-	120	25	17	3,75	-	90
		G20	20	7,5	-	215	40	16	3,75	-	180
BE	II2E+3+	G30/G31	28/37	7,5	-	135	25	17	3,75	-	110
		G20	20	7,5	-	215	40	16	3,75	-	180
		G25	25	7,5	-	215	40	16	3,75	-	180
CH	II2H3+	G30/G31	30/37	7,5	-	135	25	17	3,75	-	110
		G20	20	7,5	-	215	40	16	3,75	-	180
CY	I3+	G30/G31	28-30/37	7,5	-	135	25	17	3,75	-	110
CZ	II2H3+	G30/G31	30/37	7,5	-	135	25	17	3,75	-	110
		G20	20	7,5	-	215	40	16	3,75	-	180
CZ	II2H3B/P	G30/G31	30	7,5	-	120	25	17	3,75	-	90
		G20	20	7,5	-	215	40	16	3,75	-	180
DE	II2ELL3B/P	G30/G31	50	7,5	-	120	25	17	3,75	-	90
		G20	20	7,5	-	215	40	16	3,75	-	180
		G25	20	7,5	-	245	40	16	3,75	-	200
DK	II2H3B/P	G30/G31	30	7,5	-	135	25	17	3,75	-	110
		G20	20	7,5	-	215	40	16	3,75	-	180
EE	II2H3B/P	G30/G31	30	7,5	-	135	25	17	3,75	-	110
		G20	20	7,5	-	215	40	16	3,75	-	180
ES	II2H3+	G30/G31	28/37	7,5	-	135	25	17	3,75	-	110
		G20	20	7,5	-	215	40	16	3,75	-	180
FI	II2H3B/P	G30/G31	30	7,5	-	135	25	17	3,75	-	110
		G20	20	7,5	-	215	40	16	3,75	-	180
FR	II2E+3+	G30/G31	28/37	7,5	-	135	25	17	3,75	-	110
		G20	20	7,5	-	215	40	16	3,75	-	180
		G25	25	7,5	-	215	40	16	3,75	-	180
GB	II2H3+	G30/G31	28/37	7,5	-	135	25	17	3,75	-	110
		G20	20	7,5	-	215	40	16	3,75	-	180
GR	II2H3+	G30/G31	30/37	7,5	-	135	25	17	3,75	-	110
		G20	20	7,5	-	215	40	16	3,75	-	180
HU	II2HS3B/P	G30/G31	30	7,5	-	135	25	17	3,75	-	110
		G20	25	7,5	-	205	40	16	3,75	-	180
		G25.1	25	7,5	-	230	40	16	3,75	-	190
IE	II2H3+	G30/G31	28/37	7,5	-	135	25	17	3,75	-	110
		G20	20	7,5	-	215	40	16	3,75	-	180
IT	II2H3+	G30/G31	30/37	7,5	-	135	25	17	3,75	-	110
		G20	20	7,5	-	215	40	16	3,75	-	180
LT	II2H3B/P	G30/G31	30	7,5	-	135	25	17	3,75	-	110
		G20	20	7,5	-	215	40	16	3,75	-	180
LU	I2E							16			
		G20	20	7,5	-	215	40	16	3,75	-	180

Tabella iniettori bruciatore Forno - Table of oven burner injectors - Tabelle: Düsen für Backofenbrenner
 Tableau des injecteurs du brûleur du four - Tabla inyectoros quemador horno

(1)	(2)	Gas	pen mbar	Qn max	p (3) mbar	ø (4)	ø (5)	ø (6)	Qn min	p (7) mbar	ø (8)
LV	II2H3B/P	G30/G31	30	7,5	-	135	25	17	3,75	-	110
		G20	20	7,5	-	215	40	16	3,75	-	180
MT	I3B/P	G30/G31	30	7,5	-	135	25	17	3,75	-	110
				7,5							
NL	II2L3B/P	G30/G31	30	7,5	-	135	25	17	3,75	-	110
		G25	25	7,5	-	230	40	16	3,75	-	190
NO	I3B/P	G30/G31	30	7,5	-	135	25	17	3,75	-	110
PL	II2E3B/P	G30/G31	36	7,5	-	125	25	17	3,75	-	110
		G20	20	7,5	-	135	40	16	3,75	-	110
PT	II2H3+	G30/G31	30/37	7,5	-	135	25	17	3,75	-	110
		G20	20	7,5	-	215	40	16	3,75	-	180
SE	II2H3B/P	G30/G31	30	7,5	-	135	25	17	3,75	-	110
		G20	20	7,5	-	215	40	16	3,75	-	180
SI	II2H3B/P	G30/G31	30	7,5	-	135	25	17	3,75	-	110
		G20	20	7,5	-	215	40	16	3,75	-	180
SK	II2H3B/P	G30/G31	30	7,5	-	135	25	17	3,75	-	110
		G20	20	7,5	-	215	40	16	3,75	-	180

(1) Paese - Land - Country - Pays - Pais

(2) Categoria - Kategorie - Category - Categorie - Categoria

(3) Pressione ugello bruciatore - Druck Brennerduse - Burner nozzle pressure -
 Pression de l'injecteur du brûleur - Presion inyector de los quemadores

(4) Ugello bruciatore - Brennerduse - Burner nozzle - Injecteurs du bruler -
 Inyectores de los quemadores

(5) Ugello pilota - Zündbrennerduse - Pilot burner nozzle - Injecteur de la veilleuse -
 Inyector del piloto

(6) Boccola aria - Bchse - Bushing - Bague - Casquillo

(7) Pressione ugello bruciatore al minimo - Druck Brennerduse der Kleinstell-
 schraube - Burner nozzle pressure of minimum adjusting screw - Pression de
 l'injecteur du brûleur de la vis de réglage minimum - Presion inyector de los
 quemadores del tornillo de regulacion del minimo

8) Vite minimo - Kleinstellschraube - Minimum adjusting screw - Vis de réglage mini-
 mum - Tornillo de regulacion del minimo

Tabella caratteristiche gas - Table of gas characteristics - Tabelle der Gas-Eigenschaften
 Tableau des caractéristiques du gaz - Tabla características gas

Famiglia Group Familie Familie Familia	Tipo di gas Gas type Gastypen Type de gaz Tipo de gas	Indice Wobbe (MJ/m ³) Wobbe index (MJ/m ³) Wobbeindex (MJ/m ³) Index Wobbe (MJ/m ³) Indice Wobbe (MJ/m ³)	Potere calorifero inferiore (Hi) Net calorific value (Hi) Unterer Heizwert (Hi) Pouvoir calorifique inférieur (Hi) Poder calorífico inferior (Hi)			
			Kcal/m ³	MJ/m ³	Kcal/Kg	MJ/Kg
II	G20	45,67	8127	34,02	-	-
	G25	37,38	6988	29,25	-	-
	G25.1	35,25	6999	29,30	-	-
III	G30	80,58	-	-	10906	45,65
	G31	70,69	-	-	11071	46,34

Tabella pressioni gas - Table of gas pressures - Tabelle der Gasdrücke
 Tableau des pressions du gaz - Tabla presiones gas

Paese - Country Land - Pays Pais	G20 mbar			G25 mbar G25.1 mbar			G30 mbar			G31 mbar			-		
	(1)	(2)	(3)	(1)	(2)	(3)	(1)	(2)	(3)	(1)	(2)	(3)	(1)	(2)	(3)
IT - GB - IE - PT - CH GR - ES - CZ	20	17	25	-	-	-	30	20	35	37	25	45	-	-	-
FR - BE	20	17	25	25	20	30	28	20	35	37	25	45	-	-	-
LU	20	17	25	-	-	-	-	-	-	-	-	-	-	-	-
DE	20	17	25	20	17	25	50	42,5	57,5	50	42,5	57,5	-	-	-
AT - CH	20	17	25	-	-	-	50	42,5	57,5	50	42,5	57,5	-	-	-
DK - SE - FI - CZ - SI LV - LT - EE - SK	20	17	25	-	-	-	30	25	35	30	25	35	-	-	-
NL	-	-	-	25	20	30	30	25	35	30	25	35	-	-	-
NO	-	-	-	-	-	-	30	25	35	30	25	35	-	-	-
HU	25	20	33	25	20	33	30	20	35	30	20	35	-	-	-
CY	-	-	-	-	-	-	28-30	20	35	37	25	45	-	-	-
MT	-	-	-	-	-	-	30	28	35	30	28	35	-	-	-
PL	20	17,5	25	-	-	-	36	30	50	36	30	50	-	-	-

(1) Pressione nominale - Rated pressure - Nenndruck - Pression nominale - Presión nominal.

(2) Pressione minima - Minimum pressure - Mindestdruck - Pression minimum - Presión mínima.

(3) Pressione massima - Maximum pressure - Höchstdruck - Pression maximum - Presión máxima.

